

10.5

09/2022

Domotec – Wärmepumpen



domotec

wärmstens empfohlen

■ Wärme aus der Natur, die kostengünstigste Methode

Um 100% Wärme zu erzeugen benötigt die Wärmepumpe nur 1/4 Antriebsenergie. 3/4 der gesamten Energie ist aus der Umwelt und gratis!

■ Wer an die Zukunft denkt,

muss sich in der Gegenwart für ein Produkt mit Zukunft entscheiden. Machen Sie mit uns den richtigen Schritt.

■ Einfacher Betrieb und ausgereifte Technik

Wärmepumpen arbeiten zuverlässig und bieten hohe Versorgungssicherheit. Sie machen aus 1 kWh Strom über 4 kWh Heizenergie.



Installationsvorschriften

- Sämtliche Anschluss- und Wartungsarbeiten dürfen ausschließlich vom Heizungs-, Sanitär-, Kälte- und Elektrofachmann vorgenommen werden.
- Bitte beachten Sie die Sicherheitshinweise in der Montageanleitung!

- Bei Arbeiten an der Heizungsanlage muss der **Hauptschalter ausgeschaltet** und **gegen Einschalten gesichert** werden.

Zertifizierungen

- Unsere Wärmepumpen sind WP-Systemmodul Zertifiziert

WPSYSTEMMODUL 
EFFIZIENTE WÄRMEPUMPEN MIT SYSTEM

Inhaltsverzeichnis	Seite
Planungshinweis und Funktionsbeschreibung	4-5
Ausführungen + Zubehör	6-9
Technische Daten HPSU BU/CU	10-11
Technische Daten HPSU HT-CU/HT-BU	12-17
Masszeichnungen und Ausführungen	
HPSU CU 300 Liter 04-08	18-19
HPSU CU 500 Liter 04-08	20-21
HPSU BU 04-08	22-23
HPSU HT-CU 300 Liter 8-12	24-25
HPSU HT-CU 500 Liter 8-12	26-27
HPSU HT-CU 14-18	28-29
HPSU HT-BU 8-12	30-31
HPSU HT-BU 14-18	32-33
Aufstellung Aussengeräte	34-35
Leistungstabelle HPSU BU/CU	36
Leistungstabelle HPSU HT-CU/HT-BU	37
Leistungstabelle HPSU HT-CU	38
Heiz-/Kühlkonvektor	39

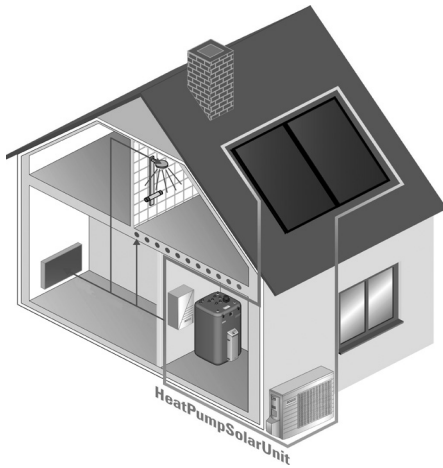

Planungshinweise und Funktionsbeschreibung

Funktionsbeschreibung

Die Aussenluft-Wasser-Wärmepumpe nutzt die Wärmequelle Aussenluft. Selbst an kalten Frosttagen kann der Aussenluft noch Wärme entzogen werden.

Die Wärmequelle Aussenluft steht überall und unbegrenzt zur Verfügung, und sie ist besonders leicht zu erschliessen.

Besondere Vorteile der Wärmequelle Aussenluft:

- kein Aufwand für die Wärmequellenerschliessung
- Aussenluft steht überall und unbegrenzt zur Verfügung
- kein Aufstellungsraum erforderlich, da Aussenaufstellung

Luft-Wasser-Wärmepumpen

Domotec Luft-Wasser-Wärmepumpen werden aus hochwertigen, optimal aufeinander abgestimmten Bauteilen gefertigt und bieten ein hohes Mass an Zuverlässigkeit.

Planungshinweise

Dimensionierung der Wärmepumpe

Die Dimensionierung der Wärmepumpe erfolgt je nach geplanter Betriebsweise. Nach Ermittlung der Gesamtheizlast Q_{ges} , der Festlegung der Betriebsweise und der maximalen Vorlauftemperatur der Heizungsanlage kann die entsprechende Wärmepumpengrösse ermittelt werden.

Hinweis: Bei der Auslegung von Luft-Wasser-Wärmepumpen ist zu beachten, dass die Heizlast des Gebäudes mit sinkender Aussentemperatur zunimmt und die Heizleistung der Wärmepumpe sich genau gegenläufig verhält.

Die Luft/Wasser-Wärmepumpe ist so auszulegen, dass der Wärmeleistungsbedarf für das ganze Gebäude und für die Wassererwärmung ohne zusätzliche elektrische Nachwärmung erbracht werden kann.

Auslegung der Wärmepumpe

In der Regel werden Wärmepumpen in monovalente Betriebsweise ausgelegt. Die gesamte Gebäudeheizlast und die Heizlast für die Warmwasserbereitung wird von der Wärmepumpe gedeckt.

Beispiel:

Wie gross ist die Leistung der Wärmepumpe (Betrieb A2/W35) zu wählen bei einem Gebäude mit 150 m² Wohnfläche, 50 W/m² spezifischer Heizlast, Norm-Aussentemperatur -8 °C, vier Personen mit 50 Liter Warmwasserbedarf pro Tag, vier Stunden tägliche Sperrzeit und einer Auslegung der Wärmepumpe auf 70% der Heizlast ($Q_{WP}/Q_{HL} = 0,7$).

Die Heizlast berechnet sich zu:

$$Q_H = 150 \text{ m}^2 \times 50 \text{ W/m}^2 = 7500 \text{ W}$$

Die zusätzliche Wärmeleistung zur Bereitung von Warmwasser beträgt 200 W pro Person und Tag. In einem Haushalt mit vier Personen beträgt somit die zusätzliche Wärmeleistung:

$$Q_{WW} = 4 \times 200 \text{ W} = 800 \text{ W}$$

Die Summe der Heizlasten für Heizung und Warmwasserbereitung beträgt somit:

$$Q_{HL} = Q_H + Q_{WW} = 7500 \text{ W} + 800 \text{ W} = 8300 \text{ W}$$

Für die zusätzliche Wärmeleistung durch Sperrzeiten muss die von der Wärmepumpe zu deckende Heizlast bei 4 Stunden Sperrzeit um ca. 10% angehoben werden:

$$Q_{WP} = 1,1 \times Q_{HL} = 1,1 \times 8300 \text{ W} = 9130 \text{ W}$$

Zusatzleistung für Warmwasserbereitung

Soll die Wärmepumpe auch für die Warmwasserbereitung eingesetzt werden, ist die erforderliche Zusatzleistung bei der Auslegung zu berücksichtigen.

Die benötigte Wärmeleistung zur Bereitung von Warmwasser hängt in erster Linie vom Warmwasserbedarf ab. Dieser richtet sich nach der Anzahl der Personen im Haushalt und dem gewünschten Warmwasserkomfort. Im normalen Wohnungsbau werden pro Person ein Verbrauch von 30 bis 60 Liter Warmwasser mit einer Temperatur von 45 °C angenommen. Um bei der Anlagenplanung auf der sicheren Seite zu sein und dem gestiegenen Komfortbedürfnis der Verbraucher gerecht zu werden, wird eine Wärmeleistung von 200 W pro Person angesetzt.

Beispiel:

Wie gross ist die zusätzliche Wärmeleistung für einen Haushalt mit vier Personen und einem Warmwasserbedarf von 50 Litern pro Person und Tag?

Die zusätzliche Wärmeleistung pro Person beträgt 0,2 kW. In einem Haushalt mit vier Personen beträgt somit die zusätzliche Wärmeleistung:

$$Q_{WW} = 4 \times 0,2 \text{ kW} = 0,8 \text{ kW}$$

Zusatzleistung für Sperrzeiten

Viele Energieversorgungsunternehmen fördern die Installation von Wärmepumpen durch spezielle Stromtarife. Im Gegenzug für die günstigeren Preise behalten sie sich vor, Sperrzeiten für den Betrieb der Wärmepumpen festzulegen, z.B. während hoher Leistungspitzen im Stromnetz.

Pufferspeicher bei Radiatoren-Heizungen

Um den Komfort während den Sperrzeiten bei Radiatoren-Heizungen zu gewährleisten ist die Integration eines Pufferspeichers empfohlen.

Monovalenter Betrieb

Bei monovalentem Betrieb muss die Wärmepumpe grösser dimensioniert werden, um trotz der Sperrzeiten den erforderlichen Wärmebedarf eines Tages decken zu können. Theoretisch berechnet sich der Faktor für die Auslegung der Wärmepumpe zu:

$$f = \frac{24 \text{ h}}{24 \text{ h} - \text{Sperrzeit pro Tag (h)}}$$

In der Praxis zeigt sich aber, dass die benötigte Mehrleistung geringer ist, da nie alle Räume beheizt werden und die tiefsten Aussentemperaturen nur selten erreicht werden.

Folgende Dimensionierung hat sich in der Praxis bewährt:

Summe der Sperrzeiten pro Tag (h)	zusätzliche Wärmeleistung (% der Heizlast)
2	5
4	10
6	15

Deshalb genügt es, die Wärmepumpe ca. 5% (2 Sperrstunden) bis 15% (6 Sperrstunden) grösser zu dimensionieren.

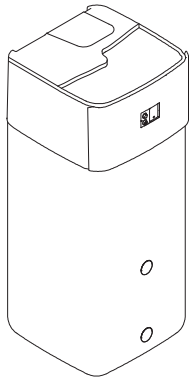

Innengerät CU

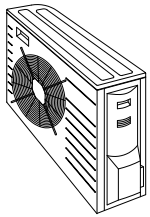

Aussengerät CU/BU

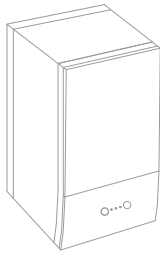

Innengerät BU

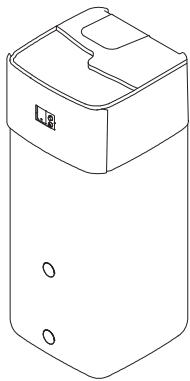

Innengerät HT-CU

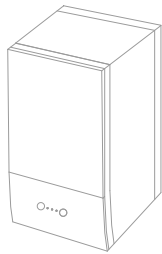

Innengerät HT-BU



Aussengerät HT-CU / HT-BU

Ausführungen

Typ	Heizleistung kW	Bezeichnung	EDV-Nr.
-----	--------------------	-------------	---------

HPSU compact split heizen + kühlen + Warmwasser (Speicher 300 Liter) mit zusätzlichem Wärmetauscher für Druck-Solar

HPSU CU 304/04-P	4	Luft/Wasser compact	836005
HPSU CU 308/06-P	6	Luft/Wasser compact	836020
HPSU CU 308/08-P	8	Luft/Wasser compact	836021

HPSU compact split heizen + kühlen + Warmwasser (Speicher 500 Liter) mit zusätzlichem Wärmetauscher für Druck-Solar

HPSU CU 504/04-P	4	Luft/Wasser compact	836019
HPSU CU 508/06-P	6	Luft/Wasser compact	836022
HPSU CU 508/08-P	8	Luft/Wasser compact	836023

Bestehend aus:

- Luft-Wasser-Wärmepumpe
- Integrierter 300 Liter Energiespeicher (4/6/8 kW)
- Integrierter 500 Liter Energiespeicher (4/6/8/11/14/16 kW)
- Bedieneinheit im Gerät integriert
- Leistungsmodulierender Betrieb – Inverter Technologie
- Typ P – zusätzlicher Wärmetauscher für Druck-Solar oder zweiten Wärmezeuger

HPSU bibloc split heizen + kühlen

HPSU BU 04	4	Luft/Wasser Inverter Split	831004
HPSU BU 06	6	Luft/Wasser Inverter Split	831006
HPSU BU 08	8	Luft/Wasser Inverter Split	831008

HPSU compact High Temp monobloc heizen + kühlen + Warmwasser (Speicher 300 Liter) für DrainBack-Solar

HPSU HT-CU 3/08-DB	8	Luft/Wasser compact Hochtemperatur	833008
HPSU HT-CU 3/10-DB	10	Luft/Wasser compact Hochtemperatur	833100
HPSU HT-CU 3/12-DB	12	Luft/Wasser compact Hochtemperatur	833120

HPSU compact High Temp monobloc heizen + kühlen + Warmwasser (Speicher 500 Liter) für DrainBack-Solar

HPSU HT-CU 5/08-DB	8	Luft/Wasser compact Hochtemperatur	835008
HPSU HT-CU 5/10-DB	10	Luft/Wasser compact Hochtemperatur	835100
HPSU HT-CU 5/12-DB	12	Luft/Wasser compact Hochtemperatur	835120
HPSU HT-CU 14-DB	14	Luft/Wasser compact Hochtemperatur	835140
HPSU HT-CU 16-DB	16	Luft/Wasser compact Hochtemperatur	835160
HPSU HT-CU 18-DB	18	Luft/Wasser compact Hochtemperatur	835180

HPSU bibloc High Temp monobloc heizen + kühlen

HPSU HT-BU 08	8	Luft/Wasser Hochtemperatur	835108
HPSU HT-BU 10	10	Luft/Wasser Hochtemperatur	835110
HPSU HT-BU 12	12	Luft/Wasser Hochtemperatur	835112
HPSU HT-BU 14	14	Luft/Wasser Hochtemperatur	835114
HPSU HT-BU 16	16	Luft/Wasser Hochtemperatur	835116
HPSU HT-BU 18	18	Luft/Wasser Hochtemperatur	835118

Zubehör

Typ	Bezeichnung	EDV-Nr.
zu HPSU Aussengeräte zu HPSU BU/CU und HT-CU/HT-BU		
DWP WKS	Wandkonsole für Aussengeräte HPSU CU/BU	830022
DWP AVF 04-08	Antivibrationsfüsse (4 Stück)	830025
DWP AVF 11-16	Antivibrationsfüsse (4 Stück)	830048
DWP BS	Betonsockel (2 Stück)	830071
DWP SD	Schutzdach, Breite 1 m	830026
DWP SWK 4	Schallschutzhaube CU/BU	830080
DWP SWK 7	Schallschutzhaube BH/BC	830081
DWP SC 04-08	Schallschutzhaube für Aussengeräte HPSU CU/BU	830015
DWP SKS HT-U 14-18	Stand-Konsole für Aussengeräte HPSU HT-CU & HT-BU inkl. Gummifüsse	830102
DWP SKS U 04-08	Stand-Konsole für Aussengeräte HPSU CU/BU	830103
zu HPSU Innengeräte HPSU BU/CU und HT-CU/HT-BU		
DST 740	Funk-Raumthermostat Netatmo	830017
DWP UESV	Überströmventil (notwendiges Bauteil für BH/BU)	830023
DHE 549	Dreiwege-Umschaltventil 1" AG mit Motorantrieb 230 V, Umschaltzeit 6 Sek.	800035
DHE MC	Schlammabscheider mit Magnetfeldverstärkungstechnologie 1" IG	800136
DWP 719	Speicherfühler HPSU HT	830072
DWP 777	Speicherfühler zu HPSU BH/BU	830070
DHE ZMGA	Mischergruppe mit Umwälzpumpe Grundfos ALPHA 25–40, Motormischer, Absperrorgane, Thermometer für zusätzliche Heizgruppe	800085
DHE ZGA	Anbaugruppe DN 25 mit Grundfospumpe ALPHA 25–60, Absperrorgan und Thermometer für zusätzliche Heizgruppe	800120
DPK MK1	Heizungssteuerung 1 Gruppe	807040
DPK MK2	Heizungssteuerung 2 Gruppen	807041
DPK MK3	Heizungssteuerung 3 Gruppen	807042
DTS 131	Anlegetemperaturbegrenzer für Bodenheizung	112130
Verlegung Kältemittelleitung HPSU-Wärmepumpen		
DWP VKML 03-05	Verlegung Kältemittelleitung inklusive Material 3 bis 5 m	830053
DWP VKML 06-10	Verlegung Kältemittelleitung inklusive Material 6 bis 10 m	830054
DWP VKML 11-15	Verlegung Kältemittelleitung inklusive Material 11 bis 15 m	830055
DWP VKML 16-20	Verlegung Kältemittelleitung inklusive Material 16 bis 20 m	830056
DWP NKM	Nachfüllen Kältemittel (exkl. Kältemittel)	830051
DWP KM	Kältemittel R410A à 100g	830052
DWP KM R32	Kältemittel KM R32 à 100 kg	830059

Zubehör

Typ	Bezeichnung	EDV-Nr.
-----	-------------	---------

Ausdehnungsgefäße

DHE EXP25 SD	Druckausdehnungsgefäß 25 l Statico SD, 3 bar / blau, Vordruck 1,0 bar	800097
DHE EXP35 SD	Druckausdehnungsgefäß 35 l Statico SD, 3 bar / blau, Vordruck 1,0 bar	800098
DHE EXP50 SD	Druckausdehnungsgefäß 50 l Statico SD, 3 bar / blau, Vordruck 1,0 bar	800099
DHE EXP80 SD	Druckausdehnungsgefäß 80 l Statico SD, 3 bar / blau, Vordruck 1,0 bar	800135

zu HPSU compact

DWP HPC 400	Gebälsekonvektor für Raumheizung und -kühlung mit Wärmeleistung 2.18 kW (bei 45/40 °C)	830104
DWP HPC 600	Gebälsekonvektor für Raumheizung und -kühlung mit Wärmeleistung 3.11 kW (bei 45/40 °C)	830106
DWP HPC 800	Gebälsekonvektor für Raumheizung und -kühlung mit Wärmeleistung 3.88 kW (bei 45/40 °C)	830108
DWP HPC 3WV	3-Wege-Ventil mit Antrieb zu Gebälsekonvektor DWP HPC	830105
DWP HPC AAL	Abdeckung für Anschlussleitung	830107
DWP HPC RTM	Modulierender Regler mit Raumthermostat	830109

Wassererwärmer zu HPSU-Wärmepumpen (mit Solarenergie kombinierbar oder nachrüstbar)

SOL HYC 343/19/0-DB	Solarspeicher 300 Liter zu HPSU bis 8 kW und alle hitemp	830060
SOL HYC 544/19/0-DB	Solarspeicher 500 Liter zu HPSU bis 8 kW und alle hitemp	830061
SOL HYC 544/32/0-DB	Solarspeicher 500 Liter zu HPSU ab 11 kW und alle hitemp	830062
SOL HYC 343/19/0-P	Solarspeicher 300 Liter zu HPSU bis 8 kW und alle hitemp	830073
SOL HYC 544/19/0-P	Solarspeicher 500 Liter zu HPSU bis 8 kW und alle hitemp	830074
SOL HYC 544/32/0-P	Solarspeicher 500 Liter zu HPSU ab 11 kW und alle hitemp	830075

DB = Drain-Back Solar / P = Druck-Solar

zu HPSU Split mit Solaranlagen Solaris

DWP SOLPAC2 LT	Kommunikationseinheit HPSU B/M + Solaris	830008
DWP SOLPAC2 HT	Kommunikationseinheit HPSU HT + Solaris	830009
DWP SOLPAC C	Kommunikationseinheit HPSU compact + Solaris	830010
DWP RLB	Rücklaufbegrenzung für HPSU + Solaris	830020
DWP RLB 500	Rücklaufbegrenzung für HPSU + Solaris 8–16 kW	830019
DSO IDM2	Indach-Montagepaket Verschalungsbleche für die Indachmontage von zwei Kollektoren (vertikal)	800556
DSO IDM+1	Indach-Montagepaket für jeden weiteren Kollektor (vertikal) zu Solaris	800557

Typ	Bezeichnung	EDV-Nr.
zu HPSU mit Wassererwärmer SOL HYC		
Umschalteinheit und Zusatzheizung für die Wassererwärmung		
DWP EPACH	Umschalteinheit HYC 500 + HPSU BH	830005
DWP EPAC-300	Umschalteinheit HYC 300 + HPSU BH	830007

Ausführungen Solar**Solaranlagen zu HPSU-Wärmepumpen****Aufdach- oder Indach-Montage, inklusive Montagezubehör**

SOL 2 VP	Solaranlage mit 2 Kollektoren (vertikal)	800561
SOL 3 VP	Solaranlage mit 3 Kollektoren (vertikal)	800563
SOL 4 VP	Solaranlage mit 4 Kollektoren (vertikal)	800565
SOL 5 VP	Solaranlage mit 5 Kollektoren (vertikal)	800567
SOL 2 HP	Solaranlage mit 2 Kollektoren (horizontal)	800560
SOL 3 HP	Solaranlage mit 3 Kollektoren (horizontal)	800562
SOL 4 HP	Solaranlage mit 4 Kollektoren (horizontal)	800564
SOL 5 HP	Solaranlage mit 5 Kollektoren (horizontal)	800566

Flachdach-Montage, inklusive Konsolen und Montagezubehör

SOL 2 VPF	Solaranlage mit 2 Kollektoren (vertikal)	800861
SOL 3 VPF	Solaranlage mit 3 Kollektoren (vertikal)	800863
SOL 4 VPF	Solaranlage mit 4 Kollektoren (vertikal)	800865
SOL 5 VPF	Solaranlage mit 5 Kollektoren (vertikal)	800867
SOL 2 HPF	Solaranlage mit 2 Kollektoren (horizontal)	800860
SOL 3 HPF	Solaranlage mit 3 Kollektoren (horizontal)	800862
SOL 4 HPF	Solaranlage mit 4 Kollektoren (horizontal)	800864
SOL 5 HPF	Solaranlage mit 5 Kollektoren (horizontal)	800866

Inbetriebnahme HPSU-Wärmepumpen

D90 620 B	Inbetriebnahme HPSU BU/CU	090620
D90 620 BS	Inbetriebnahme HPSU BU/CU + Solaris	090621
D90 620 H	Inbetriebnahme HPSU HT-CU/HT-BU	090624
D90 620 HS	Inbetriebnahme HPSU HT-CU/HT-BU + Solaris	090625

Hinweis:

- Weiteres Zubehör zu Solaris-Solaranlagen finden Sie in der Preisliste oder in der Technische Broschüre 8.1 Solaris.

Technische Daten HPSU CU split Innengerät		CU	CU	CU
Grunddaten		300 Liter	300 Liter	500 Liter
		4	6-8	4-8
Abmessungen H/B/T	mm	1950 / 615 / 595	1950 / 615 / 595	1950 / 790 / 790
Gewicht	kg	92	92	119
Betriebsbereich Vorlauftemperatur (Heizen)	Min. / Max. °C	15 / 65	15 / 65	15 / 65
Betriebsbereich Vorlauftemperatur (Kühlen)	Min. / Max. °C	5 / 22	5 / 22	5 / 22
Betriebsbereich DHW (mit EHS)	Min. / Max. °C	25 / 80	25 / 80	25 / 80
Anschluss Kälteleitung				
Gasleitung	mm	5/8" (15,9)	5/8" (15,9)	5/8" (15,9)
Flüssigkeitsleitung	mm	1/4" (6,4)	1/4" (6,4)	1/4" (6,4)
Speicherdaten				
Speicherinhalt	Liter	300	300	500
Max. zulässige Speicherwassertemperatur	°C	85	85	85
Stillstandsverluste bei 60 °C	kWh/24 h	1,3	1,3	1,4
Brauchwassererwärmung				
Brauchwasserinhalt	Liter	27,8	27,8	29
Maximaler Betriebsdruck	bar	6	6	6
Werkstoff des Brauchwasserwärmetauschers		Edelstahl	Edelstahl	Edelstahl
Oberfläche Brauchwasserwärmetauscher	m ²	5,8	5,8	6
Speicherlade-/Entlade-Wärmetauscher (Edelstahl)				
Wasserinhalt Wärmetauscher	Liter	13,2	13,2	12,1
Oberfläche Ladewärmetauscher	m ²	2,7	2,7	2,5
Drucksolar-Wärmetauscher (Edelstahl)				
Wasserinhalt Wärmetauscher	Liter	4,2	4,2	12,5
Wärmetauscherfläche	m ²	0,8	0,8	1,7
Rohranschlüsse				
Kalt- und Warmwasser	Zoll	1" AG	1" AG	1" AG
Heizung Vor- und Rücklauf	Zoll	1" IG	1" IG	1" IG
Elektrische Daten				
Notheizung (1-3-stufig)	kW	3	3 / 6 / 9	3 / 6 / 9
Warmwassermenge ohne Nachheizen bei 8 l/min. / 12 l/min. Zapfrate (T _{KW} = 10 °C / T _{WW} = 40 °C / T _{SP} = 50 °C) ³	Liter	184/153	184/153	324/282 (288/240 ⁴)
Warmwassermenge ohne Nachheizen bei 8 l/min. / 12 l/min. Zapfrate (T _{KW} = 10 °C / T _{WW} = 40 °C / T _{SP} = 60 °C) ³	Liter	282/252	282/252	492/444
Warmwassermenge ohne Nachheizen bei 8 l/min. / 12 l/min. Zapfrate (T _{KW} = 10 °C / T _{WW} = 40 °C / T _{SP} = 65 °C) ³	Liter	352/321	352/321	560/516
Wiederaufheizzeit Zapfmenge 140 l > 5820 Wh (Badewannenzapfung) ⁴	min.	90	45	45
Wiederaufheizzeit Zapfmenge 90 l > 3660 Wh (Duschzapfung) ⁴	min.	55	30	30

* Heizbetrieb und COP im Vollastbetrieb, gemessen gemäss Eurovent-Bestimmung 6/C/003-2006

** Kühlbetrieb nur HPSU BU/CU gemessen gemäss EN 14511

¹ Gemessen bei einem Bezugsabstand von 1 m

³ mit Speicherlade-Wärmetauscher komplett durchgeladen

⁴ Speicher nur mit Wärmepumpe ohne Heizstab beladen

Wiederaufheizzeit = Zeit, um den Wärmespeicher nach Entladung wieder auf 50 °C aufzuheizen.

Technische Daten HPSU BU bibloc split Innengerät		BU	BU	BU
Grunddaten		4	6	8
Abmessungen H/B/T	mm	840 / 440 / 390	840 / 440 / 390	840 / 440 / 390
Gewicht	kg	42	42	42
Betriebsbereich wasserseitig Heizen	°C	Min. 15 / Max. 65	Min. 15 / Max. 65	Min. 15 / Max. 65
Anschluss Kälteleitung				
Gasleitung 5/8"	mm	15,9	15,9	15,9
Flüssigkeitsleitung 1/4"	mm	6,4	6,4	6,4
Flüssigkeitsleitung 3/8"	mm	-	-	-
Rohranschlüsse				
Heizung Vor- und Rücklauf	Zoll	1" IG	1" IG	1" IG
Elektrische Daten				
Notheizung (1-3-stufig)	kW	3	3 / 6 / 9	3 / 6 / 9
Frequenz	Hz	50	50	50
Spannung	V	1x230	3x400	3x400
Betriebsstrom	A	16	16	16

Technische Daten HPSU BU/CU Aussengerät 4-8

Grunddaten		4	6	8
Vorlauftemperaturen		65 °C	65 °C	65 °C
Heizleistung A-7/W 35 *	kW	5,38	6,19	7,28
Heizleistung A2/W35 *	kW	5,46	6,18	7,22
Heizleistung A7/W35 *	kW	6,41	7,74	9,37
Heizleistung COP EN 14511 (A2/W35)	COP	4,10	3,75	3,65
Kühlleistung A35/W18 **	kW	5,98	7,45	8,57
Kühlleistung A35/W7 **	kW	4,62	5,57	6,34
Abmessungen H/B/T	mm		740 / 884 / 388	
Gewicht	kg	58,5	58,5	58,5
Betriebsbereich Heizen	°C		Min. -25 / Max. 25	
Betriebsbereich Kühlen **	°C		Min. 10 / Max. 43	
Betriebsbereich Brauchwasser	°C		Min. -25 / Max. 35	
Schalldaten				
Schallleistungspegel Heizbetrieb ¹	dbA	52	52	52
Anschluss Kälteleitung				
Kältemittel		R 32	R 32	R 32
Kältemittelmenge	kg	1,5	1,5	1,5
Gasleitung 5/8"	mm	15,9	15,9	15,9
Flüssigkeitsleitung 1/4"	mm	6,4	6,4	6,4
Flüssigkeitsleitung 3/8"	mm	-	-	-
Länge Kälteleitung	m		Max. 30 / Min. 3	
mit vorgefüllter Kältemittelmenge	m	10	10	10
Höhendifferenz max.	m	20	20	20
Elektrische Daten				
Frequenz	Hz	50	50	50
Spannung	V	230	230	230
Spannungsbereich	V		Spannung ± 10%	
Anlaufstrom (Verdichter)	A	11	11	11
Maximaler Betriebsstrom	A	15,9	15,9	15,9
Empfohlene Absicherung	A	16	16	16

Technische Daten HPSU HT-CU monobloc Innengerät 300 Liter		HT-CU	HT-CU	HT-CU
Grunddaten		8	10	12
Abmessungen H/B/T	mm	1892 / 594 / 644	1892 / 594 / 644	1892 / 594 / 644
Gewicht	kg	87	87	87
Betriebsbereich Heizen Wasserseite	°C	Min. 15 / Max. 65	Min. 15 / Max. 65	Min. 15 / Max. 65
Betriebsbereich Warmwasser Umgebung	°C	Min. -28 / Max. 35	Min. -28 / Max. 35	Min. -28 / Max. 35
Betriebsbereich Warmwasser Wasserseite	°C	Min. 10 / Max. 75	Min. 10 / Max. 75	Min. 10 / Max. 75
Schallleistungspegel	dB(A)	47.3	47.3	47.3
Elektrische Daten				
Frequenz	Hz	50	50	50
Spannung	V	230	230	230
Spannungsbereich	V	Spannung ± 10%	Spannung ± 10%	Spannung ± 10%
Maximaler Betriebsstrom	A	12,5	12,5	12,5
Empfohlene Absicherung	A	16	16	16
IP Klasse		IPX4	IPX4	IPX4
Speicherdaten				
Speicherinhalt	Liter	294	294	294
Max. zulässige Speicherwassertemperatur	°C	85	85	85
Wasserkreislauf				
Heizung Vor- und Rücklauf	Zoll	1"	1"	1"
Durchfluss nominal	l/min.	15,8	20,1	22,9
Pumpe Nominale ESP	kPa	35	40	45
Wärmetauscher Speicherladung				
Material		Edelstahl (1.4404)	Edelstahl (1.4404)	Edelstahl (1.4404)
Oberfläche	m ²	3.26	3.26	3.26
Volumen	Liter	16,0	16,0	16,0
Wärmetauscher Trinkwassererwärmung				
Oberfläche	m ²	5.60	5.60	5.60
Volumen	Liter	27.3	27.3	27.3
Pumpen				
Typ		Grundfos UPM3L K 20-75 CHBL AZA 3 RT		
Leistungsaufnahme	W	75	75	75
Wärmetechnische Leistungsdaten				
Warmwassermenge ohne Nachheizen bei 8 l/min. / 12 l/min. Zapfrate (T _{KW} = 10 °C / T _{WW} = 40 °C / T _{SP} = 50 °C) ³	Liter	184/153	184/153	184/153
Warmwassermenge ohne Nachheizen bei 8 l/min. / 12 l/min. Zapfrate (T _{KW} = 10 °C / T _{WW} = 40 °C / T _{SP} = 60 °C) ³	Liter	282/252	282/252	282/252
Warmwassermenge ohne Nachheizen bei 8 l/min. / 12 l/min. Zapfrate (T _{KW} = 10 °C / T _{WW} = 40 °C / T _{SP} = 65 °C) ³	Liter	352/321	352/321	352/321

* Heizbetrieb und COP im Volllastbetrieb, gemessen gemäss Eurovent-Bestimmung 6/C/003-2006

A Aussentemperatur °C

W Vorlauftemperatur °C

¹ Gemessen bei einem Bezugsabstand von 1 m

T_A Aussentemperatur

Gemessen bei einer Vorlauftemperatur von 35 °C, gemäss EN 14511

Technische Daten HPSU HT-BU bibloc monobloc Innengerät		HT-BU	HT-BU	HT-BU
Grunddaten		8	10	12
Abmessungen H/B/T	mm	840 / 440 / 390	840 / 440 / 390	840 / 440 / 390
Gewicht	kg	42	42	42
Betriebsbereich wasserseitig Heizen	°C	Min. 10 / Max. 65	Min. 10 / Max. 65	Min. 10 / Max. 65
Betriebsbereich wasserseitig Kühlen	°C	Min. 7 / Max. 22	Min. 7 / Max. 22	Min. 7 / Max. 22
Wasserkreislauf				
Heizung Vor- und Rücklauf	Zoll	1"	1"	1"
Durchfluss nominal	l/min.	20,0	20,0	20,0
Pumpe Nominale ESP	kPa	92	88	85
Pumpe Leistungsaufnahme	W	75	75	75
Elektrische Daten				
Frequenz	Hz	50	50	50
Spannung	V	400	400	400
Spannungsbereich	V	Spannung ± 10%	Spannung ± 10%	Spannung ± 10%
Maximaler Betriebsstrom	A	13	13	13
Empfohlene Absicherung	A	20	20	20
IP Klasse		IP X0B	IP X0B	IP X0B

Technische Daten HPSU HT-CU/HT-BU Aussengerät 8-12

Grunddaten		8	10	12
Heizleistung Max. A2/W35 *	kW	7,75	8,05	8,09
Heizleistung Max. A-7/W35 *	kW	7,49	8,84	10,28
COP A-7/W35		3,13	3,05	3,00
COP A2/W35		4,28	3,87	3,62
COP A7/W35		4,87	4,67	4,51
Abmessungen H/B/T	mm	1003 / 1270 / 533	1003 / 1270 / 533	1003 / 1270 / 533
Gewicht	kg	118	118	118
Betriebsbereich Heizen (Aussenluft)	°C	Min. -28 / Max. 25	Min. -28 / Max. 25	Min. -28 / Max. 25
Betriebsbereich Brauchwasser (Aussenluft)	°C	Min. -28 / Max. 35	Min. -28 / Max. 35	Min. -28 / Max. 35
Betriebsbereich Kühlen (Aussenluft)	°C	Min. 10 / Max. 43	Min. 10 / Max. 43	Min. 10 / Max. 43
Schalleistungspegel Max. Heizen ¹	dB(A)	54	54	54
Schalleistungspegel Max. Flüsterbetrieb 2 ¹	dB(A)	54	54	54
Schalleistungspegel Max. Flüsterbetrieb 3 ¹	dB(A)	50	50	50
Verdichter Typ		Vollhermetischer Scrollverdichter		
Kältemittel		R32	R32	R32
Kältemittelmenge	kg	3.25	3.25	3.25
Regelung		Elektronisches Expansionsventil		
Defrostmethode		Prozessumkehr		
Elektrische Daten				
Frequenz	Hz	50	50	50
Spannung	V	400	400	400
Spannungsbereich	V	Spannung ± 10%	Spannung ± 10%	Spannung ± 10%
Maximaler Betriebsstrom	A	13,5	13,5	13,5
Empfohlene Absicherung	A	16	16	16

Technische Daten HPSU HT-CU monobloc Innengerät 500 Liter		HT-CU	HT-CU	HT-CU
Grunddaten		8	10	12
Abmessungen H/B/T	mm	1,910 / 792 / 816	1,910 / 792 / 816	1,910 / 792 / 816
Gewicht	kg	110	110	110
Betriebsbereich Heizen Wasserseite	°C	Min. 15 / Max. 65	Min. 15 / Max. 65	Min. 15 / Max. 65
Betriebsbereich Warmwasser Umgebung	°C	Min. -28 / Max. 35	Min. -28 / Max. 35	Min. -28 / Max. 35
Betriebsbereich Warmwasser Wasserseite	°C	Min. 10 / Max. 75	Min. 10 / Max. 75	Min. 10 / Max. 75
Schallleistungspegel	dB(A)	47.3	47.3	47.3
Elektrische Daten				
Frequenz	Hz	50	50	50
Spannung	V	230	230	230
Spannungsbereich	V	Spannung ± 10%	Spannung ± 10%	Spannung ± 10%
Maximaler Betriebsstrom	A	12,5	12,5	12,5
Empfohlene Absicherung	A	16	16	16
IP Klasse		IPX4	IPX4	IPX4
Speicherdaten				
Speicherinhalt	Liter	477	477	477
Max. zulässige Speicherwassertemperatur	°C	85	85	85
Wasserkreislauf				
Heizung Vor- und Rücklauf	Zoll	1"	1"	1"
Durchfluss nominal	l/min.	15,8	20,1	22,9
Pumpe Nominale ESP	kPa	35	40	45
Wärmetauscher Speicherladung				
Matrial		Edelstahl (1.4404)	Edelstahl (1.4404)	Edelstahl (1.4404)
Oberfläche	m ²	3.40	3.40	3.40
Volumen	Liter	16.4	16.4	16.4
Wärmetauscher Trinkwassererwärmung				
Oberfläche	m ²	7.50	7.50	7.50
Volumen	Liter	36.2	36.2	36.2
Pumpen				
Typ		Grundfos UPM3L K 20-75 CHBL AZA 3 RT		
Leistungsaufnahme	W	75	75	75
Wärmetechnische Leistungsdaten				
Warmwassermenge ohne Nachheizen bei 8 l/min. / 12 l/min. Zapfrate (T _{KW} = 10 °C / T _{WW} = 40 °C / T _{SP} = 50 °C) ³	Liter	364/318	364/318	364/318
Warmwassermenge ohne Nachheizen bei 8 l/min. / 12 l/min. Zapfrate (T _{KW} = 10 °C / T _{WW} = 40 °C / T _{SP} = 60 °C) ³	Liter	540/494	540/494	540/494
Warmwassermenge ohne Nachheizen bei 8 l/min. / 12 l/min. Zapfrate (T _{KW} = 10 °C / T _{WW} = 40 °C / T _{SP} = 65 °C) ³	Liter	612/564	612/564	612/564

* Heizbetrieb und COP im Volllastbetrieb, gemessen gemäss Eurovent-Bestimmung 6/C/003-2006

A Aussentemperatur °C

W Vorlauftemperatur °C

¹ Gemessen bei einem Bezugsabstand von 1 m

T_A Aussentemperatur

Gemessen bei einer Vorlauftemperatur von 35 °C, gemäss EN 14511

Technische Daten HPSU HT-CU/HT-BU Aussengerät 8-12

Grunddaten		8	10	12
Heizleistung Max. A2/W35 *	kW	7,75	8,05	8,09
Heizleistung Max. A-7/W35 *	kW	7,49	8,84	10,28
COP A-7/W35		3,13	3,05	3,00
COP A2/W35		4,28	3,87	3,62
COP A7/W35		4,87	4,67	4,51
Abmessungen H/B/T	mm	1003 / 1270 / 533	1003 / 1270 / 533	1003 / 1270 / 533
Gewicht	kg	118	118	118
Betriebsbereich Heizen (Aussenluft)	°C	Min. -28 / Max. 25	Min. -28 / Max. 25	Min. -28 / Max. 25
Betriebsbereich Brauchwasser (Aussenluft)	°C	Min. -28 / Max. 35	Min. -28 / Max. 35	Min. -28 / Max. 35
Betriebsbereich Kühlen (Aussenluft)	°C	Min. 10 / Max. 43	Min. 10 / Max. 43	Min. 10 / Max. 43
Schalleistungspegel Max. Heizen ¹	dB(A)	54	54	54
Schalleistungspegel Max. Flüsterbetrieb 2 ¹	dB(A)	54	54	54
Schalleistungspegel Max. Flüsterbetrieb 3 ¹	dB(A)	50	50	50
Verdichter Typ		Vollhermetischer Scrollverdichter		
Kältemittel		R32	R32	R32
Kältemittelmenge	kg	3.25	3.25	3.25
Regelung		Elektronisches Expansionsventil		
Defrostmethode		Prozessumkehr		
Elektrische Daten				
Frequenz	Hz	50	50	50
Spannung	V	400	400	400
Spannungsbereich	V	Spannung ± 10%	Spannung ± 10%	Spannung ± 10%
Maximaler Betriebsstrom	A	13,5	13,5	13,5
Empfohlene Absicherung	A	16	16	16

Technische Daten HPSU HT-CU monobloc Innengerät 500 Liter		HT-CU	HT-CU	HT-CU
Grunddaten		14	16	18
Abmessungen H/B/T	mm	1896 / 790 / 790	1896 / 790 / 790	1896 / 790 / 790
Gewicht	kg	94	94	94
Betriebsbereich Heizen Wasserseite	°C	Min. 15 / Max. 70	Min. 15 / Max. 70	Min. 15 / Max. 70
Betriebsbereich Warmwasser Umgebung	°C	Min. -28 / Max. 35	Min. -28 / Max. 35	Min. -28 / Max. 35
Betriebsbereich Warmwasser Wasserseite	°C	Min. 10 / Max. 75	Min. 10 / Max. 75	Min. 10 / Max. 75
Schallleistungspegel	dB(A)	45,6	45,6	45,6
Elektrische Daten				
Frequenz	Hz	50	50	50
Spannung	V	230	230	230
Spannungsbereich	V	Spannung ± 10%	Spannung ± 10%	Spannung ± 10%
Maximaler Betriebsstrom	A	12,5	12,5	12,5
Empfohlene Absicherung	A	16	16	16
IP Klasse		IPX0A	IPX0A	IPX0A
Speicherdaten				
Speicherinhalt	Liter	477	477	477
Max. zulässige Speicherwassertemperatur	°C	85	85	85
Wasserkreislauf				
Heizung Vor- und Rücklauf	Zoll	1"	1"	1"
Durchfluss nominal	l/min.	15,8	20,1	22,9
Pumpe Nominale ESP	kPa	92	88	85
Wärmetauscher Speicherladung				
Material		Edelstahl (1.4404)	Edelstahl (1.4404)	Edelstahl (1.4404)
Oberfläche	m ²	3,35	3,35	3,35
Volumen	Liter	16,4	16,4	16,4
Wärmetauscher Trinkwassererwärmung				
Oberfläche	m ²	5,80	5,80	5,80
Volumen	Liter	28,2	28,2	28,2
Pumpen				
Typ		Grundfos UPMXL 20-125 CHBL PWM RT		
Leistungsaufnahme	W	180	180	180
Wärmetechnische Leistungsdaten				
Warmwassermenge ohne Nachheizen bei 8 l/min. / 12 l/min. Zapfrate (T _{KW} = 10 °C / T _{WW} = 40 °C / T _{SP} = 50 °C) ³	Liter	364/318	364/318	364/318
Warmwassermenge ohne Nachheizen bei 8 l/min. / 12 l/min. Zapfrate (T _{KW} = 10 °C / T _{WW} = 40 °C / T _{SP} = 60 °C) ³	Liter	540/494	540/494	540/494
Warmwassermenge ohne Nachheizen bei 8 l/min. / 12 l/min. Zapfrate (T _{KW} = 10 °C / T _{WW} = 40 °C / T _{SP} = 65 °C) ³	Liter	612/564	612/564	612/564

* Heizbetrieb und COP im Volllastbetrieb, gemessen gemäss Eurovent-Bestimmung 6/C/003-2006

A Aussentemperatur °C

W Vorlauftemperatur °C

¹ Gemessen bei einem Bezugsabstand von 1 m

T_A Aussentemperatur

Gemessen bei einer Vorlauftemperatur von 35 °C, gemäss EN 14511

Technische Daten HPSU HT-BU bibloc monobloc Innengerät		HT-BU	HT-BU	HT-BU
Grunddaten		14	16	18
Abmessungen H/B/T	mm	840 / 440 / 390	840 / 440 / 390	840 / 440 / 390
Gewicht	kg	38	38	38
Betriebsbereich wasserseitig Heizen	°C	Min. 10 / Max. 70	Min. 10 / Max. 70	Min. 10 / Max. 70
Betriebsbereich wasserseitig Kühlen	°C	Min. 7 / Max. 22	Min. 7 / Max. 22	Min. 7 / Max. 22
Wasserkreislauf				
Heizung Vor- und Rücklauf	Zoll	1"IG	1"IG	1"IG
Durchfluss nominal	l/min.	15,8	20,1	22,9
Pumpe Nominale ESP	kPa	92	88	85
Pumpe Leistungsaufnahme	W	179	179	179
Elektrische Daten				
Frequenz	Hz	50	50	50
Spannung	V	400	400	400
Spannungsbereich	V	Spannung ± 10%	Spannung ± 10%	Spannung ± 10%
Maximaler Betriebsstrom	A	13	13	13
Empfohlene Absicherung	A	16	16	16
IP Klasse		IP X0B	IP X0B	IP X0B

Technische Daten HPSU HT-CU/HT-BU Aussengerät 14-18

Grunddaten		14	16	18
Heizleistung Max. A2/W35 *	kW	9,91	11,33	12,74
Heizleistung Max. A-7/W35 *	kW	9,74	11,13	12,52
Heizleistung Max. A2/W55 *	kW	10,64	12,17	12,73
Heizleistung Max. A7/W70 *	kW	8,68	9,76	10,84
COP A-7/W35		3,21	3,13	3,05
COP A2/W35		4,09	4,09	4,09
COP A7/W35		4,79	5,00	5,00
Abmessungen H/B/T	mm	1005 / 1270 / 535	1005 / 1270 / 535	1005 / 1270 / 535
Gewicht	kg	151	151	151
Betriebsbereich Heizen (Aussenluft)	°C	Min. -28 / Max. 35	Min. -28 / Max. 35	Min. -28 / Max. 35
Betriebsbereich Brauchwasser (Aussenluft)	°C	Min. -28 / Max. 35	Min. -28 / Max. 35	Min. -28 / Max. 35
Betriebsbereich Kühlen (Aussenluft)	°C	Min. 10 / Max. 43	Min. 10 / Max. 43	Min. 10 / Max. 43
Schalleistungspegel Max. Heizen ¹	dB(A)	60	60	60
Schalleistungspegel Max. Flüsterbetrieb 2 ¹	dB(A)	54	54	54
Schalleistungspegel Max. Flüsterbetrieb 3 ¹	dB(A)	50	50	50
Verdichter Typ		Vollhermetischer Scrollverdichter		
Kältemittel		R32	R32	R32
Kältemittelmenge	kg	4,2	4,2	4,2
Regelung		Elektronisches Expansionsventil		
Defrostmethode		Prozessumkehr		
Elektrische Daten				
Frequenz	Hz	50	50	50
Spannung	V	400	400	400
Spannungsbereich	V	Spannung ± 10%	Spannung ± 10%	Spannung ± 10%
Maximaler Betriebsstrom	A	13,5	13,5	13,5
Empfohlene Absicherung	A	16	16	16

Hinweis:

- Alle Wärmepumpen HPSU BU/CU und HT sind mit Thermischer Solar-Einbindung verfügbar. Weitere Informationen finden Sie in der Broschüre 8.1 Solaris.

HPSU CU 300 Liter 04-08 split Innengerät

Gewicht: 76 kg

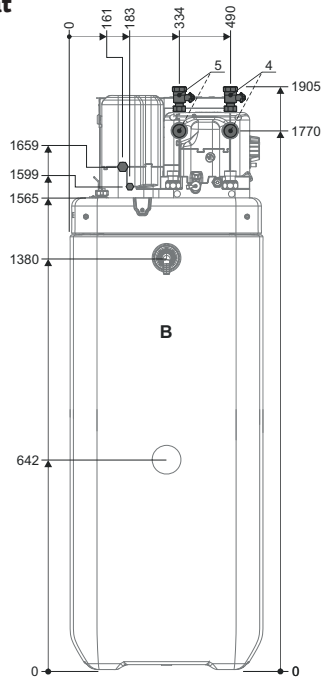

Frontansicht

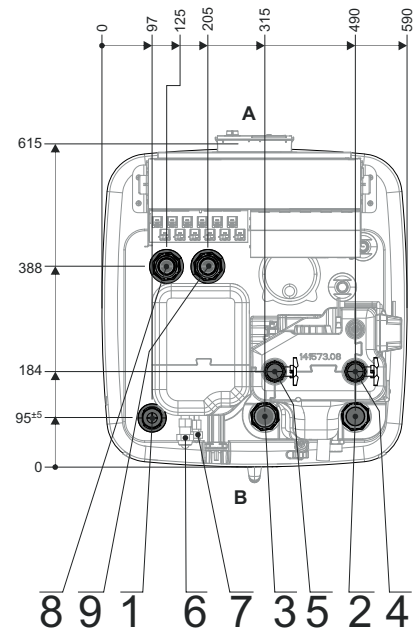

Anschlüsse

Mindest Wandabstände

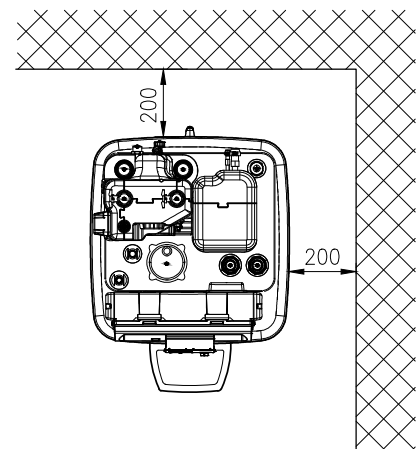
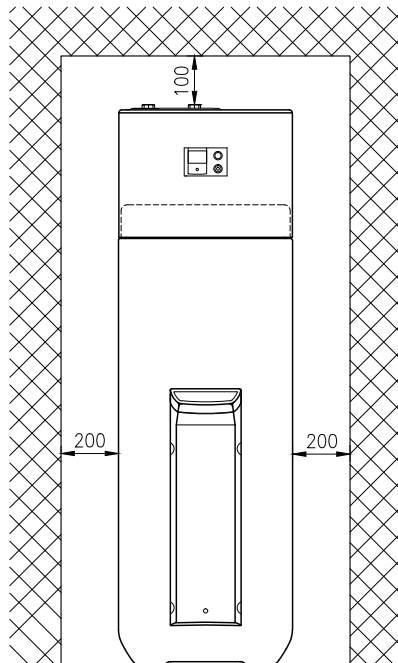

- 1 Solaris-Vorlauf DrainBack (1" ÜM)
- 2 Kaltwasser (1" AG)
- 3 Warmwasser (1" AG)
- 4 Heizungs-Vorlauf (1" AG) – Kugelhahn (1" IG) (im Lieferumfang inbegriffen)
- 5 Heizungs-Rücklauf (1" AG) – Kugelhahn (1" IG) (im Lieferumfang inbegriffen)
- 6 Heissgasleitung (Ø 5/8" CU)
- 7 Flüssigkeitsanschluss (Ø 1/4" CU)
- 8 Solaris-Vorlauf
- 9 Solaris-Rücklauf

HPSU CU 04–08 Aussengerät

Gewicht: 54 kg

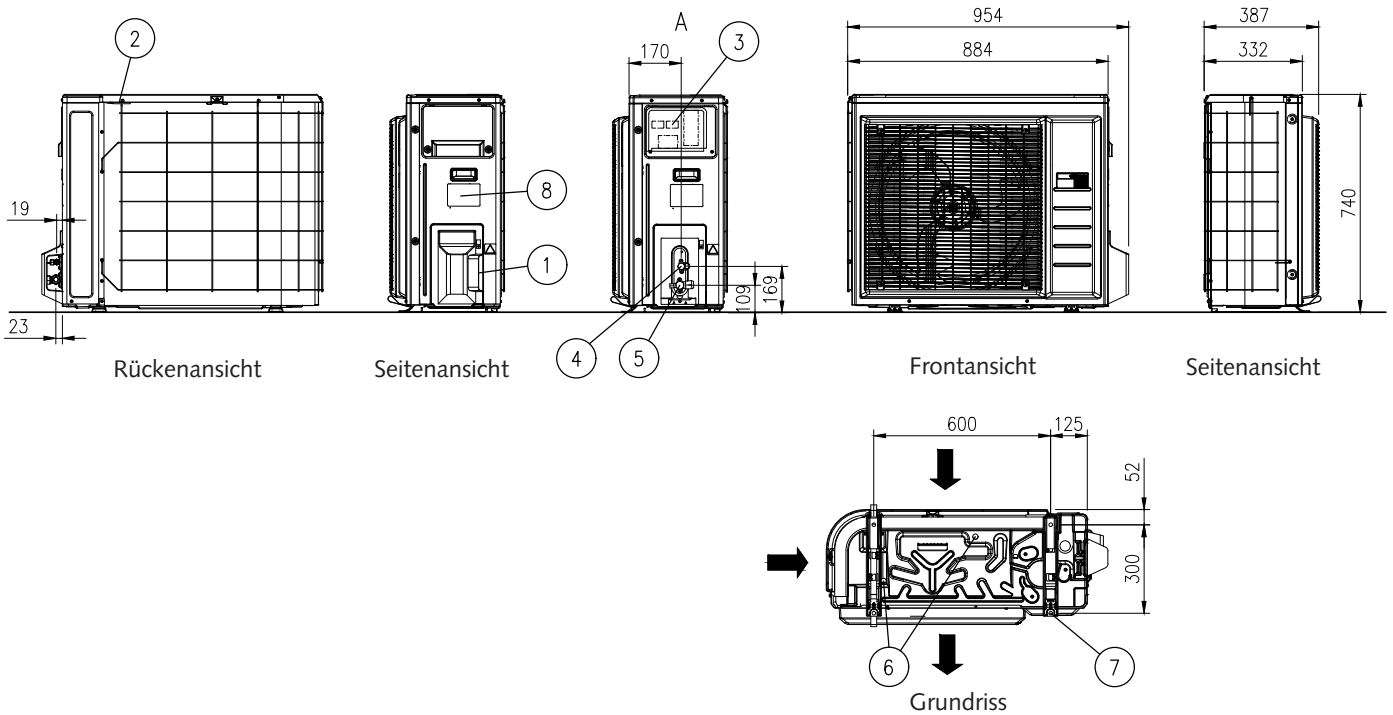
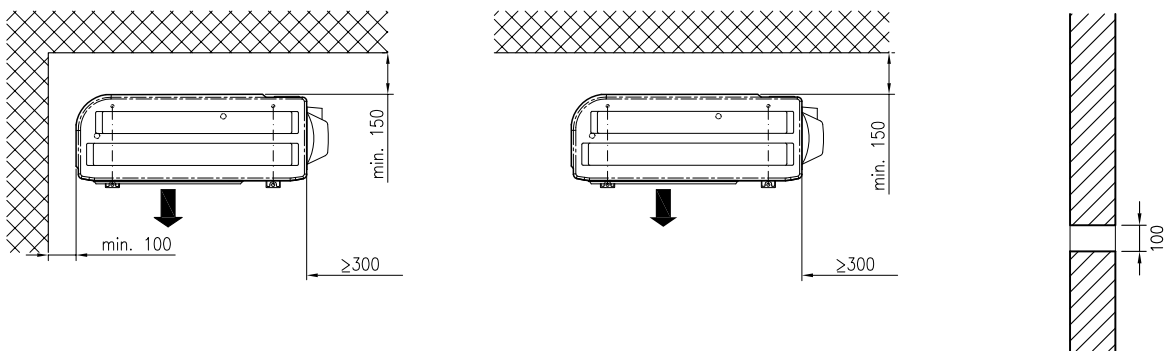
**Aufstellung Wandabstände aussen**

Wartungsseite

Wartungsseite

**Kernbohrung
Ø 100 mm
für die Kältemittelleitung**

- 1 Anschlüsse für Kältemittelleitung und Kabeleinführung
- 2 Aussentemperaturfühler
- 3 Klemmleiste mit Erdklemme
- 4 Flüssigkeitsanschluss (Ø 1/4" CU)
- 5 Heissgasanschluss (Ø 5/8" CU)
- 6 Kondensatablauf
- 7 4 x Bohrungen für Befestigungsschrauben (M8 oder M10)
- 8 Typenschild
- A Ansicht falls der Absperrventildeckel abgenommen wird

HPSU CU 500 Liter 04-08 split Innengerät

Gewicht: 99 kg

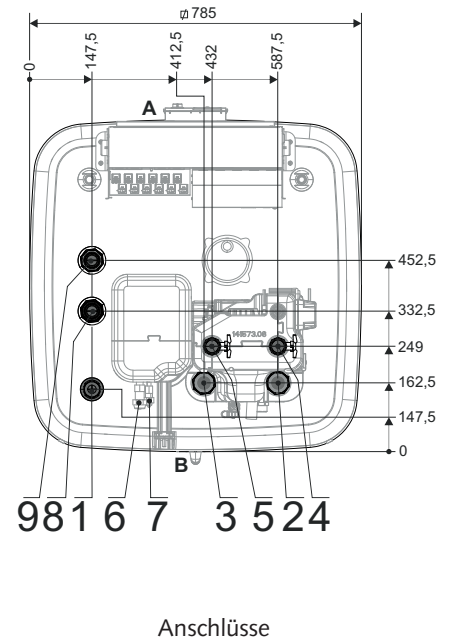
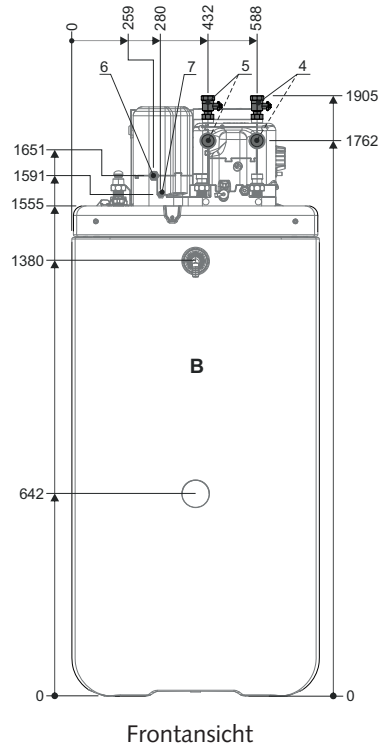

Mindest Wandabstände

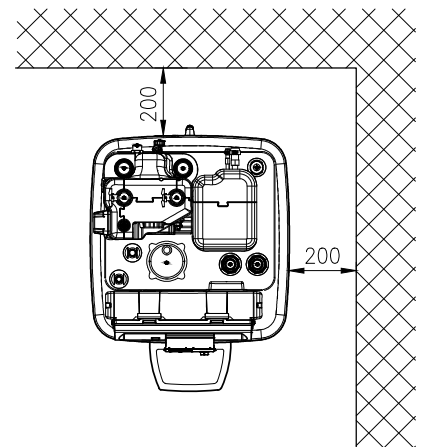
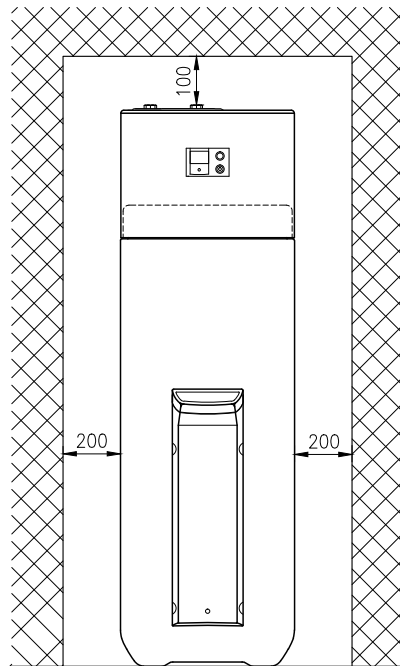

- 1 Solaris-Vorlauf DrainBack (1" ÜM)
- 2 Kaltwasser (1" AG)
- 3 Warmwasser (1" AG)
- 4 Heizungs-Vorlauf (1" AG) – Kugelhahn (1" IG) (im Lieferumfang inbegriffen)
- 5 Heizungs-Rücklauf (1" AG) – Kugelhahn (1" IG) (im Lieferumfang inbegriffen)
- 6 Anschluss Kältemittel Gasleitung (Ø 5/8" CU)
- 7 Anschluss Kältemittel Flüssigkeitsleitung (Ø 1/4" CU)
- 8 Solaris-Vorlauf
- 9 Solaris-Rücklauf

HPSU CU 04–08 Aussengerät

Gewicht: 56 kg

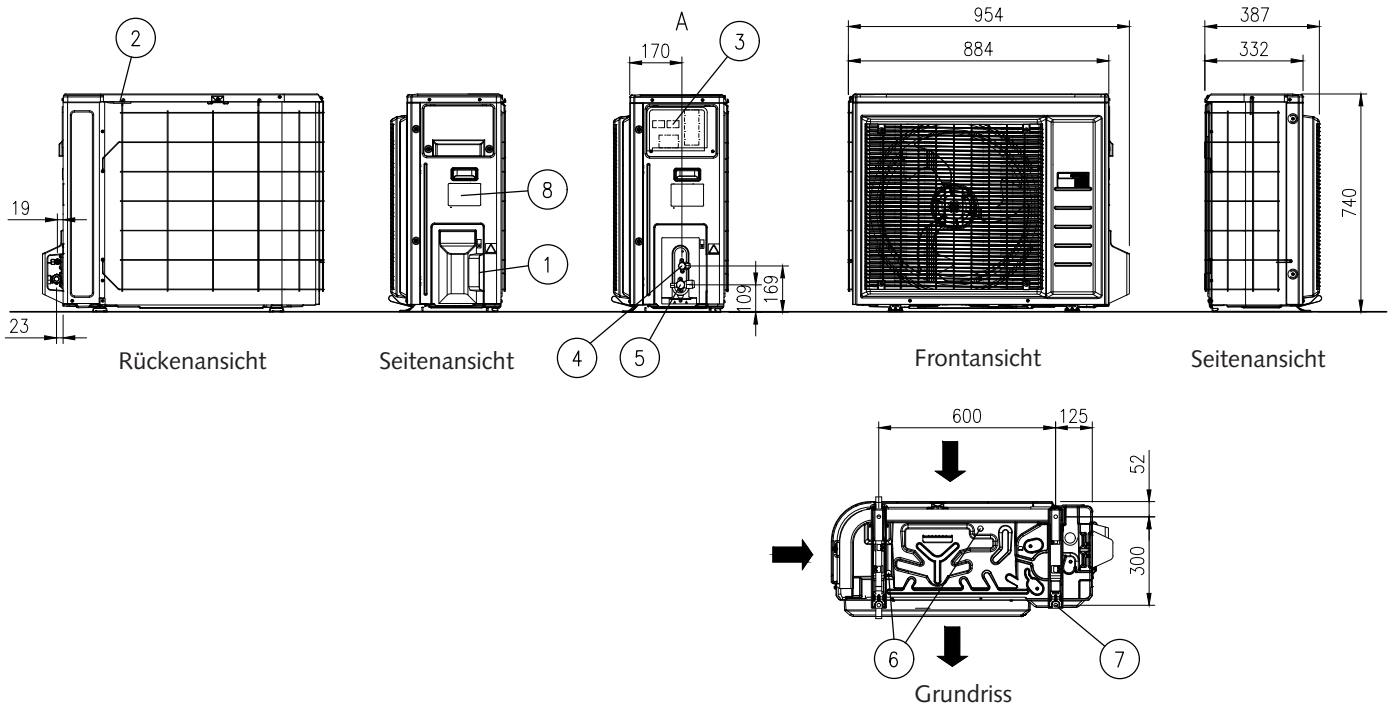
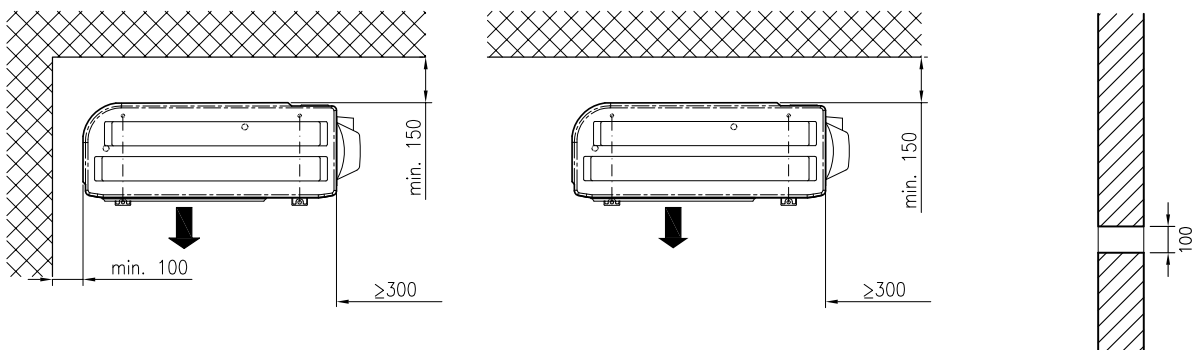
**Aufstellung Wandabstände aussen**

Wartungsseite

Wartungsseite

**Kernbohrung
Ø 100 mm
für die Kältemittelleitung**

- 1 Anschlüsse für Kältemittelleitung und Kabeleinführung
- 2 Aussentemperaturfühler
- 3 Klemmleiste mit Erdklemme
- 4 Flüssigkeitsanschluss (Ø 1/4" CU)
- 5 Heissgasanschluss (Ø 5/8" CU)
- 6 Kondensatablauf
- 7 4 x Bohrungen für Befestigungsschrauben (M8 oder M10)
- 8 Typenschild
- A Ansicht falls der Absperrventildeckel abgenommen wird

HPSU BU 04–08 bibloc split Innengerät

Gewicht: 42 kg

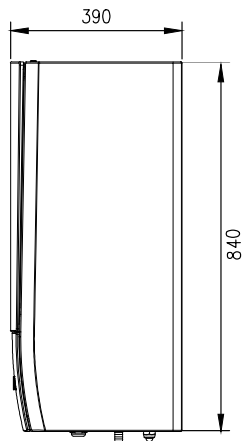

Seitenansicht

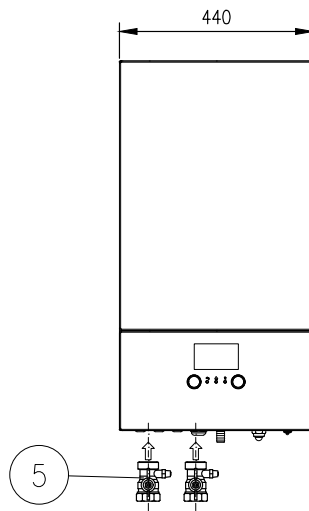

Frontansicht

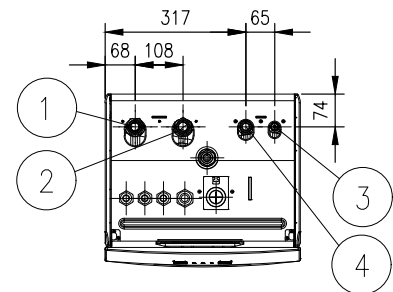

Grundriss

Lochbild

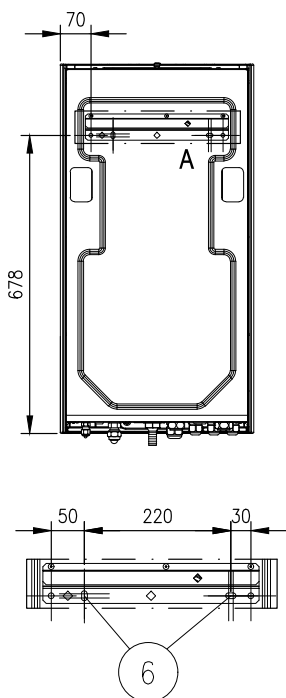

Mindest Wandabstände

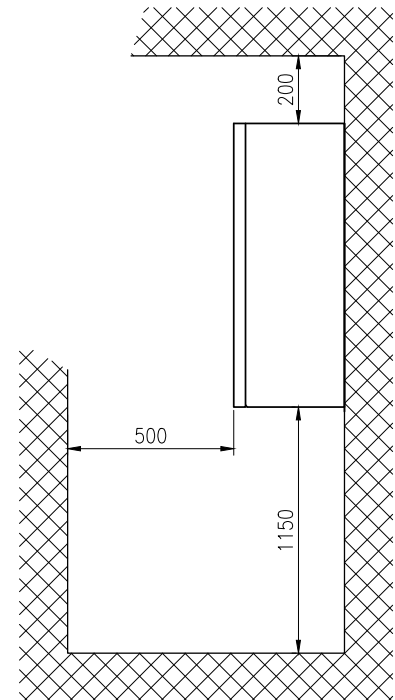
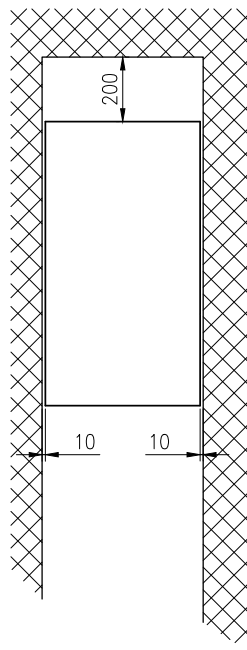

- 1 Heizungsvorlauf (1" IG)
- 2 Heizungsrücklauf (1" IG)
- 3 Anschluss Kältemittel Flüssigkeitsleitung (Ø 1/4" Cu)
- 4 Heissgasleitung (Ø 5/8" Cu)
- 5 2x Absperrventil mit Ableitung/Füllventil (1¼" IG) (im Lieferumfang inbegriffen)
- 6 Durchbrüche (Ø 12 mm) zur Befestigung an der Wand

HPSU BU 04–08 Aussengerät

Gewicht: 04 = 54 kg / 06–08 = 58,5 kg

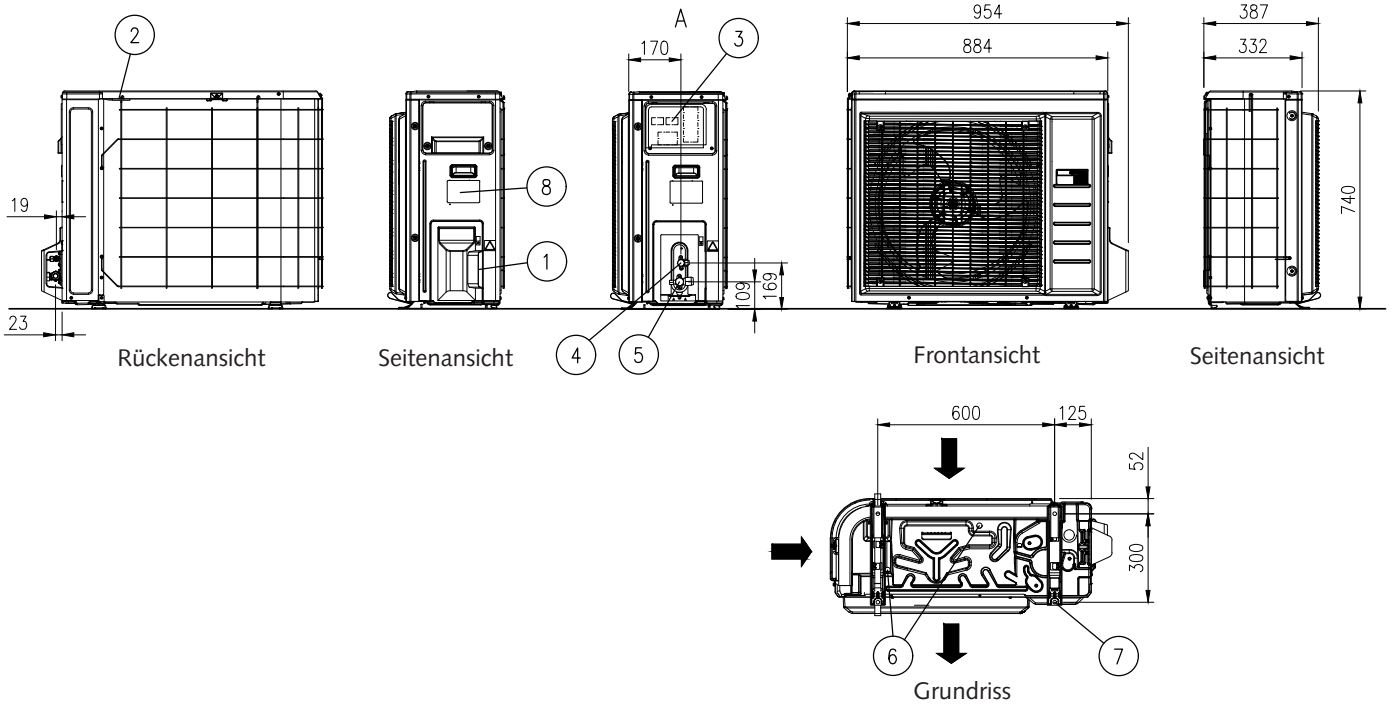
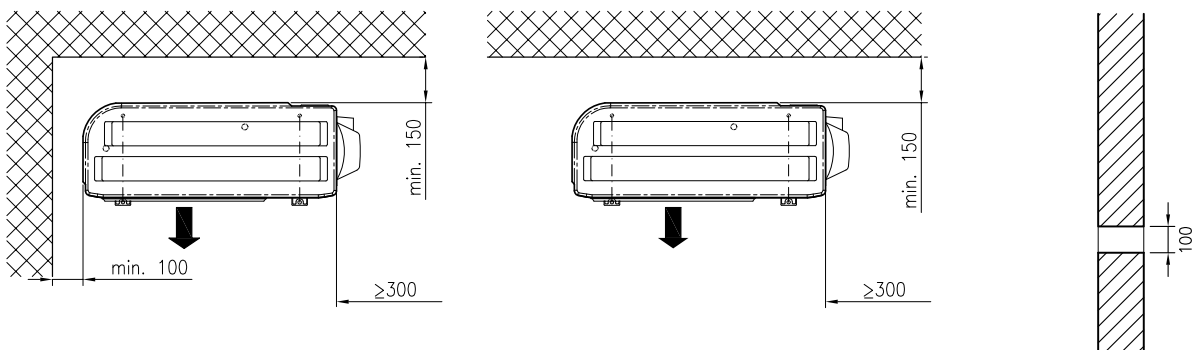
**Aufstellung Wandabstände aussen**

Wartungsseite

Wartungsseite

**Kernbohrung
Ø 100 mm
für die Kältemittelleitung**

- 1 Anschlüsse für Kältemittelleitung und Kabeleinführung
- 2 Aussentemperaturfühler
- 3 Klemmleiste mit Erdklemme
- 4 Flüssigkeitsanschluss (Ø 1/4" Cu)
- 5 Heissgasanschluss (Ø 5/8" Cu)
- 6 Kondensatablauf
- 7 4 x Bohrungen für Befestigungsschrauben (M8 oder M10)
- 8 Typenschild
- A Ansicht falls der Absperrventildeckel abgenommen wird

HPSU HT-CU 300 Liter 8–12 monobloc Innengerät

Gewicht: 87 kg

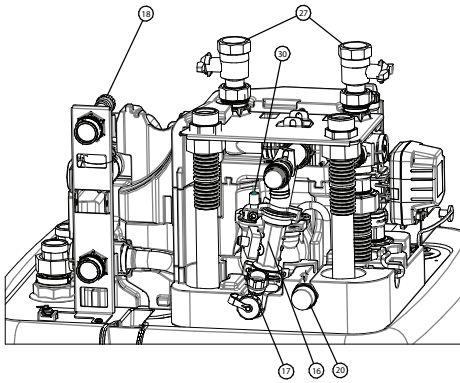

Frontansicht

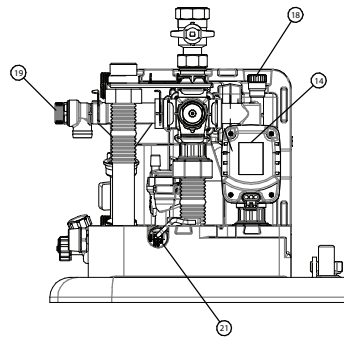

Seitenansicht

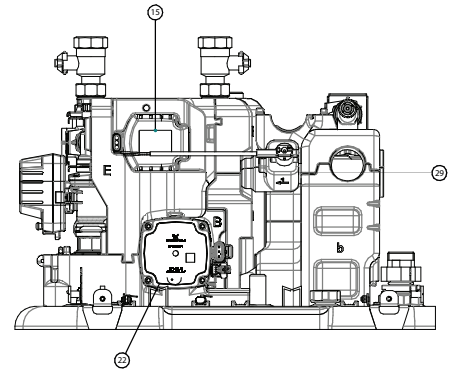

Rückansicht

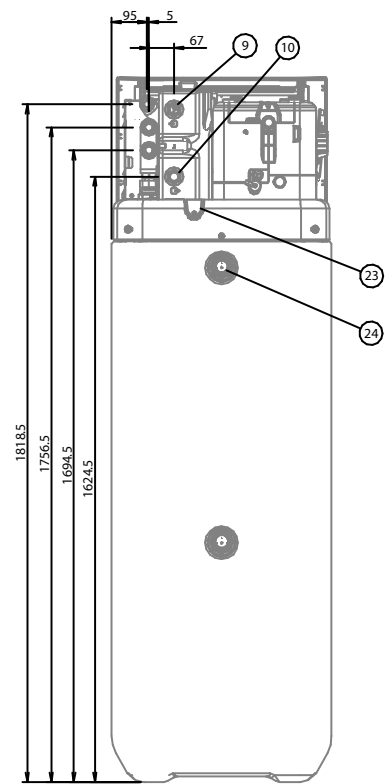
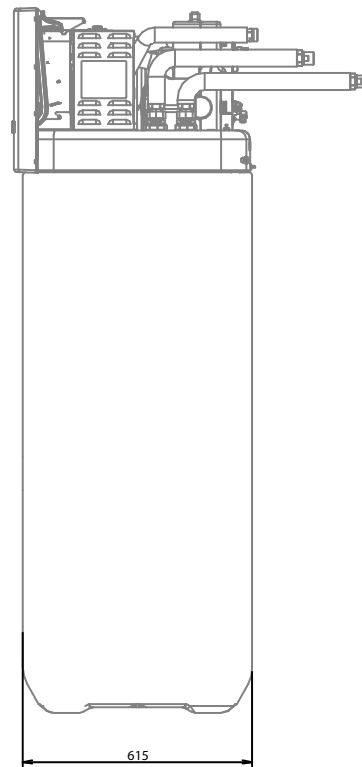
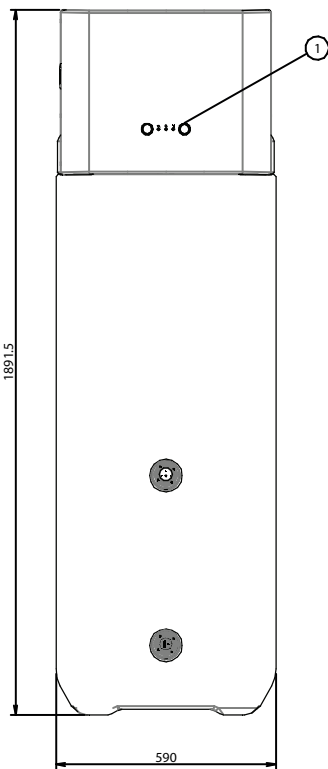

- | | | | |
|----|--------------------------------------|----|--|
| 1 | Benutzeroberfläche | 16 | Strömungswächter |
| 2 | Raum Heizen/Kühlen - Wasser ein (1") | 17 | Füll- und Ablassventil Wasserkreislauf |
| 3 | Raum Heizen/Kühlen - Wasser aus (1") | 18 | Manueller Luftauslass |
| 4 | Warmwasser: Kaltwasser ein (1") | 19 | Sicherheitsventil |
| 5 | Warmwasser: Warmwasser aus (1") | 20 | Ausdehnungsgefäß-Anschluss (3/4") |
| 6 | BIV Wasser: Heisswasser ein (1") | 21 | Raum Heizen-Wasserdrucksensor |
| 7 | BIV Wasser: Warmwasser aus (1") | 22 | Pumpe |
| 8 | Anschluss Aussengerät | 23 | Kondensatwanne |
| 9 | Aussengerät Wasser ein (1") | 24 | Überlaufanschluss |
| 10 | Aussengerät Wasser aus (1") | 27 | Absperrventile |
| 11 | Rücklaufanschluss (1") | 28 | Hauptschaltkasten |
| 12 | Temperaturfühler Wasserspeicher | 29 | Strömungsschalter |
| 13 | Füllstandsanzeige | 30 | Automatischer Luftauslass |
| 14 | Speicherventil | * | Minimaler Wandabstand siehe Seite 20 |
| 15 | Bypassventil | | |

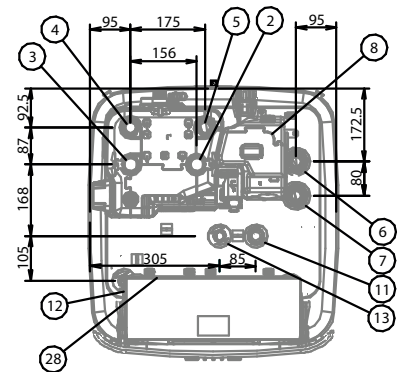

Anschlüsse

HPSU HT-CU 8-12 Aussengerät

Gewicht: 151 kg

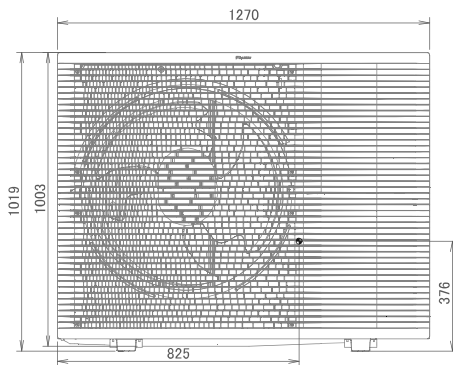

Frontansicht

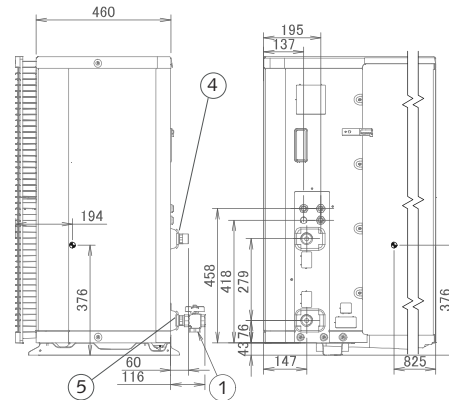

Seitenansicht

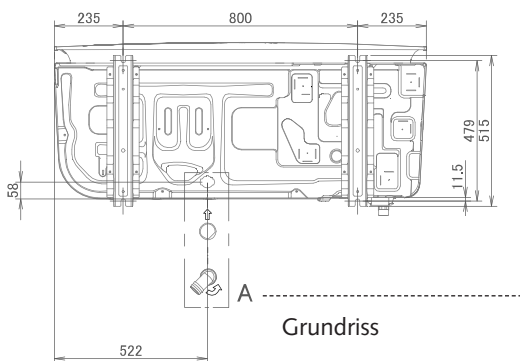

Grundriss

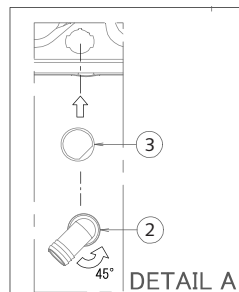
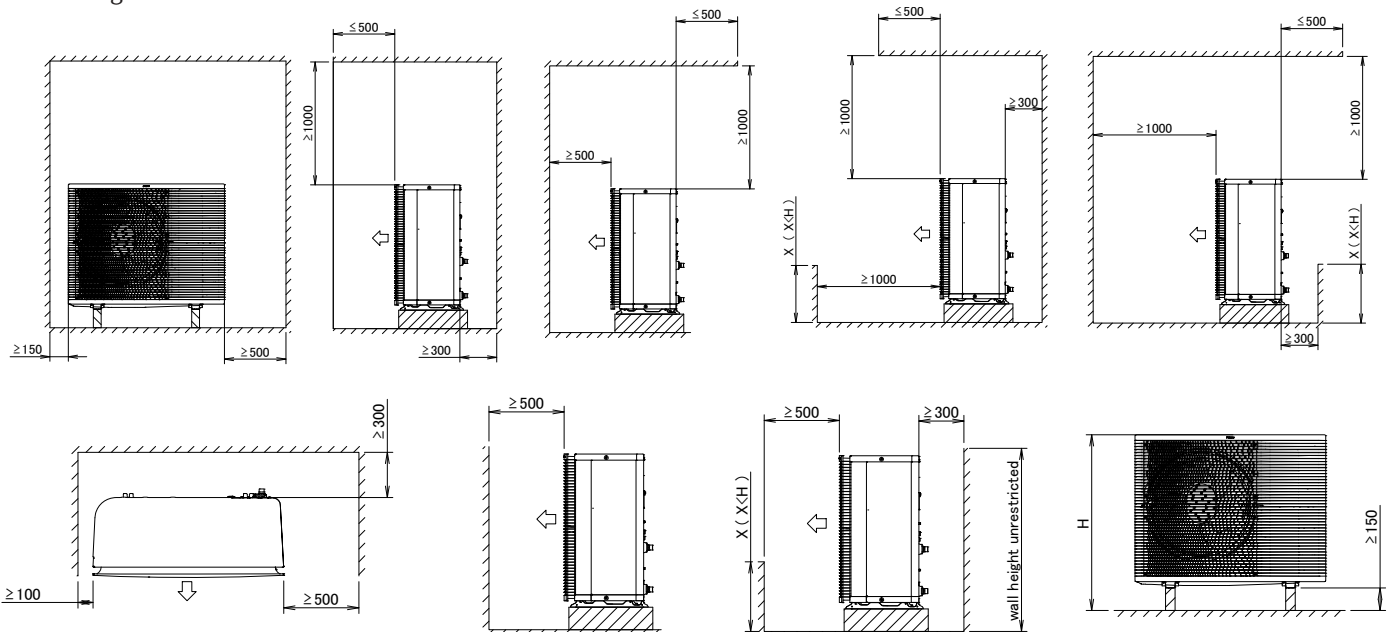
**Aufstellung Wandabstände aussen**

- 1 Kugelhahn mit Filter (1" IG)
- 2 Abflussbogen 45° (40 mm)
- 3 Verschlussstopfen
- 4 Vorlauf (1" AG)
- 5 Rücklauf (1" AG)

HPSU HT-CU 500 Liter 8–12 monobloc Innengerät

Gewicht: 94 kg

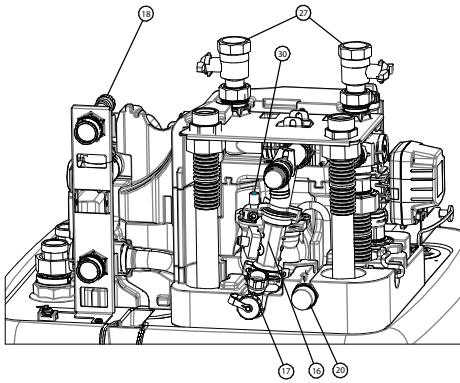

Frontansicht

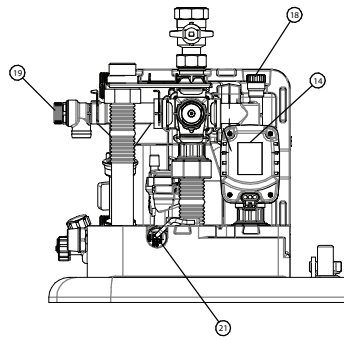

Seitenansicht

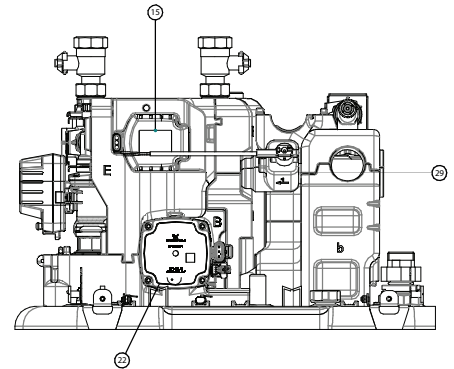

Rückenansicht

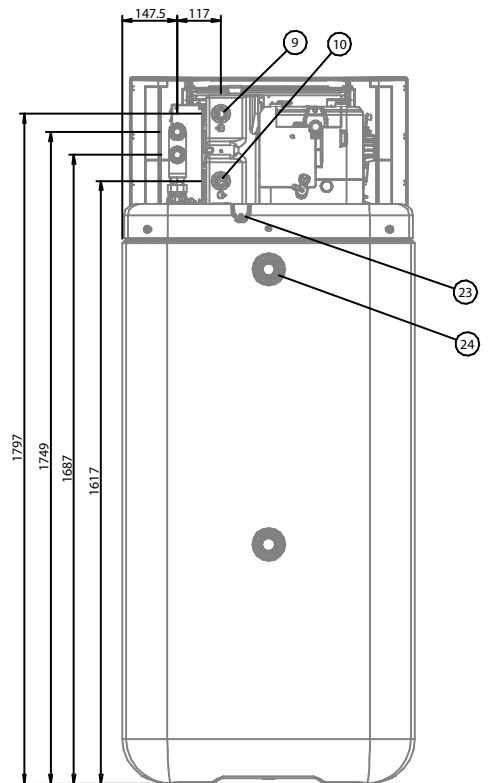
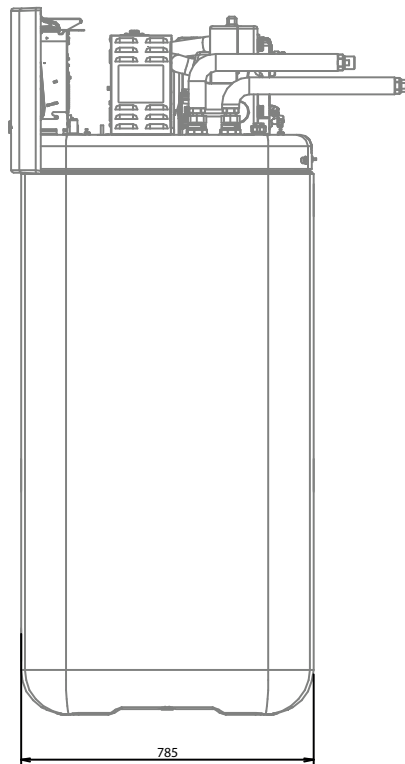
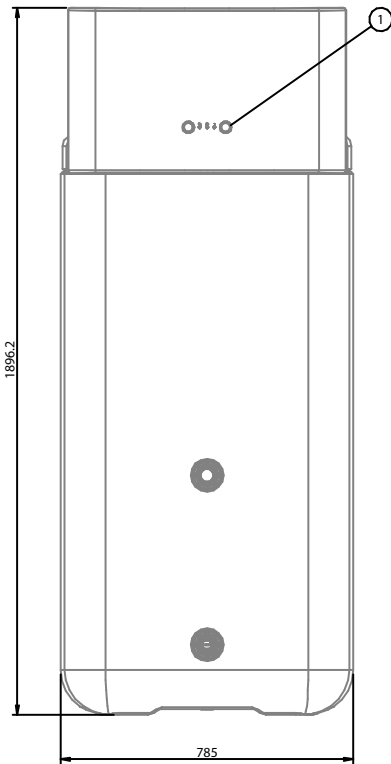

- | | | | |
|----|--------------------------------------|----|--|
| 1 | Benutzeroberfläche | 16 | Strömungswächter |
| 2 | Raum Heizen/Kühlen - Wasser ein (1") | 17 | Füll- und Ablassventil Wasserkreislauf |
| 3 | Raum Heizen/Kühlen - Wasser aus (1") | 18 | Manueller Luftauslass |
| 4 | Warmwasser: Kaltwasser ein (1") | 19 | Sicherheitsventil |
| 5 | Warmwasser: Warmwasser aus (1") | 20 | Ausdehnungsgefäß-Anschluss (3/4") |
| 6 | BIV Wasser: Heisswasser ein (1") | 21 | Raum Heizen-Wasserdrucksensor |
| 7 | BIV Wasser: Warmwasser aus (1") | 22 | Pumpe |
| 8 | Anschluss Aussengerät | 23 | Kondensatwanne |
| 9 | Aussengerät Wasser ein (1") | 24 | Überlaufanschluss |
| 10 | Aussengerät Wasser aus (1") | 27 | Absperrventile |
| 11 | Rücklaufanschluss (1") | 28 | Hauptschaltkasten |
| 12 | Temperaturfühler Wasserspeicher | 29 | Strömungsschalter |
| 13 | Füllstandsanzeige | 30 | Automatischer Luftauslass |
| 14 | Speicherventil | * | Minimaler Wandabstand siehe Seite 20 |
| 15 | Bypassventil | | |

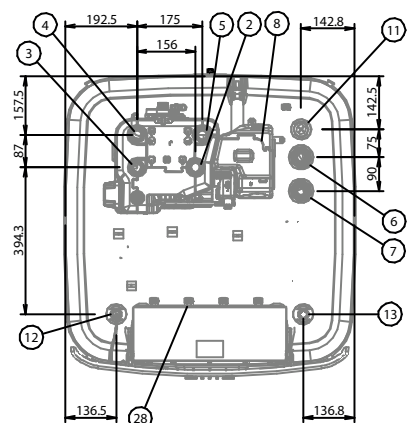

Anschlüsse

HPSU HT-CU 8-12 Aussengerät

Gewicht: 151 kg

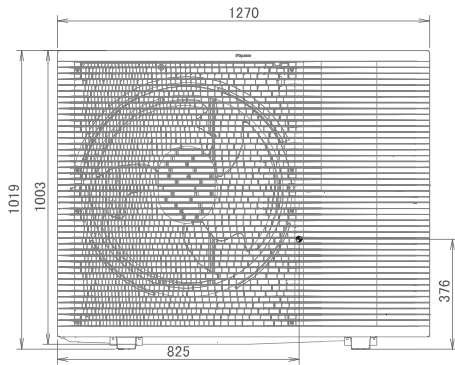

Frontansicht

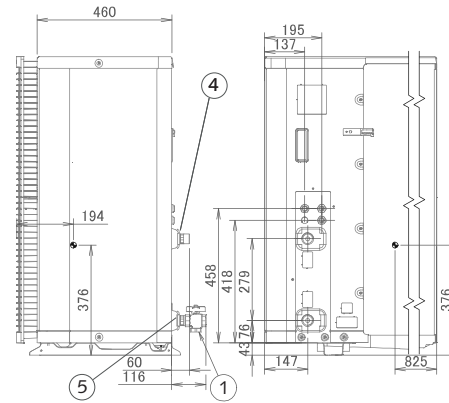

Seitenansicht

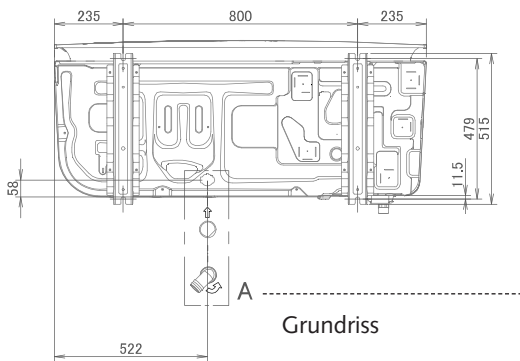

Grundriss

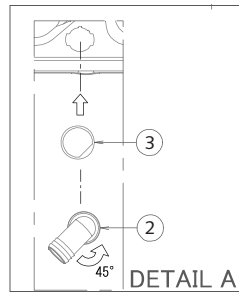

Aufstellung Wandabstände aussen

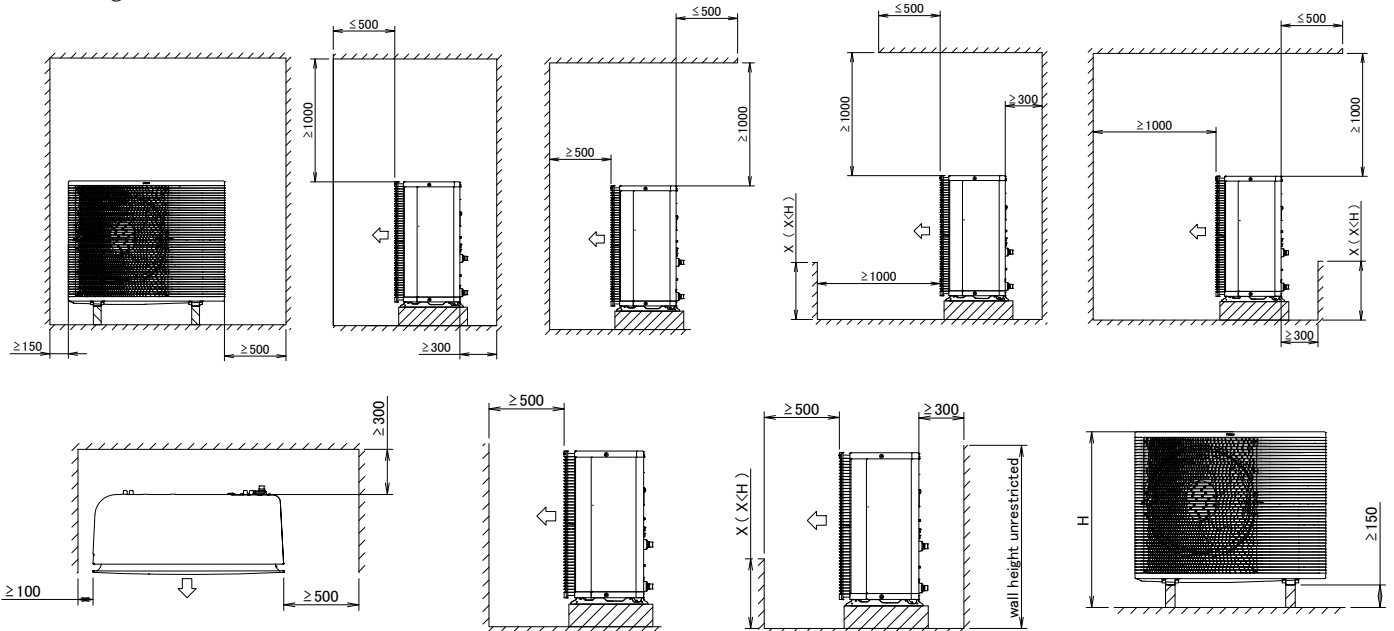

- 1 Kugelhahn mit Filter (1" IG)
- 2 Abflussbogen 45° (40 mm)
- 3 Verschlussstopfen
- 4 Vorlauf (1" AG)
- 5 Rücklauf (1" AG)

HPSU HT-CU 500 Liter 14–18 monobloc Innengerät

Gewicht: 94 kg

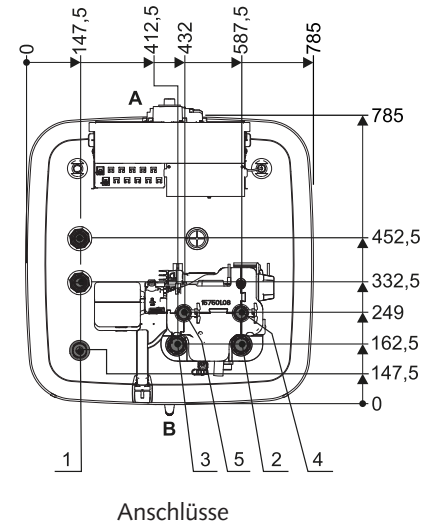
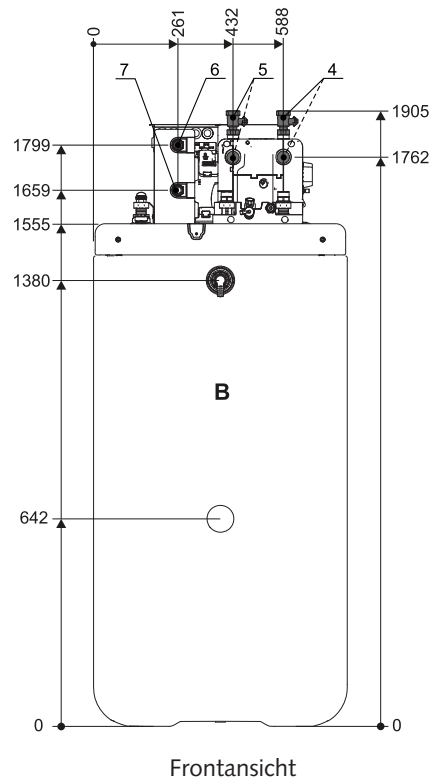

Mindest Wandabstände

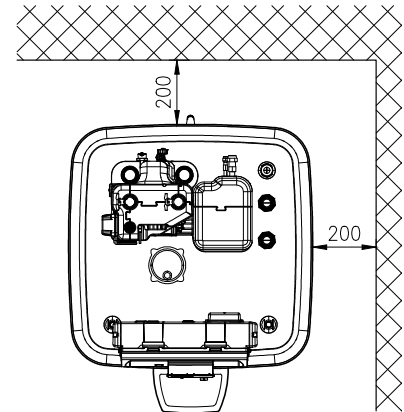
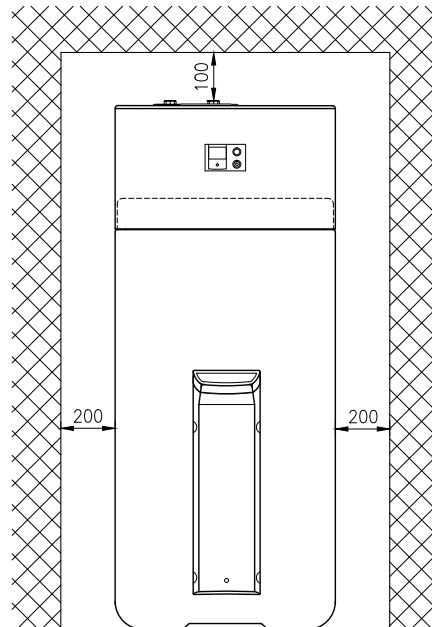

- 1 Solar Vorlauf
- 2 Kaltwasser
- 3 Warmwasser
- 4 Heizungsvorlauf (1" IG)
- 5 Heizungsrücklauf (1" IG)
- 6 Anschluss Rücklauf Aussengerät (Nr. 5, Seite 29) (1" AG)
- 7 Anschluss Vorlauf Aussengerät (Nr. 4, Seite 29) (1" AG)
- A Vorne
- B Hinten

HPSU HT-CU 14–18 Aussengerät

Gewicht: 151 kg

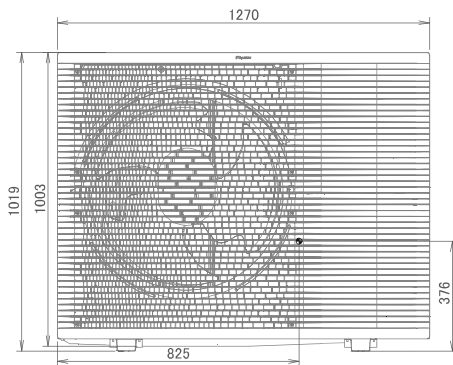

Frontansicht

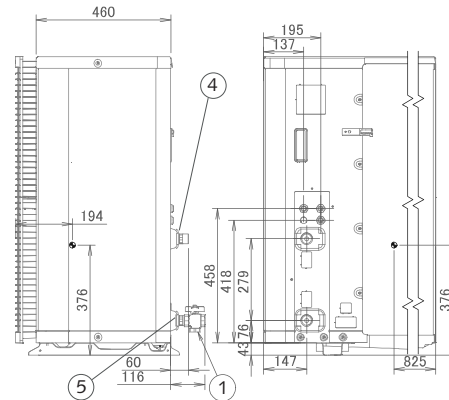

Seitenansicht

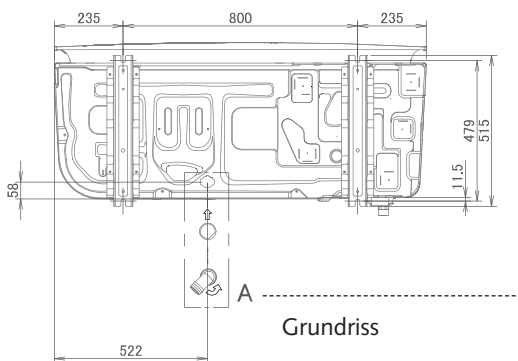

Grundriss

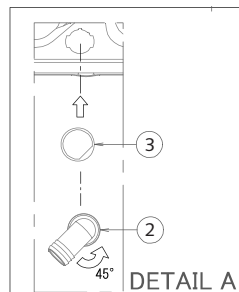

Aufstellung Wandabstände aussen

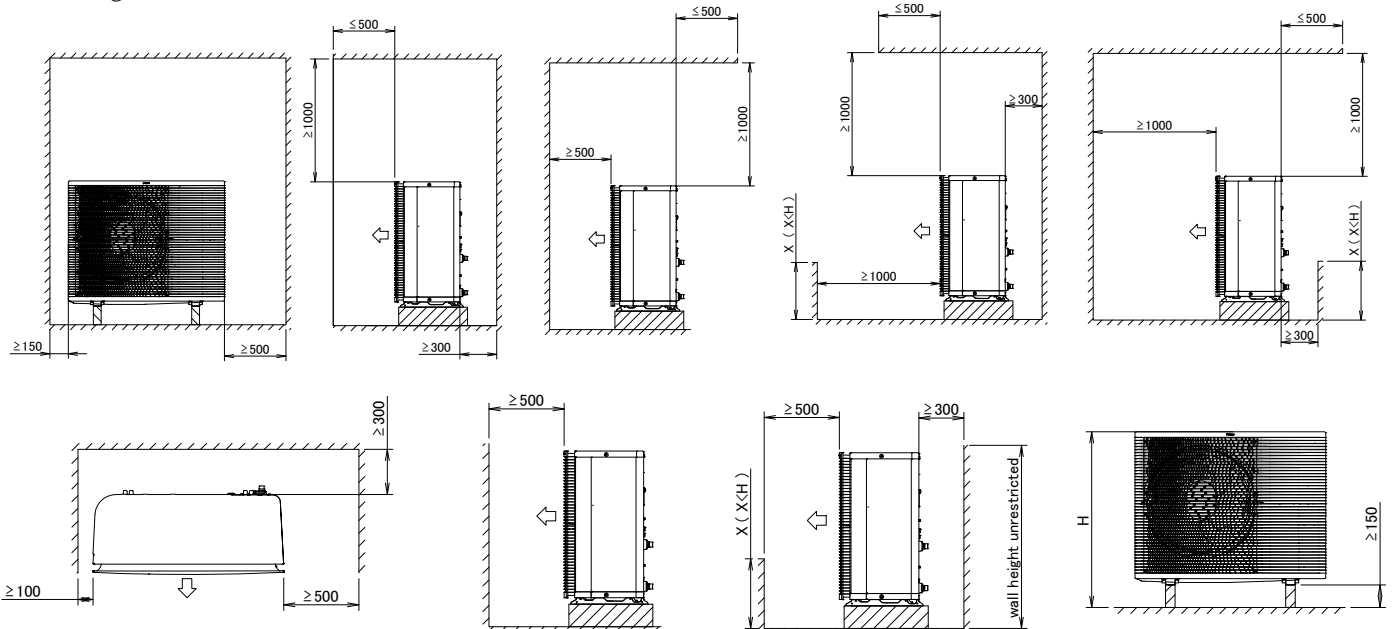

- 1 Kugelhahn mit Filter (1" IG)
- 2 Abflussbogen 45° (40 mm)
- 3 Verschlussstopfen
- 4 Vorlauf (1" AG)
- 5 Rücklauf (1" AG)

HPSU HT-BU 8-12 bibloc monobloc Innengerät

Gewicht: 42 kg

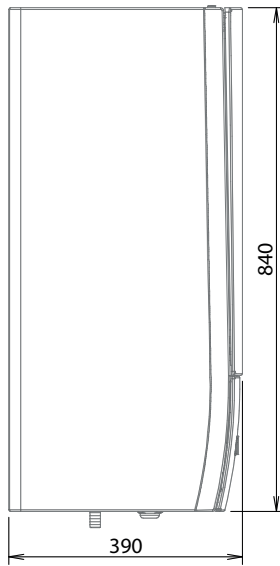

Seitenansicht

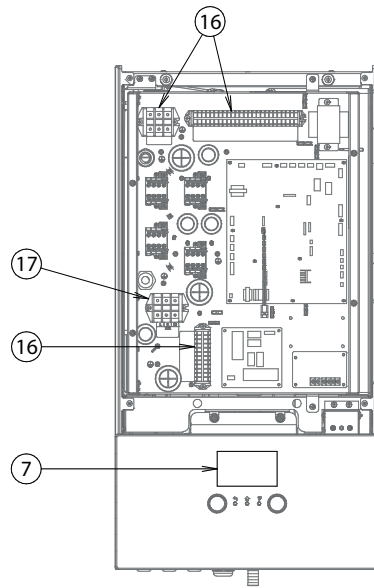

Frontansicht

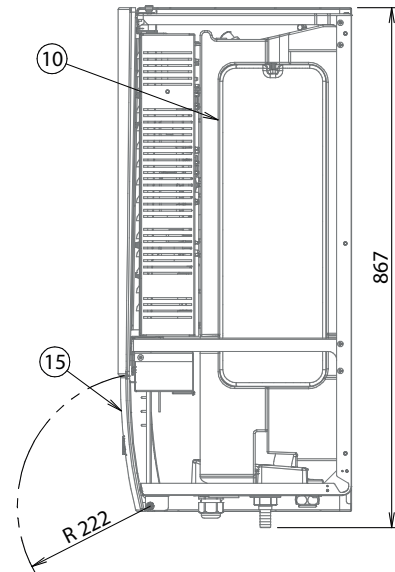

Seitenansicht

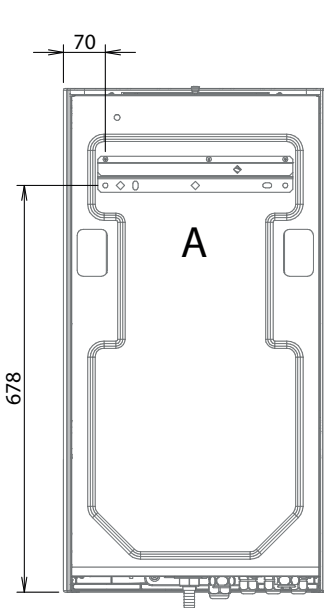

Rückenansicht

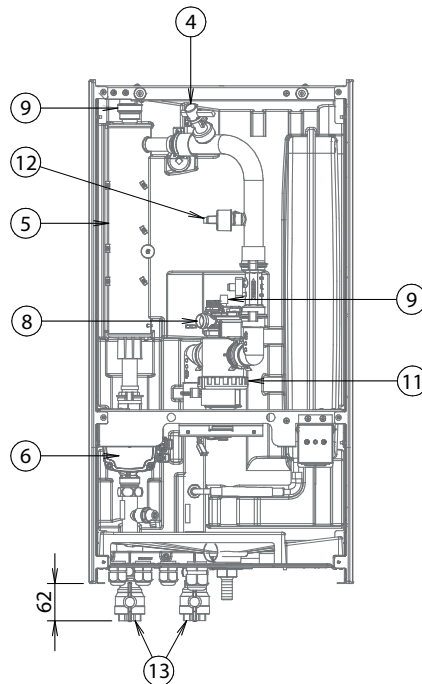

Frontansicht

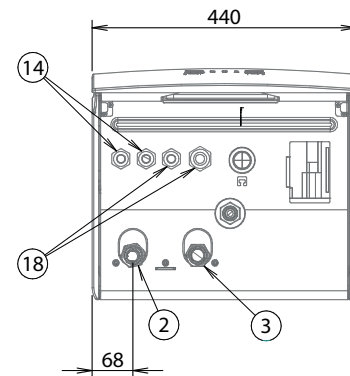

Grundriss

- | | |
|---|---|
| 2. Anschluss für Wasserauslass (1" F BSP) | 12. Magnetfilter/Schmutzfilter |
| 3. Anschluss für Wassereinlass (1" F BSP) | 13. Raumheizungswasserdrucksensor |
| 4. Flusschalter | 14. Absperrventile |
| 5. Reserveheizung | 15. Kabeleintritt für Stromversorgungs-/ Datenübertragungskabel |
| 6. Pumpe | 16. Wartungstür |
| 7. Bedieneinheit | 17. Schaltkastenklappen |
| 8. Sicherheitsventil | 18. Schaltkastenklappen für Brauchwasserspeicher (Option) |
| 9. Druck | |
| 10. Entlüftung | |
| 11. Ausdehnungsgefäß | * Minimaler Wandabstand siehe Seite 32 |

HPSU HT-BU 8-12 Aussengerät

Gewicht: 151 kg

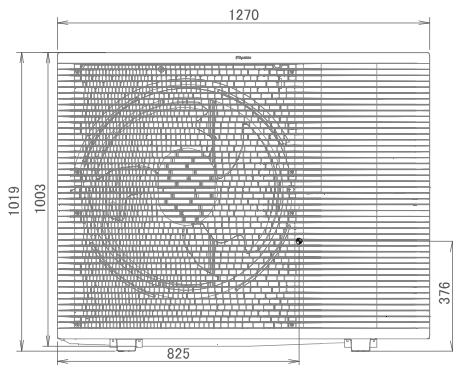

Frontansicht

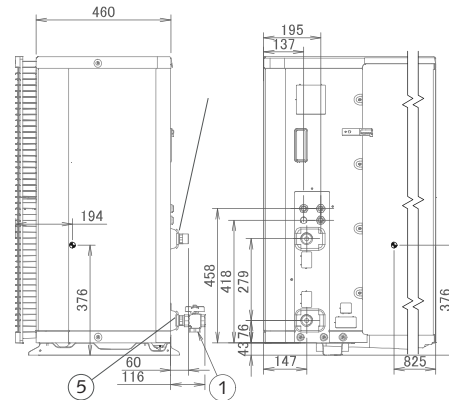

Seitenansicht

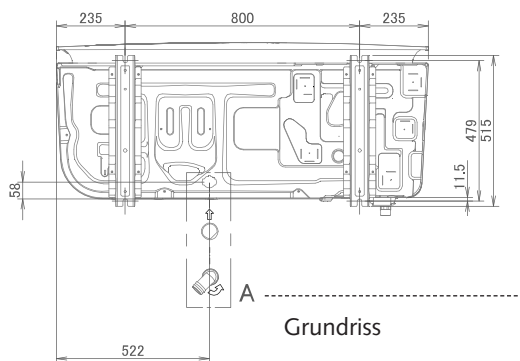

Grundriss

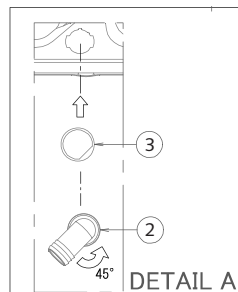
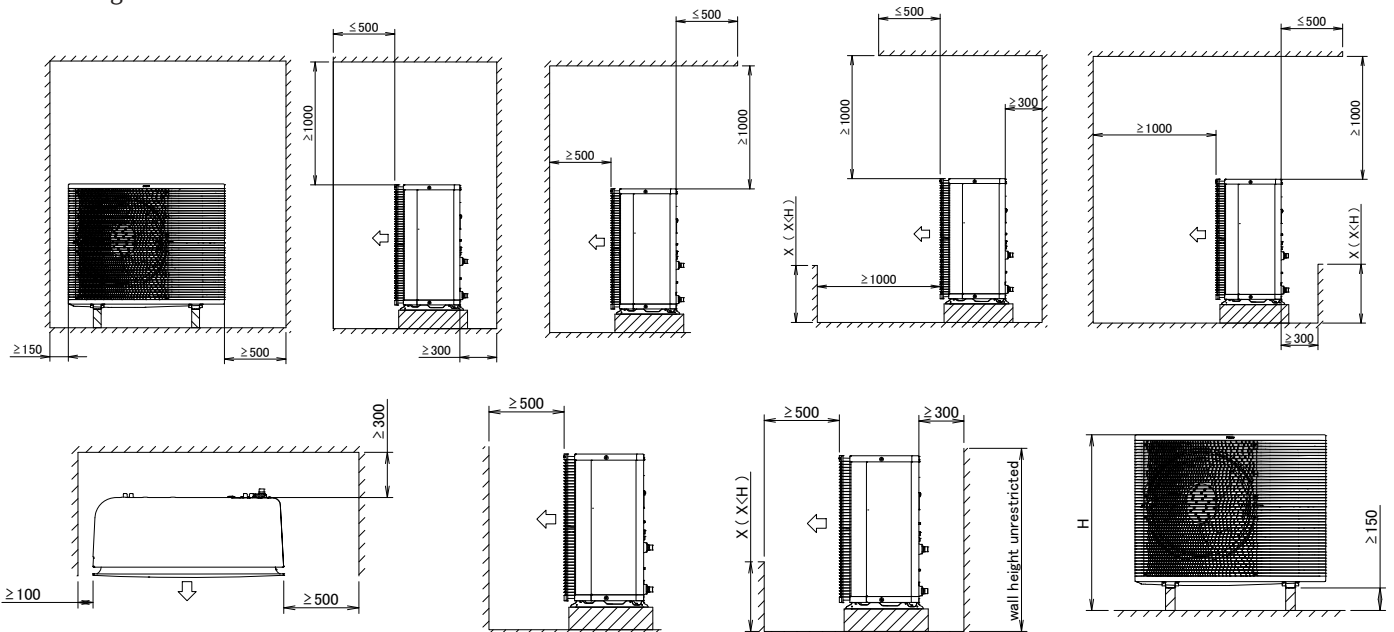
**Aufstellung Wandabstände aussen**

- 1 Kugelhahn mit Filter (1" IG)
- 2 Abflussbogen 45° (40 mm)
- 3 Verschlussstopfen
- 4 Vorlauf (1" AG)
- 5 Rücklauf (1" AG)

HPSU HT-BU 14–18 bibloc monobloc Innengerät

Gewicht: 38 kg

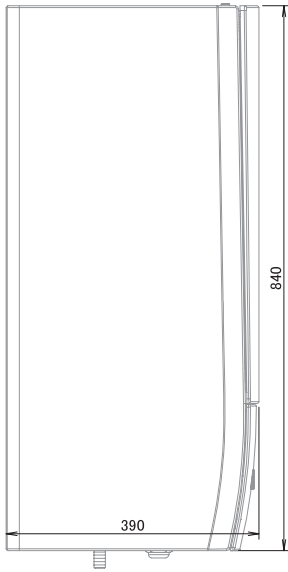

Seitenansicht

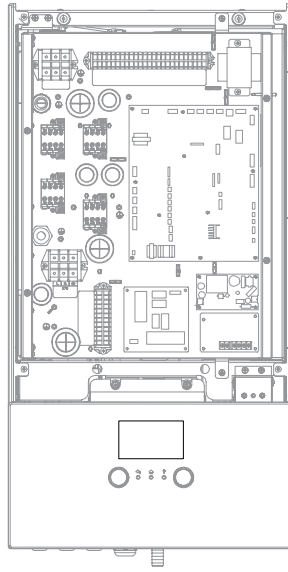

Frontansicht

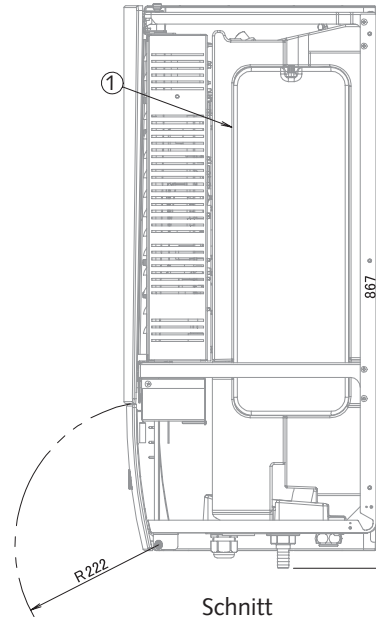

Schnitt

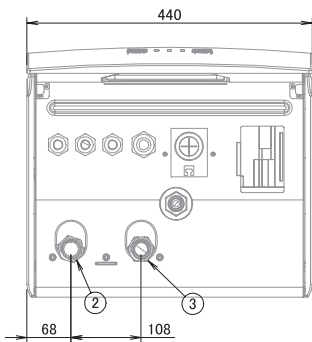

Grundriss

Mindest Wandabstände

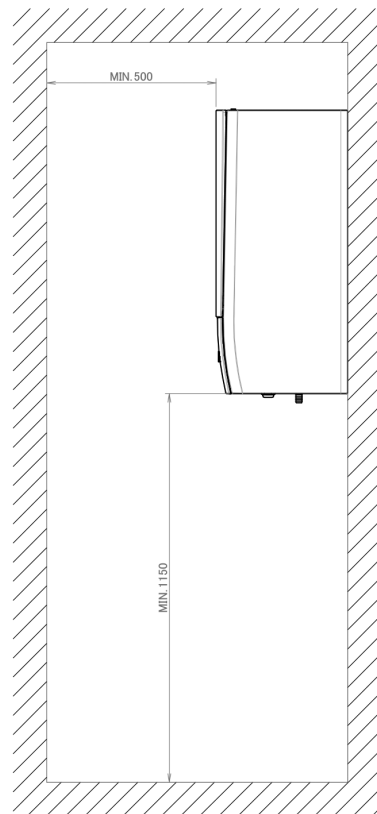
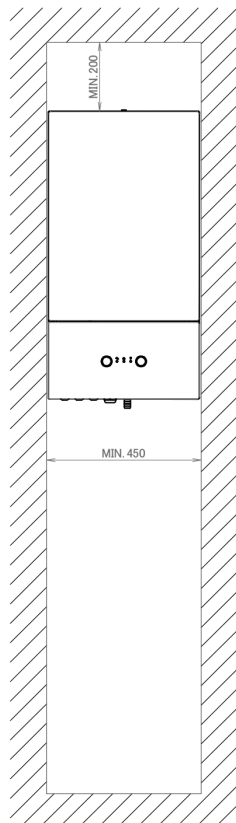

- 1 Expansionsgefäß
- 2 Vorlauf (1" IG Schraubverbindung)
- 3 Rücklauf (1" IG Schraubverbindung)

HPSU HT-BU 14–18 Aussengerät

Gewicht: 151 kg

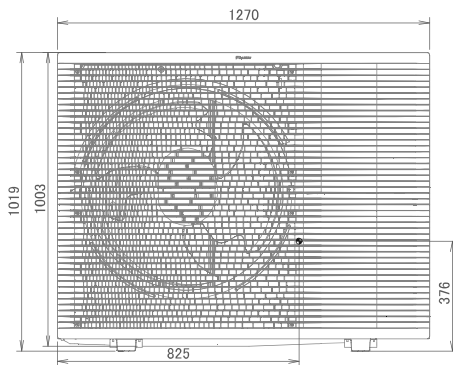

Frontansicht

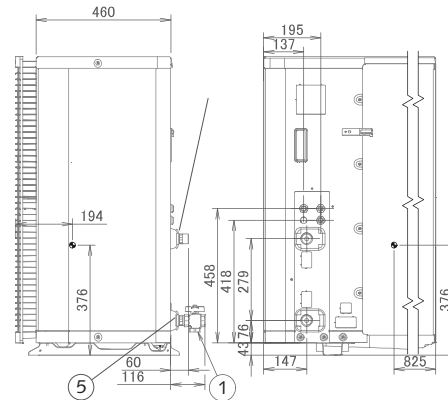

Seitenansicht

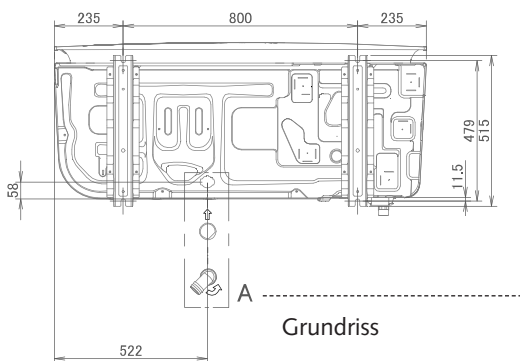

Grundriss

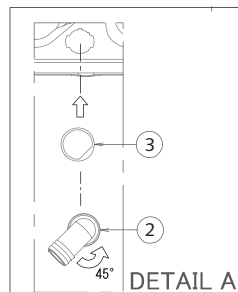

Aufstellung Wandabstände aussen

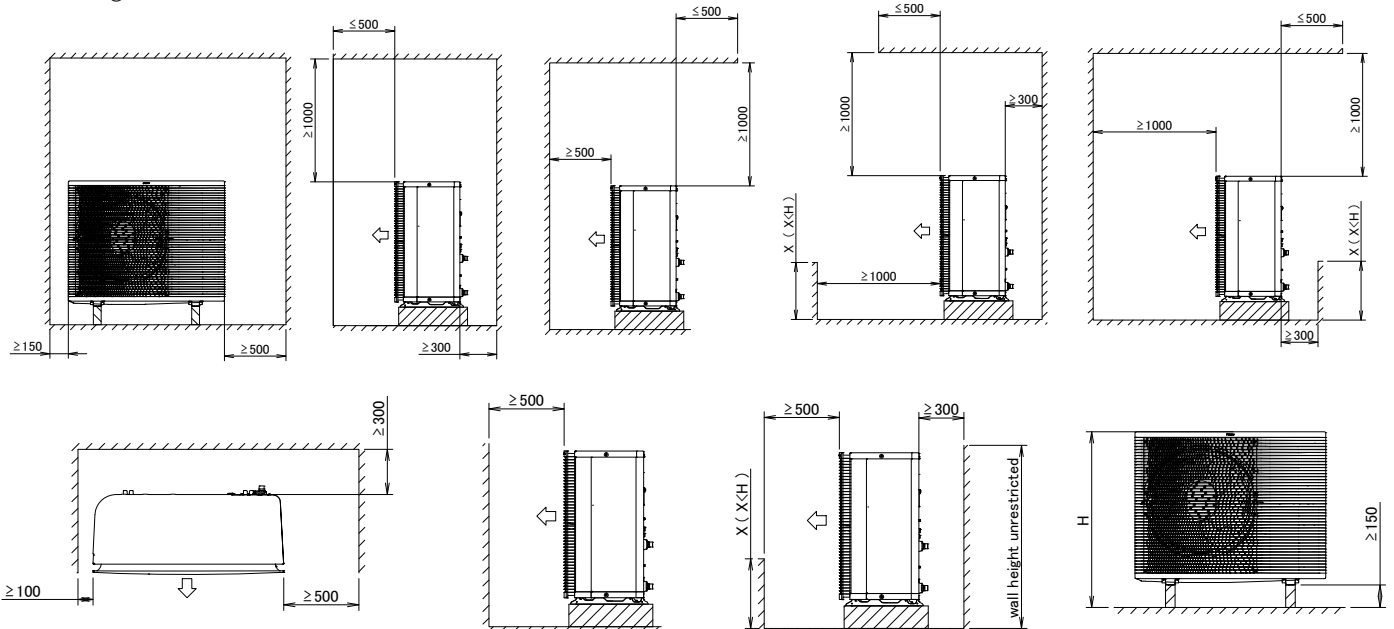

- 1 Kugelhahn mit Filter (1" IG)
- 2 Abflussbogen 45° (40 mm)
- 3 Verschlussstopfen
- 4 Vorlauf (1" AG)
- 5 Rücklauf (1" AG)

HPSU CU/BU 04–08 Aussengerät Aufstellung auf festem Untergrund

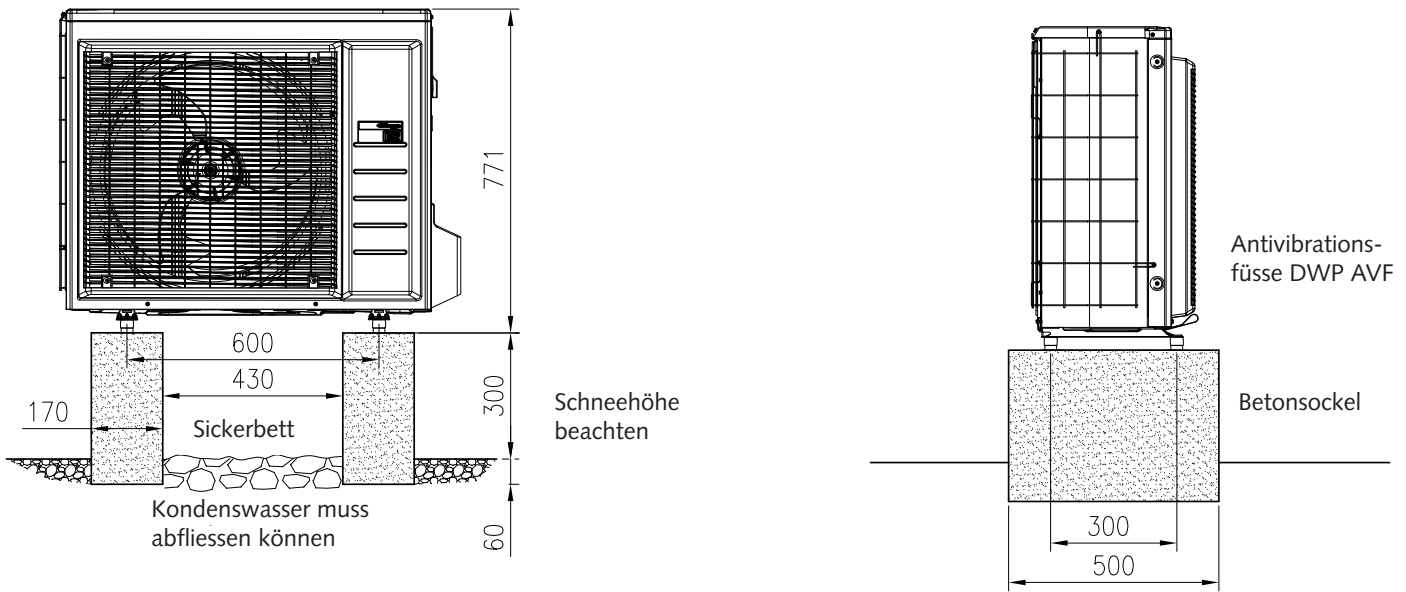

HPSU CU/BU 04–08 Aussengerät Aufstellung auf lockerem Untergrund

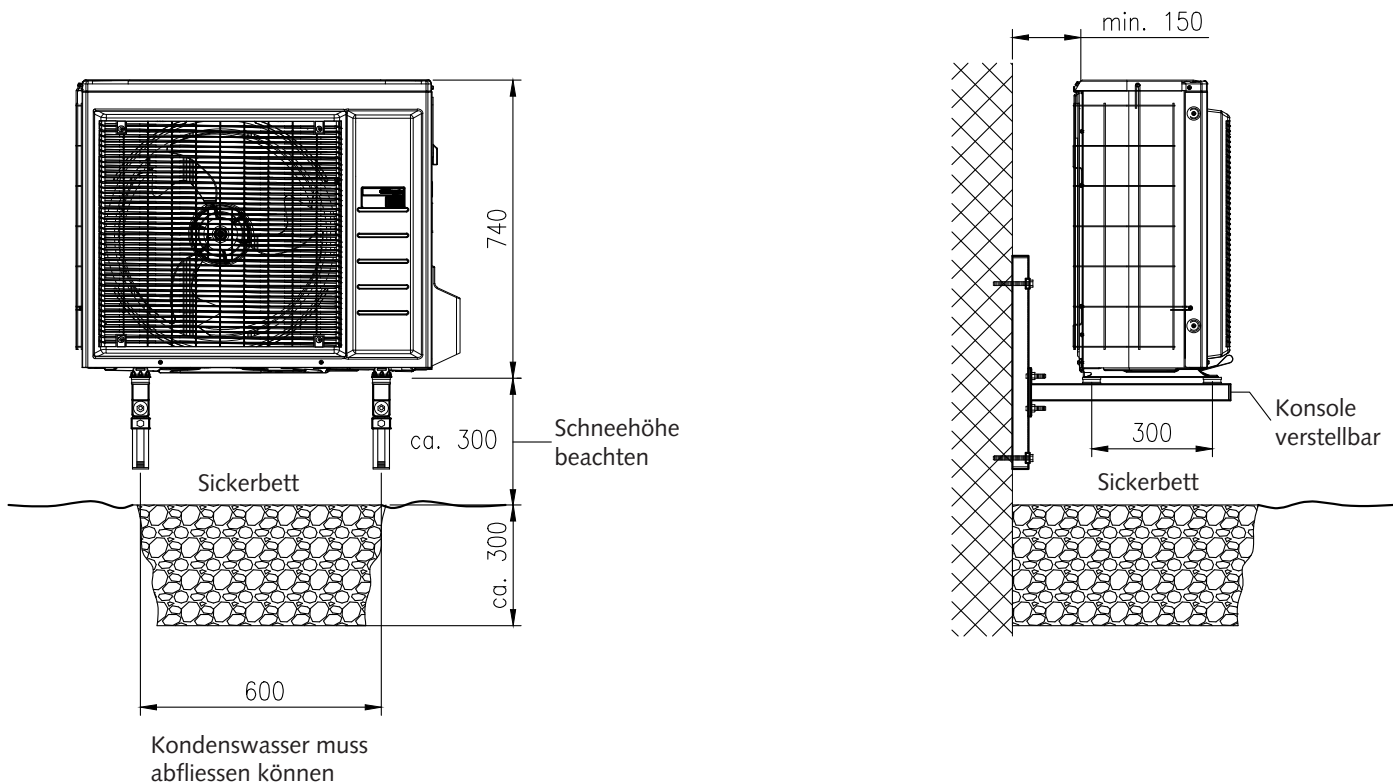

HPSU HT-CU/HT-BU Aussengerät Aufstellung auf festem Untergrund

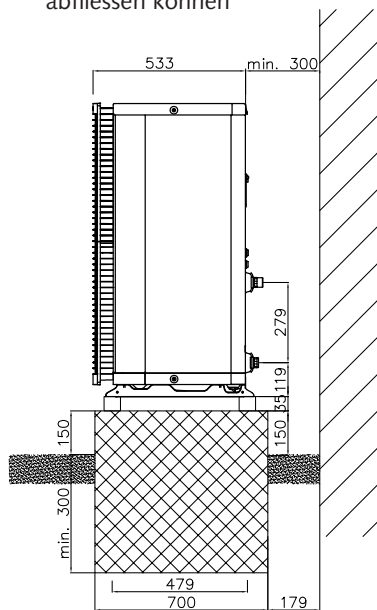
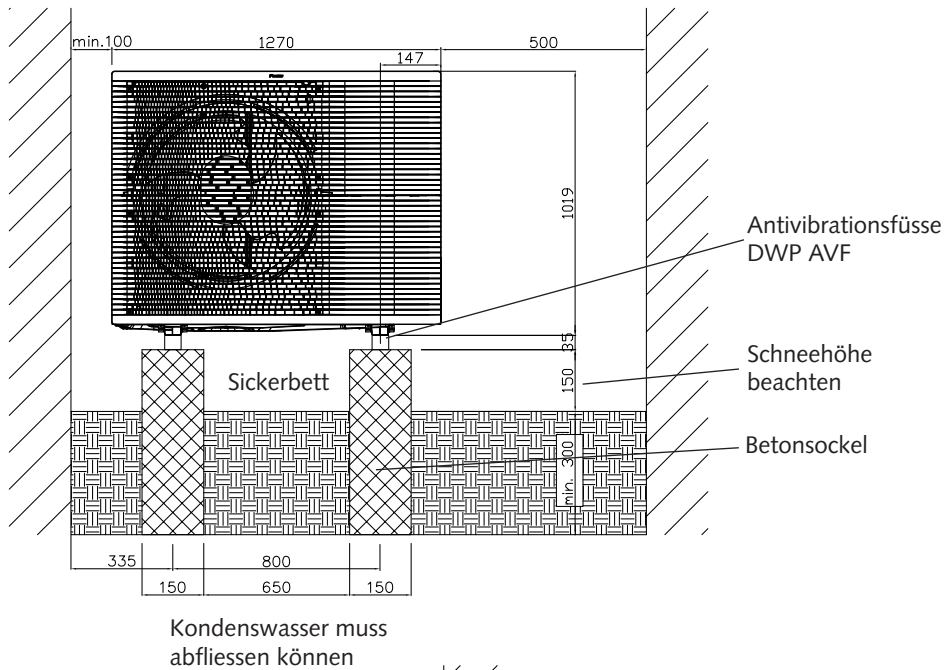

Hydraulikschemas für WP-Systemmodul Zertifizierung

Unsere Modelle CU/BU/HT-CU/HT-BU sind System-Modul zertifiziert und somit in den meisten Kantonen förderberechtigt. Beim Ersatz von fossilen und elektrischen Heizungen durch Wärmepumpen, kann mit diesem Zertifikat ein Förderbeitrag bei der Organisation myclimate (www.myclimate.org) beantragt werden.

Die passenden Schemas finden Sie unter <https://domotec.ch/downloadcenter/kategorie/schemas/>

WPSYSTEMMODUL 
EFFIZIENTE WÄRMEPUMPEN MIT SYSTEM

Leistungstabelle HPSU CU/BU

Maximale Heizleistung - mit Abtauverlust													
	LWC [°C]	30		35		40		45		50		55	
		T _{amb} [°C]	HC [kW]	PI [kW]	HC [kW]	PI [kW]	HC [kW]	PI [kW]	HC [kW]	PI [kW]	HC [kW]	PI [kW]	
HPSU CU/BU 08	-20	6,22	3,21	6,14	3,43	6,06	3,66	5,98	3,89	5,89	4,11		
	-15	6,62	2,88	6,58	3,16	6,53	3,44	6,48	3,72	6,33	4,02	6,33	4,27
	-7	7,27	2,37	7,28	2,73	7,29	3,08	7,30	3,44	7,02	3,86	6,74	4,28
	-2	7,23	2,11	7,24	2,41	7,26	2,72	7,27	3,02	7,05	3,37	6,83	3,72
	2	7,20	1,90	7,22	2,16	7,23	2,42	7,25	2,68	7,07	2,97	6,90	3,27
	7	9,63	1,84	9,37	2,08	9,12	2,31	8,86	2,55	8,74	3,00	8,61	3,45
	12	9,52	1,49	9,21	1,71	8,91	1,93	8,60	2,14	8,42	2,42	8,25	2,71
	20	9,22	1,30	8,82	1,50	8,42	1,70	8,02	1,90	7,79	2,16	7,55	2,42
HPSU CU/BU 06	-20	5,19	2,65	5,13	2,82	5,08	3,00	5,02	3,17	5,00	3,44		
	-15	5,59	2,38	5,56	2,60	5,53	2,83	5,50	3,05	5,22	3,35	4,91	3,54
	-7	6,24	1,95	6,25	2,25	6,25	2,56	6,26	2,86	5,58	3,21	4,91	3,54
	-2	6,22	1,72	6,20	1,97	6,19	2,22	6,17	2,48	5,74	2,75	5,32	3,03
	2	6,20	1,53	6,17	1,74	6,13	1,95	6,10	2,17	5,87	2,39	5,65	2,61
	7	7,92	1,45	7,74	1,63	7,57	1,82	7,40	2,01	7,22	2,26	7,03	2,51
	12	7,79	1,06	7,52	1,27	7,26	1,47	6,99	1,68	6,76	1,92	6,54	2,16
	20	7,60	0,95	7,25	1,13	6,89	1,30	6,54	1,48	6,17	1,70	5,81	1,92
HPSU CU/BU 04	-20	4,38	2,43	4,29	2,45	4,21	2,47	4,13	2,48	3,99	2,82		
	-15	4,78	2,14	4,71	2,24	4,64	2,35	4,58	2,45	4,25	2,78	3,94	2,98
	-7	5,43	1,66	5,38	1,91	5,34	2,16	5,30	2,40	4,65	2,72	4,00	3,04
	-2	5,49	1,48	5,43	1,68	5,36	1,87	5,30	2,07	4,85	2,33	4,40	2,59
	2	5,60	1,40	5,46	1,49	5,38	1,64	5,30	1,80	5,01	2,02	4,73	2,23
	7	6,65	1,11	6,41	1,30	6,25	1,48	6,08	1,65	5,91	1,84	5,73	2,03
	12	6,32	0,86	6,07	1,01	5,76	1,15	5,46	1,29	5,23	1,48	4,99	1,67
	20	6,04	0,73	5,72	0,86	5,40	1,00	5,08	1,13	4,62	1,28	4,17	1,42

Maximale Heizleistung - Spitzenwerte													
	LWC [°C]	30		35		40		45		50		55	
		T _{amb} [°C]	HC [kW]	PI [kW]	HC [kW]	PI [kW]	HC [kW]	PI [kW]	HC [kW]	PI [kW]	HC [kW]	PI [kW]	
HPSU CU/BU 08	-20	6,87	3,40	6,75	3,60	6,62	3,81	6,50	4,01	6,37	4,22		
	-15	7,52	3,11	7,36	3,35	7,20	3,60	7,04	3,85	6,78	4,11		
	-7	8,55	2,64	8,33	2,95	8,12	3,27	7,90	3,58	7,44	3,94	6,98	4,30
	-2	9,06	2,31	8,82	2,62	8,58	2,93	8,34	3,25	7,99	3,58	7,64	3,91
	2	9,46	2,05	9,20	2,36	8,94	2,67	8,69	2,98	8,43	3,28	8,17	3,59
	7	9,63	1,84	9,37	2,08	9,12	2,31	8,86	2,55	8,74	3,00	8,61	3,45
	12	9,52	1,49	9,21	1,71	8,91	1,93	8,60	2,14	8,42	2,42	8,25	2,71
	20	9,22	1,30	8,82	1,50	8,42	1,70	8,02	1,90	7,79	2,16	7,55	2,42
HPSU CU/BU 06	-20	5,93	2,80	5,83	2,94	5,72	3,07	5,62	3,21	5,40	3,44		
	-15	6,54	2,54	6,37	2,73	6,20	2,91	6,03	3,10	5,68	3,39		
	-7	7,50	2,12	7,23	2,39	6,96	2,66	6,69	2,92	6,12	3,31	5,55	3,69
	-2	7,64	1,88	7,40	2,12	7,17	2,36	6,93	2,60	6,49	2,91	6,06	3,21
	2	7,75	1,70	7,54	1,91	7,33	2,13	7,12	2,35	6,79	2,59	6,46	2,83
	7	7,92	1,45	7,74	1,63	7,57	1,82	7,40	2,01	7,22	2,26	7,03	2,51
	12	7,75	1,08	7,49	1,28	7,24	1,48	6,99	1,68	6,76	1,92	6,54	2,16
	20	7,58	0,96	7,23	1,13	6,88	1,31	6,54	1,48	6,17	1,70	5,81	1,92
HPSU CU/BU 04	-20	4,71	2,50	4,67	2,50	4,64	2,50	4,61	2,62	4,23	2,86		
	-15	5,19	2,20	5,11	2,32	5,03	2,45	4,95	2,57	4,53	2,86		
	-7	5,95	1,82	5,80	2,04	5,65	2,26	5,50	2,48	4,98	2,86	4,45	3,23
	-2	6,29	1,59	6,13	1,78	5,96	1,98	5,79	2,18	5,37	2,47	4,94	2,75
	2	6,57	1,40	6,39	1,58	6,21	1,76	6,03	1,94	5,68	2,15	5,33	2,37
	7	6,65	1,11	6,41	1,30	6,25	1,48	6,08	1,65	5,91	1,84	5,73	2,03
	12	6,32	0,86	6,07	1,01	5,76	1,15	5,46	1,29	5,23	1,48	4,99	1,67
	20	6,04	0,73	5,72	0,86	5,40	1,00	5,08	1,13	4,62	1,28	4,17	1,42

HC = Heizleistung bei maximaler Betriebsfrequenz, gemessen gemäss Standard EN 14511
 PI = Die Leistungsaufnahme ist gleich der Summe der Leistung der Innen- und Aussengeräte und der Umwälzpumpe gemäss EN 14511

Leistungstabelle HPSU HT-CU/HT-BU

Maximale Heizleistung - mit Abtauverlust

LWC [°C] Ta [°C]	25		30		35		40		45		50		55		60		65	
	HC [kW]	PI [kW]	HC [kW]	PI [kW]	HC [kW]	PI [kW]	HC [kW]	PI [kW]	HC [kW]	PI [kW]	HC [kW]	PI [kW]	HC [kW]	PI [kW]	HC [kW]	PI [kW]	HC [kW]	PI [kW]
-25	4.88	1.99	4.83	2.14	4.91	2.33	4.99	2.53	5.05	2.80	5.12	3.08	4.96	3.37	4.80	3.63		
-20	5.79	2.00	5.68	2.17	5.67	2.38	5.72	2.62	5.77	2.89	5.82	3.17	5.26	3.11	5.59	3.79		
-15	6.70	2.02	6.54	2.25	6.43	2.42	6.46	2.71	6.49	2.99	6.52	3.28	6.54	3.56	6.39	3.89	6.24	4.29
-7	8.15	2.05	7.90	2.26	7.49	2.39	7.51	2.68	7.52	2.96	7.54	3.25	7.55	3.54	7.75	3.75	8.00	4.20
-2	7.93	1.94	7.97	2.18	7.95	2.42	8.72	2.79	8.75	3.03	8.29	3.12	8.71	3.54	8.93	4.06	8.68	4.33
2	7.51	1.49	7.62	1.72	7.75	1.81	7.61	2.01	7.46	2.16	8.17	2.69	8.87	3.22	8.79	3.58	8.71	3.95
7	8.58	1.36	8.26	1.50	7.95	1.63	7.88	1.84	7.82	2.06	8.89	2.57	9.12	2.91	8.72	3.13	8.31	3.35
12	9.21	1.27	9.04	1.42	9.02	1.55	8.95	1.79	8.89	2.03	8.82	2.27	9.17	2.61	9.51	2.95	8.58	2.88
15	8.84	1.11	8.68	1.26	8.56	1.35	8.88	1.59	8.55	1.76	8.22	1.93	8.69	2.35	9.16	2.78	8.45	2.80
20	10.23	1.10	9.21	1.18	8.98	1.24	8.76	1.41	8.81	1.71	8.86	2.02	8.91	2.32	8.57	2.50	8.23	2.68
-25	5.64	2.32	5.59	2.50	5.68	2.73	5.76	2.95	5.84	3.27	5.92	3.58	5.34	3.71	5.17	4.00		
-20	6.69	2.34	6.57	2.54	6.56	2.78	6.62	3.06	6.67	3.38	6.73	3.70	6.08	3.63	6.03	4.17		
-15	7.20	2.26	7.56	2.63	7.44	2.83	7.47	3.17	7.50	3.49	7.53	3.82	7.57	4.16	7.39	4.54	6.73	4.70
-7	8.48	2.25	8.24	2.49	8.84	2.89	8.93	3.19	9.01	3.48	9.06	3.76	9.10	4.03	9.75	4.77	9.25	4.90
-2	8.80	2.22	8.85	2.50	8.80	2.78	8.97	3.06	9.15	3.34	8.80	3.45	9.38	3.94	9.76	4.53	10.03	5.08
2	8.48	1.79	8.15	1.97	8.05	2.08	8.04	2.32	8.00	2.51	8.89	3.14	9.81	3.77	10.28	4.38	10.19	4.83
7	9.99	1.66	9.62	1.82	9.25	1.98	9.17	2.24	9.10	2.50	10.34	3.12	10.61	3.53	10.14	3.79	9.68	4.05
12	10.66	1.47	10.49	1.64	10.43	1.86	10.36	2.15	10.28	2.44	10.21	2.73	10.60	3.14	11.00	3.55	9.93	3.46
15	10.35	1.30	10.16	1.47	10.02	1.66	10.39	1.94	10.00	2.15	9.62	2.35	10.17	2.87	10.71	3.40	9.89	3.42
20	11.04	1.18	10.78	1.38	10.51	1.52	10.25	1.73	10.31	2.09	10.37	2.46	10.43	2.83	10.03	3.05	9.64	3.27
-25	6.56	2.75	6.49	2.96	6.60	3.24	6.70	3.51	6.79	3.89	6.88	4.28	5.34	3.71	5.17	4.00		
-20	7.78	2.77	7.64	3.01	7.62	3.29	7.69	3.63	7.75	4.02	7.82	4.41	7.07	4.33	6.03	4.17		
-15	8.05	2.62	8.78	3.12	8.64	3.35	8.68	3.75	8.72	4.15	8.76	4.55	8.79	4.95	8.59	5.41	6.73	4.70
-7	9.31	2.58	9.06	2.86	10.28	3.42	10.37	3.78	10.47	4.14	10.52	4.47	10.58	4.80	11.33	5.67	10.75	5.83
-2	8.88	2.34	8.94	2.63	8.84	2.92	9.10	3.23	9.36	3.55	9.09	3.67	10.77	4.19	10.25	4.84	10.85	5.56
2	8.56	1.94	8.41	2.11	8.09	2.23	8.15	2.49	8.19	2.71	9.19	3.40	10.22	4.09	10.37	4.59	10.93	5.34
7	10.77	1.87	10.37	2.04	9.97	2.21	9.89	2.50	9.81	2.79	11.15	3.48	11.44	3.93	10.93	4.22	10.43	4.50
12	11.56	1.59	11.39	1.77	11.31	2.10	11.23	2.42	11.15	2.74	11.07	3.06	11.50	3.53	11.93	3.99	10.77	3.89
15	11.10	1.39	10.90	1.58	10.75	1.85	11.14	2.15	10.73	2.37	10.32	2.60	10.91	3.18	11.49	3.76	10.61	3.79
20	11.84	1.27	11.56	1.48	11.28	1.70	11.00	1.92	11.06	2.32	11.13	2.73	11.19	3.13	10.76	3.38	10.34	3.63

Leistungstabelle HPSU HT-CU

Ta [°C]	35			45			50			55			65			70		
	HC [kW]	PI [kW]	COP	HC [kW]	PI [kW]	COP	HC [kW]	PI [kW]	COP	HC [kW]	PI [kW]	COP	HC [kW]	PI [kW]	COP	HC [kW]	PI [kW]	COP
HPSU HT-CU 14																		
-25	8,66	4,21	2,06	8,74	4,99	1,75	8,78	5,51	1,59	9,06	6,25	1,45	9,15	6,73	1,36	-	-	-
-20	8,94	4,02	2,22	9,14	4,86	1,88	9,27	5,35	1,73	9,49	6,17	1,54	9,42	6,55	1,44	-	-	-
-15	10,44	4,26	2,45	10,87	5,07	2,14	11,08	5,47	2,02	11,61	6,04	1,92	10,78	6,67	1,62	9,76	6,57	1,48
-7	11,79	3,89	3,03	11,79	4,26	2,77	11,98	4,78	2,51	12,50	5,45	2,29	11,33	6,26	1,81	11,10	6,28	1,77
-2	9,60	3,03	3,17	10,37	3,62	2,87	11,11	4,37	2,54	11,82	5,04	2,34	11,67	6,01	1,94	10,87	5,83	1,87
2	9,16	2,75	3,33	9,52	3,39	2,81	10,08	3,92	2,57	10,86	4,54	2,39	11,07	5,51	2,01	10,69	5,46	1,96
7	10,44	2,32	4,50	10,85	3,05	3,56	11,01	3,35	3,29	11,42	3,73	3,06	10,87	4,78	2,27	9,90	4,74	2,09
12	10,01	1,86	5,38	9,69	2,40	4,05	9,54	2,66	3,58	9,35	2,93	3,19	8,57	3,35	2,56	-	-	-
15	9,74	1,63	5,96	9,39	2,08	4,52	9,29	2,38	3,90	9,30	2,71	3,44	8,91	3,25	2,74	-	-	-
20	10,64	1,48	7,20	10,75	1,96	5,49	10,48	2,22	4,73	10,44	2,53	4,13	9,48	3,09	3,07	-	-	-
HPSU HT-CU 16																		
-25	9,31	4,52	2,06	9,40	5,36	1,75	9,44	5,92	1,59	9,49	6,54	1,45	9,57	7,04	1,36	-	-	-
-20	9,61	4,32	2,22	9,83	5,23	1,88	9,97	5,75	1,73	9,93	6,46	1,54	9,86	6,86	1,44	-	-	-
-15	11,23	4,58	2,45	11,69	5,45	2,14	11,92	5,89	2,02	12,15	6,32	1,92	11,28	6,98	1,62	10,84	7,31	1,48
-7	12,67	4,19	3,03	12,67	4,58	2,77	12,88	5,14	2,51	13,08	5,70	2,29	11,85	6,55	1,81	12,33	6,98	1,77
-2	10,32	3,26	3,17	11,15	3,89	2,87	11,94	4,70	2,54	12,37	5,28	2,34	12,21	6,29	1,94	12,08	6,47	1,87
2	10,17	3,06	3,33	10,58	3,77	2,81	11,19	4,35	2,57	11,81	4,93	2,39	12,03	5,99	2,01	11,88	6,07	1,96
7	11,60	2,58	4,50	12,05	3,39	3,56	12,23	3,72	3,29	12,41	4,06	3,06	11,82	5,20	2,27	11,00	5,26	2,09
12	11,12	2,07	5,38	10,77	2,66	4,05	10,60	2,96	3,58	10,17	3,19	3,19	9,31	3,64	2,56	-	-	-
15	10,82	1,81	5,96	10,44	2,31	4,52	10,33	2,65	3,90	10,11	2,94	3,44	9,68	3,53	2,74	-	-	-
20	11,83	1,64	7,20	11,94	2,17	5,49	11,65	2,46	4,73	11,35	2,75	4,13	10,31	3,36	3,07	-	-	-
HPSU HT-CU 18																		

Maximale Heizleistung - mit Abtauverlust

Heiz-/Kühlkonvektor DWP HPC**Technische Daten**

	Einheit	DWP HPC 400	DWP HPC 600	DWP HPC 800
Abmessungen und Gewichte				
Abmessungen (H x B x T)	mm	601 x 999 x 135	601 x 1199 x 135	601 x 1399 x 135
Leergewicht	kg	20	23	26
Wasseranschluss	Zoll	3/4" AG	3/4" AG	3/4" AG
Betriebsbereich				
Heizen min. Vorlauftemperatur	°C	30	30	30
Heizen max. Vorlauftemperatur	°C	85	85	85
Kühlen min. Vorlauftemperatur	°C	5	5	5
Kühlen max. Vorlauftemperatur	°C	20	20	20
Schallpegel				
Schalldruckpegel Flüsterbetrieb	dB(A)	20	22	23
Schalldruckpegel min.	dB(A)	25	26	26
Schalldruckpegel max.	dB(A)	42	44	45
Leistungsdaten				
Heizleistung bei 35/30 °C	kW	1,14	1,73	2,15
Heizleistung bei 45/40 °C	kW	2,18	3,11	3,88
Kühlleistung 7/12 °C	kW	1,77	2,89	3,20
Kühlleistung	kW	1,33	2,10	1,78
Ventilatorenleistung min.	m ³ /h	118	180	246
Ventilatorenleistung max.	m ³ /h	294	438	566
Elektrische Daten				
Spannung	V	230	230	230
Maximale Leistungsaufnahme	W	35,2	39,6	57,2
Maximaler Betriebsstrom	A	0,16	0,18	0,26
Empfohlene Absicherung	A	13	13	13

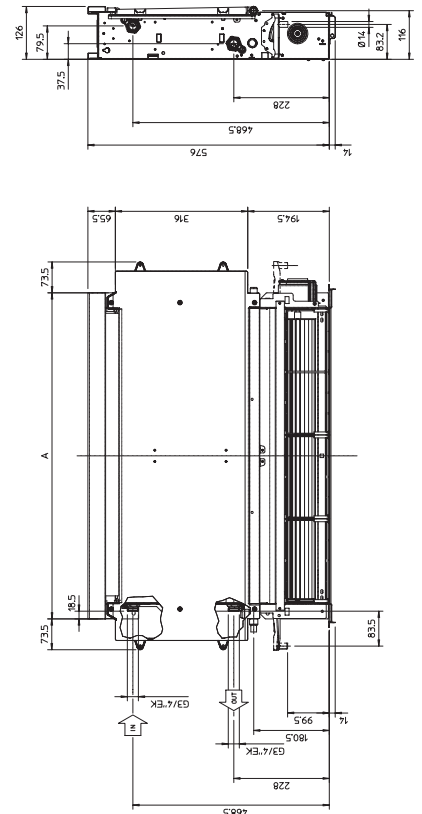
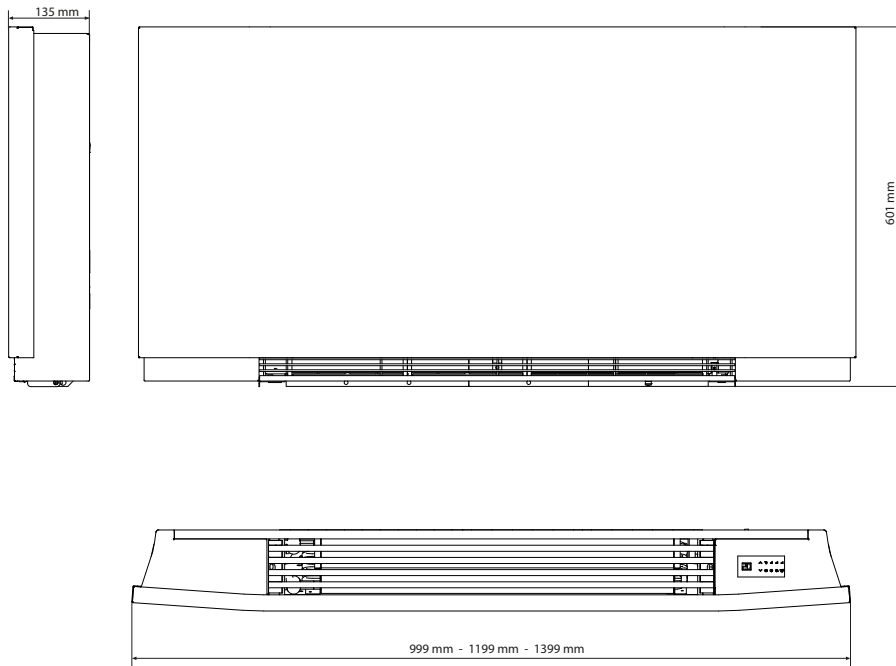

Domotec AG

Haustechnik
T 062 787 87 87

Lindengutstrasse 16
4663 Aarburg

Domotec SA

Technique domestique
T 021 635 13 23

Route de la Z. I. du Verney 4
1070 Puidoux

Fax 0800 805 815**Domotec im Internet**

www.domotec.ch

info@domotec.ch



Mehr als 4000 Wassererwärmer in über 300 Ausführungen und selbstregelnde Begleitheizbänder inklusive Anschluss- und Regeltechnik am Lager.



Modernen Lösungen und Serviceleistungen für Luft-Wasser, Erdwärmesonden, Erdkollektoren, sowie Grundwasser Wärmepumpen.