

10.5

08/2024

Domotec – Pompe di calore



domotec

caldamente raccomandato

■ **Il calore che la natura ci dona, il metodo più economico**

Per produrre 100% di calore, la pompa di calore necessita solo di $\frac{1}{4}$ di energia motrice, $\frac{3}{4}$ dell'energia necessaria provengono dall'ambiente e sono gratuiti!

■ **Chi pensa al domani,**

opta ora per un prodotto del futuro.
Fate il passo giusto con noi!

■ **Esercizio semplice e tecnica sofisticata**

Le pompe di calore si distinguono per un funzionamento affidabile ed un'elevata sicurezza di approvvigionamento. È sufficiente 1 kWh di corrente per produrre fino a 4 kWh di energia riscaldante.

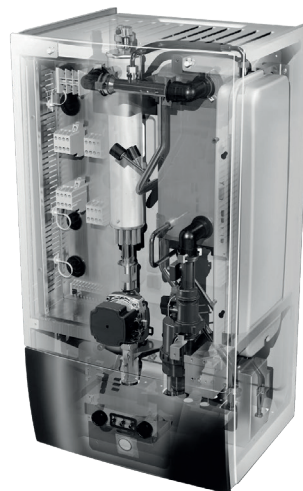

Prescrizioni per l'installazione

- Tutti i lavori di raccordo e di manutenzione devono essere eseguiti esclusivamente dagli specialisti del riscaldamento, dei sanitari, del freddo e dell'elettricità.
- Vogliate osservare le avvertenze relative alla sicurezza nelle istruzioni per il montaggio!

- Nei lavori sull'impianto di riscaldamento **l'interruttore principale deve essere disinserito e bloccato contro il reinserimento.**

Certificazione

- Le nostre pompe di calore hanno il certificato come modulo di sistema

PDCMODULOSISTEMA 
POMPE DI CALORE EFFICIENTI CON SISTEMA

Indice	Pagina
Nota di pianificazione/Descrizione del funzionamento	4-5
Progettazione + Accessori	6-9
Data tecnici HPSU BU/CU	10-11
Data tecnici HPSU HT-CU/HT-BU	12-17
Dimensioni e posa	
HPSU CU 300 litri 04-08	18-19
HPSU CU 500 litri 04-08	20-21
HPSU BU 04-08	22-23
HPSU HT-CU 300 litri 8-12	24-25
HPSU HT-CU 500 litri 8-12	26-27
HPSU HT-CU 14-18	28-29
HPSU HT-BU 8-12	30-31
HPSU HT-BU 14-18	32-33
Unità esterna Posa su fondo solido	34-35
Tabelle di potenza HPSU BU/CU	36
Tabelle di potenza HPSU HT-CU/HT-BU	37
Tabelle di potenza HPSU HT-CU-	38
Termoconvettore	39

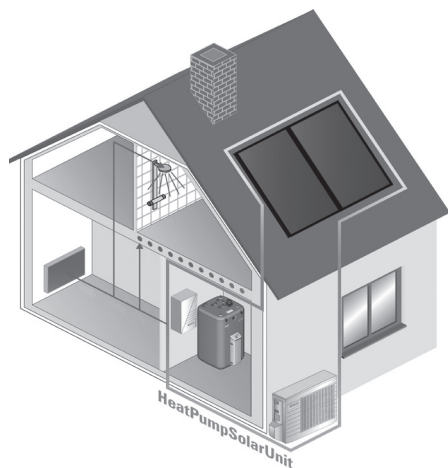

Nota di pianificazione/Descrizione del funzionamento

Descrizione del funzionamento

La pompa di calore aria esterna-acqua sfrutta la sorgente termica aria esterna. Persino nei giorni di gelo è possibile ricavare calore dall'aria esterna.

La sorgente termica aria esterna è disponibile ovunque in misura illimitata ed il suo sfruttamento è particolarmente agevole.

- Nessun dispendio per lo sfruttamento della sorgente termica
- L'aria esterna è disponibile ovunque ed in misura illimitata
- Non è richiesto nessun locale di ubicazione dato che la pompa viene collocata all'esterno

Pompe di calore aria-acqua

Le pompe di calore aria esterna-acqua Domotec sono costituite da elementi di primissima qualità perfettamente sintonizzati ed offrono un alto grado di affidabilità.

Progettazione

Dimensionamento della pompa di calore

Il dimensionamento della pompa di calore viene effettuato a seconda della modalità d'esercizio prescelta. Dopo aver determinato il carico riscaldante complessivo Q_{ges} , la modalità d'esercizio e la temperatura di mandata massima dell'impianto di riscaldamento, si potranno definire le dimensioni della pompa di calore.

Osservazione: nel dimensionamento delle pompe di calore aria-acqua va tenuto conto che con l'abbassamento della temperatura esterna scende anche la potenzialità calorica della pompa di calore, mentre il carico riscaldante dell'edificio sale.

La pompa di calore aria/acqua va dimensionata in modo che il fabbisogno di potenza termica per l'intero edificio e per il riscaldamento dell'acqua possa essere coperto senza successivo riscaldamento elettrico.

Dimensionamento della pompa di calore

Di regola, le pompe di calore vengono dimensionate per le seguenti modalità di funzionamento:

- esercizio monovalente l'intero carico riscaldante per l'edificio e il carico riscaldante per la produzione di acqua calda vengono coperti dalla pompa di calore.
- esercizio monoenergetico il carico riscaldante per l'edificio e il carico riscaldante per la produzione di acqua calda vengono prevalentemente coperti dalla pompa di calore. Un riscaldatore elettrico integrativo funge da riscaldamento di emergenza.
- esercizio bivalente il carico riscaldante dell'edificio e il carico riscaldante per la produzione di acqua calda vengono prevalentemente coperti dalla pompa di calore. In caso di punte di fabbisogno subentra un ulteriore generatore termico (olio, gas, riscaldamento elettrico).

Esempio:

Quale potenza dovrà essere scelta per la pompa di calore (esercizio A2/35) per un edificio con una superficie abitabile di 150 m², carico riscaldante specifico 50 W/m², temperatura esterna nominale -8 °C, quattro persone con un fabbisogno di acqua calda di 50 litri al giorno, 4 ore di blocco al giorno e un dimensionamento della pompa di calore al 70 % del carico riscaldante ($Q_{PC}/Q_{CR} = 0,7$)?

Il carico riscaldante si calcola: $Q_R = 150 \text{ m}^2 \times 50 \text{ W/m}^2 = 7500 \text{ W}$

La potenza termica aggiuntiva per la produzione di acqua calda è di 200 W per persona e giorno. In un'economia domestica di quattro persone, la potenza termica aggiuntiva ammonta pertanto a:

$$Q_{AC} = 4 \times 200 \text{ W} = 800 \text{ W}$$

La somma dei carichi riscaldanti per il riscaldamento e la produzione di acqua calda ammonta pertanto a:

$$Q_{CR} = Q_R + Q_{AC} = 7500 \text{ W} + 800 \text{ W} = 8300 \text{ W}$$

Per tenere conto dell'aggiuntiva potenza termica richiesta in seguito alle 4 ore di blocco, il carico riscaldante da coprire dalla pompa di calore dovrà essere aumentato di ca.

il 10 %:

$$Q_{PC} = 1,1 \times Q_{CR} = 1,1 \times 8300 \text{ W} = 9130 \text{ W}$$

Energia supplementare per la preparazione dell'acqua calda

Se la pompa di calore dovrà servire anche per la produzione di acqua calda, in fase di progettazione andrà tenuto conto della necessaria potenza aggiuntiva. La potenza termica richiesta per la produzione d'acqua calda dipende in primo luogo dal fabbisogno di acqua calda. Lo stesso varia in funzione del numero di persone dell'economia domestica e delle esigenze in fatto di comfort di acqua calda. Nella normale edilizia abitativa ci si basa su un consumo per persona di 30 – 60 litri di acqua calda ad una temperatura di 45 °C. Per essere sicuri, progettando un impianto, di avere un margine sufficiente e di soddisfare le aumentate esigenze di comfort dei consumatori, ci si basa su una potenza termica di 200 W per persona.

Esempio:

A quanto ammonta la potenza termica aggiuntiva per un'economia domestica di quattro persone e un fabbisogno di acqua calda di 50 litri per persona e giorno? La potenza termica aggiuntiva per persona è pari a 0,2 kW. In un'economia domestica di quattro persone la potenza termica aggiuntiva ammonta pertanto a:
 $Q_{AC} = 4 \text{ per } 0,2 \text{ kW} = 0,8 \text{ kW}$

Potenza aggiuntiva per orari di blocco

Molte imprese fornitrici di energia promuovono l'installazione di pompe di calore offrendo tariffe speciali per l'energia elettrica. In contropartita per i prezzi vantaggiosi, si riservano il diritto di imporre orari di blocco per l'esercizio delle pompe di calore, ad es. durante i picchi di potenza nella rete elettrica.

Accumulatore tampone per riscaldamenti a radiatori

Per garantire il comfort dei riscaldamenti a radiatori durante gli orari di blocco si consiglia l'integrazione di un accumulatore tampone.

Esercizio monovalente e monoenergetico

Per l'esercizio monovalente e monoenergetico bisognerà scegliere una pompa di calore con dimensioni maggiori per poter coprire il fabbisogno termico di una giornata nonostante gli orari di blocco. In teoria, il fattore per il dimensionamento della pompa di calore si calcola come segue:

$$f = \frac{24 \text{ h}}{24 \text{ h} - \text{ore di blocco al giorno (h)}}$$

La pratica dimostra, tuttavia, che la potenza aggiuntiva effettivamente richiesta è inferiore, non venendo mai riscaldati tutti i locali e venendo le più basse temperature esterne raggiunte solo raramente.

Il seguente dimensionamento ha dato buoni risultati nella pratica:

Somma delle ore di blocco al giorno (h)	Potenza termica aggiuntiva (% del carico riscaldante)
2	5
4	10
6	15

È pertanto sufficiente scegliere un dimensionamento maggiore per la pompa di calore ca. dal 5 % (2 ore di blocco) al 15 % (6 ore di blocco).

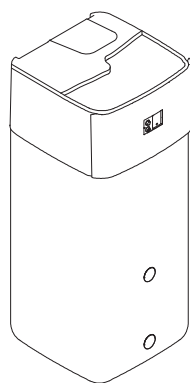

Unita-interno CU

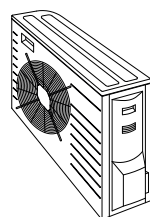

Unita-esterno CU/BU

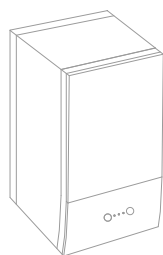

Unita-interno BU

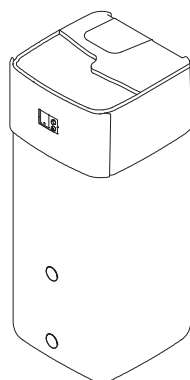
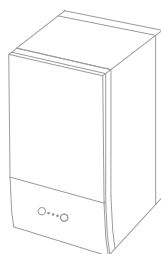
Unita-interno
HT-CU / MT-CUUnita-interno
HT-BU / MT-CUUnita-esterno
HT-CU / HT-BU
MT-CU / MT-BU**Esecuzioni**

Tipo	Potenzialità calorica kW	Descrizione	N° EED
------	-----------------------------	-------------	--------

HPSU compact split riscaldare e raffrescare e acqua calda (accumulatore 300 litri) con scambiatore termico aggiuntivo per sistema pressione Solar

HPSU CU 304/04-P	4	Inverter Split aria-acqua	836005
HPSU CU 308/06-P	6	Inverter Split aria-acqua	836020
HPSU CU 308/08-P	8	Inverter Split aria-acqua	836021

HPSU compact split riscaldare e raffrescare e acqua calda (accumulatore 500 litri) con scambiatore termico aggiuntivo per sistema pressione Solar

HPSU CU 504/04-P	4	Inverter Split aria-acqua	836019
HPSU CU 508/06-P	6	Inverter Split aria-acqua	836022
HPSU CU 508/08-P	8	Inverter Split aria-acqua	836023

- Unità di comando nel quadro elettrico ad armadio
- Esercizio a rendimento modulante – tecnologia inverter
- Tipo P – con scambiatore termico aggiuntivo per sistema pressione Solar

HPSU bibloc split riscaldare + raffrescare

HPSU BU 04	4	Inverter Split aria-acqua	831004
HPSU BU 06	6	Inverter Split aria-acqua	831006
HPSU BU 08	8	Inverter Split aria-acqua	831008

HPSU compact Mid Temp monobloc riscaldare e raffrescare e acqua calda (accumulatore 300 litri) con scambiatore termico aggiuntivo per sistema DrainBack-Solare

HPSU MT-CU 3/08-DB	8	aria/acqua compact mid temperatura	833008
HPSU MT-CU 3/10-DB	10	aria/acqua compact mid temperatura	833100
HPSU MT-CU 3/12-DB	12	aria/acqua compact mid temperatura	833120

HPSU compact Mid Temp monobloc riscaldare e raffrescare e acqua calda (accumulatore 500 litri) con scambiatore termico aggiuntivo per sistema DrainBack-Solare

HPSU MT-CU 5/08-DB	8	aria/acqua compact mid temperatura	835008
HPSU MT-CU 5/10-DB	10	aria/acqua compact mid temperatura	835100
HPSU MT-CU 5/12-DB	12	aria/acqua compact mid temperatura	835120

HPSU compact High Temp monobloc riscaldare e raffrescare e acqua calda (accumulatore 500 litri) con scambiatore termico aggiuntivo per sistema DrainBack-Solare

HPSU HT-CU 14-DB	14	aria/acqua compact ad alta temperatura	835140
HPSU HT-CU 16-DB	16	aria/acqua compact ad alta temperatura	835160
HPSU HT-CU 18-DB	18	aria/acqua compact ad alta temperatura	835180

HPSU bibloc Mid Temp monobloc riscaldare

HPSU MT-BU 08	8	aria/acqua bibloc mid temperatura	835108
HPSU MT-BU 10	10	aria/acqua bibloc mid temperatura	835110
HPSU MT-BU 12	12	aria/acqua bibloc mid temperatura	835112

HPSU bibloc High Temp monobloc riscaldare

HPSU HT-BU 14-P	14	aria/acqua bibloc ad alta temperatura	835114
HPSU HT-BU 16-P	16	aria/acqua bibloc ad alta temperatura	835116
HPSU HT-BU 18-P	18	aria/acqua bibloc ad alta temperatura	835118

Esecuzioni

Tipo	Descrizione	N° EED
per HPSU apparecchi per la posa all'esterno BU/CU, HT-CU/HT-BU & MT-CU/MT-CU		
DWP WKS	Mensola murale per apparecchi esterni HPSU CU/BU	830022
DWP AVF 04-08	Piedini antivibrazione (4 Stück)	830025
DWP AVF 11-16	Piedini antivibrazione (4 Stück)	830048
DWP BS	Zoccolo in cemento (2 pezzi)	830071
DWP SD	Tettoia protettiva, larghezza 1 m	830026
DWP SWK 4	Isolamento acustico CU/BU	830080
DWP SWK 7	Isolamento acustico BH/BC	830081
DWP SC 04-08	Isolamento acustico per unità esterna HPSU CU/BU	830015
DWP SKS HT-U 14-18	Basamento di supporto per unità e sterna HPSU HT-CU & HT-BU	830102
DWP SKS U 04-08	Basamento di supporto per unità esterna HPSU CU/BU	830103

**per HPSU apparecchi per la posa all'interno
BU/CU, HT-CU/HT-BU & MT-CU/MT-CU**

DST 740	Termostato ambiente wireless Netatmo	830017
DWP UESV	Valvola di troppopieno (elemento necessario BH/BU)	830023
DHE 549	Valvola di commutazione a tre vie maschio con azionamento a motore 230V, tempo di commutazione 6 sec.	800035
DHE MC	Filtro a flusso magnetico Magna Clean 1" IG	800136
DWP 719	Sonda accumulatore HPSU HT	830072
DWP 777	Sonda d'accumulatore per HPSU LT BH/BU	830070
DHE ZMGA	Gruppo miscelatore con pompa di circolazione Grundfos ALPHA 25–40, miscelatore a motore, organi di chiusura termometro per aggiuntivo gruppo riscaldant	800085
DHE ZGA	Gruppo di raccordo DN 25 con pompa Grundfos ALPHA 25–60, organo di chiusura e termometro per gruppo riscaldante supplementare	800120
DPK MK1	Comando del riscaldamento 1 gruppo	807040
DPK MK2	Comando del riscaldamento 2 gruppi	807041
DPK MK3	Comando del riscaldamento 3 gruppi	807042
DTS 131	Limitatore della temperatura ad applicazione per riscaldamenti a pavimento	112130

Montaggio delle condotte di agente frigorifero pompe di calore HPSU

DWP VKML 03-05	Installazione condotte frigorifero, materiale incluso, 3–5 m	830053
DWP VKML 06-10	Installazione condotte frigorifero, materiale incluso, 6–10 m	830054
DWP VKML 11-15	Installazione condotte frigorifero, materiale incluso, 11–15 m	830055
DWP VKML 16-20	Installazione condotte frigorifero, materiale incluso, 16–20 m	830056
DWP NKM	Riempimento refrigerante (senza refrigerante)	830051
DWP KM	Refrigerante R410A a 100g	830052
DWP KM R32	Refrigerante KM R32 a 100 kg	830059

Esecuzioni

Tipo	Descrizione	N° EED
------	-------------	--------

Vasi d'espansione

DHE EXP25 SD	Vaso di espansione 25 l Statico SD, 800097 3 bar / blu, pressione all'entrata 1,0 bar	
DHE EXP35 SD	Vaso di espansione 35 l Statico SD, 3 bar / blu, pressione all'entrata 1,0 bar	800098
DHE EXP50 SD	Vaso di espansione 50 l Statico SD, 3 bar / blu, pressione all'entrata 1,0 bar	800099
DHE EXP80 SD	Vaso di espansione 80 l Statico SD, 3 bar / blu, pressione all'entrata 1,0 bar	800135

per HPSU compact

DWP HPC 400	Ventilconvettore per il riscaldamento e il raffreddamento degli ambienti 2.18 kW (a 45/40 °C)	830104
DWP HPC 600	Ventilconvettore per il riscaldamento und -kühlung mit Wärmeleistung 3.11 kW (a 45/40 °C)	830106
DWP HPC 800	Ventilconvettore per il riscaldamento und -kühlung mit Wärmeleistung 3.88 kW (a 45/40 °C)	830108
DWP HPC 3WV	Valvola a 3 vie con attuatore per ventilconvettore DWP HPC	830105
DWP HPC AAL	Copertura per cavo di collegamento	830107
DWP HPC RTM	Regolatore di modulazione con termostato ambiente	830109

Bollitori per pompe di calore HPSU (combinabili o attrezzabili per l'impiego con energia solare)

SOL HYC 343/19/0-DB	Accumulatore solare 300 litri per HPSU ino a 8 kW e per tutte le hitemp	830060
SOL HYC 544/19/0-DB	Accumulatore solare 500 litri per HPSU ino a 8 kW e per tutte le hitemp	830061
SOL HYC 544/32/0-DB	Accumulatore solare 500 litri per HPSU a partire da 11 kW e per tutte le hitemp	830062
SOL HYC 343/19/0-P	Accumulatore solare 300 litri per HPSU ino a 8 kW e per tutte le hitemp	830073
SOL HYC 544/19/0-P	Accumulatore solare 500 litri per HPSU ino a 8 kW e per tutte le hitemp	830074
SOL HYC 544/32/0-P	Accumulatore solare 500 litri per HPSU a partire da 11 kW e per tutte le hitemp	830075

DB = Drain-Back Solar / P = impianto solare in pressione

per HPSU Split con impianti solari Solaris

DWP SOLPAC2 LT	Unità di comunicazione per HPSU B/M + Solaris	830008
DWP SOLPAC2 HT	Unità di comunicazione per HPSU HT + Solaris	830009
DWP SOLPAC C	Kommunikationseinheit HPSU compact + Solaris	830010
DWP RLB	Limitazione del ritorno per HPSU + Solaris	830020
DWP RLB 500	Limitazione del ritorno per HPSU + Solaris 8–16 kW	830019
DSO IDM2	Pacchetto per il montaggio nel tetto Lamiere di rivestimento per il montaggio nel tetto di due collettori (verticale)	800556
DSO IDM+1	Pacchetto per montaggio nel tetto per ogni ulteriore collettore (verticale) per Solaris	800557

Tipo	Descrizione	N° EED
per HPSU con bollitore SOL HYC		
unità di commutazione e riscaldamento aggiuntivo per il riscaldamento dell'acqua		
DWP EPACH	Unità di commutazione per HYC 500 + HPSU BH	830005
DWP EPAC-300	Unità di commutazione per HYC 300 + HPSU BH	830007

Esecuzioni

Impianti solari per pompe di calore HPSU

Montaggio sul tetto o nel tetto, incl. accessori di montaggio

SOL 2 VP	Impianto solare con 2 collettori (verticale)	800561
SOL 3 VP	Impianto solare con 3 collettori (verticale)	800563
SOL 4 VP	Impianto solare con 4 collettori (verticale)	800565
SOL 5 VP	Impianto solare con 5 collettori (verticale)	800567
SOL 2 HP	Impianto solare con 2 collettori (verticale)	800560
SOL 3 HP	Impianto solare con 3 collettori (orizzontale)	800562
SOL 4 HP	Impianto solare con 4 collettori (orizzontale)	800564
SOL 5 HP	Impianto solare con 5 collettori (orizzontale)	800566

Montaggio su tetto piano, incl. mensole e accessori di montaggio

SOL 2 VPF	Impianto solare con 2 collettori (verticale)	800861
SOL 3 VPF	Impianto solare con 3 collettori (verticale)	800863
SOL 4 VPF	Impianto solare con 4 collettori (verticale)	800865
SOL 5 VPF	Impianto solare con 5 collettori (verticale)	800867
SOL 2 HPF	Impianto solare con 2 collettori (orizzontale)	800860
SOL 3 HPF	Impianto solare con 3 collettori (orizzontale)	800862
SOL 4 HPF	Impianto solare con 4 collettori (orizzontale)	800864
SOL 5 HPF	Impianto solare con 5 collettori (orizzontale)	800866

Messa in esercizio pompe di calore HPSU

D90 620 B	Messa in esercizio HPSU BU/CU	090620
D90 620 BS	Messa in esercizio HPSU BU/CU + Solaris	090621
D90 620 H	Messa in esercizio HPSU HT-CU/HT-BU	090624
D90 620 HS	Messa in esercizio HPSU HT-CU/HT-BU + Solaris	090625

Suggerimento:

- Ulteriori accessori per gli impianti solari Solaris si trovano nel listino prezzi o nel sito l'opuscolo tecnico 8.1 Solaris.

Dati tecnici HPSU CU compact split unità interna		CU	CU	CU
Dati base		300 litri	300 litri	500 litri
		4	6-8	4-8
Dimensioni A/L/P	mm	1950 / 615 / 595	1950 / 615 / 595	1950 / 790 / 790
Peso	kg	92	92	119
Modalità d'esercizio temperatura andata (riscaldare)	min. / max. °C	15 / 65	15 / 65	15 / 65
Modalità d'esercizio temperatura andata (raffrescare)	min. / max. °C	5 / 22	5 / 22	5 / 22
Modalità d'esercizio DHW (con EHS)	min. / max. °C	25 / 80	25 / 80	25 / 80
Raccordo tubo del refrigerante				
Tubo del gas	mm	5/8" (15,9)	5/8" (15,9)	5/8" (15,9)
Tubo del liquido	mm	1/4" (6,4)	1/4" (6,4)	1/4" (6,4)
Dati dell'accumulatore				
Capacità accumulatore	litri	300	300	500
Temp. max. ammessa acqua di accumulo	°C	85	85	85
Perdite di dispersione a 60 °C	kWh/24 h	1,3	1,3	1,4
Riscaldamento dell'acqua sanitaria				
Capacità acqua sanitaria	litri	27,8	27,8	29
Pressione d'esercizio max.	bar	6	6	6
Materiale dello scambiatore termico acqua sanitaria		acciaio inox	acciaio inox	acciaio inox
Superficie scambiatore termico acqua sanitaria	m ²	5,8	5,8	6
Scambiatore termico di carico/scarico (acciaio inox)				
Capacità acqua scambiatore termico	litri	13,2	13,2	12,1
Superficie scambiatore termico di carica	m ²	2,7	2,7	2,5
Scambiatore termico pressione Solar (acciaio inox)				
Capacità acqua scambiatore termico	litri	4,2	4,2	12,5
Superficie scambiatore termico	m ²	0,8	0,8	1,7
Raccordi dei tubi				
Acqua fredda e acqua calda	pollici	1"	1"	1" R
Riscaldamento andata e ritorno	pollici	1" IG	1" IG	1" IG
Dati elettrici				
Riscaldamento di emergenza	kW	3	3 / 6 / 9	3 / 6 / 9
Quantità di acqua calda senza riscaldamento a 8 l/min. / 12 l/min. Tasso di prelievo (T _{AF} = 10 °C / T _{AC} = 40 °C / T _{ACU} = 50 °C) ³	litri	184/153	184/153	324/282 (288/240 ⁴)
Quantità di acqua calda senza riscaldamento a 8 l/min. / 12 l/min. Tasso di prelievo (T _{AF} = 10 °C / T _{AC} = 40 °C / T _{ACU} = 60 °C) ³	litri	282/252	282/252	492/444
Quantità di acqua calda senza riscaldamento a 8 l/min. / 12 l/min. Tasso di prelievo (T _{AF} = 10 °C / T _{AC} = 40 °C / T _{ACU} = 65 °C) ³	litri	352/321	352/321	560/516
Tempo di riscaldamento Quantità di prelievo 140 l > 5820 Wh (prelievo per vasca da bagno) ⁴	min.	90	45	45
Tempo di riscaldamento Quantità di prelievo 90 l > 3660 Wh (prelievo per doccia) ⁴	min.	55	30	30

* Potenzialità calorica, potenza frigorifera e COP nel funzionamento a pieno carico, conforme allo standard Eurovent 6/C/003-2006

** Raffreddamento solo HPSU BU/CU Secondo EN 14511

¹ Misurato ad una distanza di riferimento di 1 m

³ Caricato completamente col scambiatore di calore

⁴ Accumulatore caricato solo con la pompa di calore segna resistenza elettrica
tempo di riscaldamento = tempo di ricarica del accumulatore fino a 50°C

Dati tecnici unità interna HPSU BU bibloc split		BU	BU	BU
Dati base		4	6	8
Dimensioni A/L/P	mm	840 / 440 / 390	840 / 440 / 390	840 / 440 / 390
Peso	kg	42	42	42
Modalità d'esercizio sul lato acqua riscaldare	°C	min. 15 / max. 65	min. 15 / Max. 65	min. 15 / Max. 65
Collegamento tubo del refrigerante				
Tubo del gas 5/8"	mm	15,9	15,9	15,9
Tubo del 1/4"	mm	6,4	6,4	6,4
Tubo del liquido 3/8"	mm	-	-	-
Raccordi dei tubi				
Andata e ritorno riscaldamento	pollici	1" IG	1" IG	1" IG
Dati elettrici				
Riscaldamento di emergenza	kW	3	3 / 6 / 9	3 / 6 / 9
Frequenza	Hz	50	50	50
Tensione	V	1x230	3x400	3x400
Corrente d'esercizio	A	16	16	16

Dati tecnici unità esterna HPSU BU/CU 4-8

Dati base		4	6	8
temperature primarie riscaldamento		65 °C	65 °C	65 °C
Potenzialità calorica A-7/W 35 *	kW	5,38	6,19	7,28
Potenzialità calorica A2/W35 *	kW	5,46	6,18	7,22
Potenzialità calorica A7/W35 *	kW	6,41	7,74	9,37
Potenzialità calorica COP EN 14511 (A2/W35)	COP	4,10	3,75	3,65
Potenza raffresc. A35/W18 **	kW	5,98	7,45	8,57
Potenza raffresc. A35/W7 **	kW	4,62	5,57	6,34
Dimensioni A/L/P	mm		740 / 884 / 388	
Peso	kg	58,5	58,5	58,5
Modalità d'esercizio riscaldamento	°C		min. -25 / max. 25	
Modalità d'esercizio raffrescamento **	°C		min. 10 / max. 43	
Modalità d'esercizio acqua calda sanitaria	°C		min. -25 / max. 35	

Livello di potenza sonora

Liv. di potenza sonora modalità silenziosa	dbA	52	52	52
--	-----	----	----	----

Collegamento tubo del refrigerante

Refrigerante		R 32	R 32	R 32
Quantità refrigerante	kg	1,5	1,5	1,5
Tubo del gas 5/8"	mm	15,9	15,9	15,9
Tubo del liquido 1/4"	mm	6,4	6,4	6,4
Tubo del liquido 3/8"	mm	-	-	-
Lunghezza tubo del refrigerante con mezzo refrigerante contenuto	m		max. 30 / min. 3	
Differenza d'altezza	m	20	20	20

Dati elettrici

Frequenza	Hz	50	50	50
Tensione	V	230	230	230
Campo di tensione	V		Tensione ± 10%	
Corrente d'avviamento (compressore)	A	11	11	11
Corrente d'esercizio max.	A	15,9	15,9	15,9
Protezione consigliata	A	16	16	16

Dati tecnici unità interna HPSU MT-CU monobloc 300 litri		MT-CU	MT-CU	MT-CU
Dati base		8	10	12
Dimensioni A/L/P	mm	1892 / 594 / 644	1892 / 594 / 644	1892 / 594 / 644
Peso	kg	87	87	87
Modalità d'esercizio sul lato acqua riscaldare	°C	Min. 15 / Max. 65	Min. 15 / Max. 65	Min. 15 / Max. 65
Modalità d'esercizio acqua sanitaria sul lato ambiente	°C	Min. -28 / Max. 35	Min. -28 / Max. 35	Min. -28 / Max. 35
Modalità d'esercizio acqua sanitaria sul lato acqua	°C	Min. 10 / Max. 75	Min. 10 / Max. 75	Min. 10 / Max. 75
Liv. di press. sonora ¹	dB(A)	47.3	47.3	47.3
Dati elettrici				
Frequenza	Hz	50	50	50
Tensione	V	230	230	230
Campo di tensione		Tensione ± 10%	Tensione ± 10%	Tensione ± 10%
Corrente d'esercizio max.	A	12,5	12,5	12,5
Protezione consigliata	A	16	16	16
Classe IP		IPX0A	IPX0A	IPX0A
Dati dell'accumulatore				
Capacità accumulatore	litri	294	294	294
Temp. max. ammessa acqua di accumulo	°C	85	85	85
Circuito idraulico				
Andata e ritorno riscaldamento	pollici	1"	1"	1"
Portata nominale	l/min.	15,8	20,1	22,9
Pompa ESP nominale	kPa	35	40	45
Scambiatore di carica termica				
Materiale		acciaio inox (1.4404)		
Superfici	m ²	3.26	3.26	3.26
Volume	litri	16,0	16,0	16,0
Scambiatore aqua calda sanitaria				
Superfici	m ²	5.60	5.60	5.60
Volume	litri	27.3	27.3	27.3
Pompe				
Typo		Grundfos UPMXL 20-125 CHBL PWM RT		
Potenza assorbita	W	75	75	75
Dati delle prestazioni termiche				
Quantità di acqua calda senza riscalda-mento a 8 l/min. / 12 l/min. Tasso di prelievo (T _{AF} = 10 °C / T _{AC} = 40 °C / T _{ACU} = 50 °C) ³	litri	184/153	184/153	184/153
Quantità di acqua calda senza riscalda-mento a 8 l/min. / 12 l/min. Tasso di prelievo (T _{AF} = 10 °C / T _{AC} = 40 °C / T _{ACU} = 60 °C) ³	litri	282/252	282/252	282/252
Quantità di acqua calda senza riscalda-mento a 8 l/min. / 12 l/min. Tasso di prelievo (T _{AF} = 10 °C / T _{AC} = 40 °C / T _{ACU} = 65 °C) ³	litri	352/321	352/321	352/321

* Potenzialità calorica, COP nel funzionamento a pieno carico, conforme allo standard Eurovent 6/C/003-2006

A Temperatura esterna °C

W Temperatura di mandata °C

¹ Misura ad una distanza di riferimento di 1 m

T_A Temperatura esterna

Misurato ad una temperatura di 35 °C secondo EN 14511

Dati tecnici unità interna HPSU MT-BU bibloc monobloc		MT-BU	MT-BU	MT-BU
Dati base		8	10	12
Dimensioni A/L/P	mm	840 / 440 / 390	840 / 440 / 390	840 / 440 / 390
Peso	kg	42	42	42
Campo di funzionamento (riscaldamento)	°C	Min. 10 / Max. 65	Min. 10 / Max. 65	Min. 10 / Max. 65
Campo di funzionamento (rinfrescamento)	°C	Min. 7 / Max. 22	Min. 7 / Max. 22	Min. 7 / Max. 22
Circuito idraulico				
Andata e ritorno riscaldamento	pollici	1"	1"	1"
Portata nominale	l/min.	20,0	20,0	20,0
Pompa ESP nominale	kPa	92	88	85
Potenza assorbita della pompa	W	75	75	75
Dati elettrici				
Frequenza	Hz	50	50	50
Tensione	V	400	400	400
Campo di tensione	V	Tensione ± 10%	Tensione ± 10%	Tensione ± 10%
Corrente d'esercizio max.	A	13	13	13
Protezione consigliata	A	20	20	20
Classe IP		IP X0B	IP X0B	IP X0B

Dati tecnici unità esterna HPSU MT-CU/MT-BU 8-12

Dati base		8	10	12
Potenzialità calorica A2/W35 *	kW	7,75	8,05	8,09
Potenzialità calorica A-7/W35 *	kW	7,49	8,84	10,28
COP A-7/W35		3,13	3,05	3,00
COP A2/W35		4,28	3,87	3,62
COP A7/W35		4,87	4,67	4,51
Dimensioni A/L/P	mm	1003 / 1270 / 533	1003 / 1270 / 533	1003 / 1270 / 533
Peso	kg	118	118	118
Campo di funzionamento riscaldamento (aria esterna)	°C	Min. -28 / Max. 35	Min. -28 / Max. 35	Min. -28 / Max. 35
Campo di funzionamento riscaldamento aqua calda (aria esterna)	°C	Min. -28 / Max. 35	Min. -28 / Max. 35	Min. -28 / Max. 35
Campo di funzionamento raffreddamento (aria esterna)	°C	Min. 10 / Max. 43	Min. 10 / Max. 43	Min. 10 / Max. 43
Livello di potenza sonora max. riscaldamento 1 ¹	dB(A)	54	54	54
Livello di potenza sonora di funzionamento silenzioso 2 ¹	dB(A)	54	54	54
Livello di potenza sonora di funzionamento silenzioso 2 ¹	dB(A)	50	50	50
Typo di compressore		Compressore scroll completamente ermetico		
Refrigerante		R32	R32	R32
Quantità refrigerante	kg	3.25	3.25	3.25
Regolatore		Valvola di espansione elettronica		
Sbrinamento		Inversione del processo		
Dati elettrici				
Frequenza	Hz	50	50	50
Tensione	V	400	400	400
Campo di tensione	V	Tensione ± 10%	Tensione ± 10%	Tensione ± 10%
Corrente d'esercizio max.	A	13,5	13,5	13,5
Protezione consigliata	A	16	16	16

Dati tecnici unità interna HPSU HT-CU monobloc 500 litri		MT-CU	MT-CU	MT-CU
Dati base		8	10	12
Dimensioni A/L/P	mm	1,910 / 792 / 816	1,910 / 792 / 816	1,910 / 792 / 816
Peso	kg	110	110	110
Modalità d'esercizio sul lato acqua riscaldare	°C	Min. 15 / Max. 65	Min. 15 / Max. 65	Min. 15 / Max. 65
Modalità d'esercizio acqua sanitaria sul lato ambiente	°C	Min. -28 / Max. 35	Min. -28 / Max. 35	Min. -28 / Max. 35
Modalità d'esercizio acqua sanitaria sul lato acqua	°C	Min. 10 / Max. 75	Min. 10 / Max. 75	Min. 10 / Max. 75
Liv. di press. sonora ¹	dB(A)	47.3	47.3	47.3
Dati elettrici				
Frequenza	Hz	50	50	50
Tensione	V	230	230	230
Campo di tensione		Tensione ± 10%	Tensione ± 10%	Tensione ± 10%
Corrente d'esercizio max.	A	12,5	12,5	12,5
Protezione consigliata	A	16	16	16
Classe IP		IPX0A	IPX0A	IPX0A
Dati dell'accumulatore				
Capacità accumulatore	litri	477	477	477
Temp. max. ammessa acqua di accumulo	°C	85	85	85
Circuito idraulico				
Andata e ritorno riscaldamento	Zoll	1"	1"	1"
Portata nominale	l/min.	15,8	20,1	22,9
Pompa ESP nominale	kPa	35	40	45
Scambiatore di carica termica				
Materiale		acciaio inox (1.4404)		
Superfici	m ²	3.40	3.40	3.40
Volume	litri	16.4	16.4	16.4
Scambiatore aqua calda sanitaria				
Superfici	m ²	7.50	7.50	7.50
Volume	litri	36.2	36.2	36.2
Pompe				
Typo		Grundfos UPMXL 20-125 CHBL PWM RT		
Potenza assorbita	W	75	75	75
Dati delle prestazioni termiche				
Quantità di acqua calda senza riscaldamento a 8 l/min. / 12 l/min. Tasso di prelievo (T _{AF} = 10 °C / T _{AC} = 40 °C / T _{ACU} = 50 °C) ³	litri	364/318	364/318	364/318
Quantità di acqua calda senza riscaldamento a 8 l/min. / 12 l/min. Tasso di prelievo (T _{AF} = 10 °C / T _{AC} = 40 °C / T _{ACU} = 60 °C) ³	litri	540/494	540/494	540/494
Quantità di acqua calda senza riscaldamento a 8 l/min. / 12 l/min. Tasso di prelievo (T _{AF} = 10 °C / T _{AC} = 40 °C / T _{ACU} = 65 °C) ³	litri	612/564	612/564	612/564

* Potenzialità calorica, COP nel funzionamento a pieno carico, conforme allo standard Eurovent 6/C/003-2006

A Temperatura esterna °C

W Temperatura di mandata °C

¹ Misura ad una distanza di riferimento di 1 m

T_A Temperatura esterna

Misurato ad una temperatura di 35 °C secondo EN 14511

Dati tecnici unità esterna HPSU MT-CU/MT-BU 8-12

Dati base		8	10	12
Potenzialità calorica A2/W35 *	kW	7,75	8,05	8,09
Potenzialità calorica A-7/W35 *	kW	7,49	8,84	10,28
COP A-7/W35		3,13	3,05	3,00
COP A2/W35		4,28	3,87	3,62
COP A7/W35		4,87	4,67	4,51
Dimensioni A/L/P	mm	1003 / 1270 / 533	1003 / 1270 / 533	1003 / 1270 / 533
Peso	kg	118	118	118
Campo di funzionamento riscaldamento (aria esterna)	°C	Min. -28 / Max. 35	Min. -28 / Max. 35	Min. -28 / Max. 35
Campo di funzionamento riscaldamento aqua calda (aria esterna)	°C	Min. -28 / Max. 35	Min. -28 / Max. 35	Min. -28 / Max. 35
Campo di funzionamento raffreddamento (aria esterna)	°C	Min. 10 / Max. 43	Min. 10 / Max. 43	Min. 10 / Max. 43
Livello di potenza sonora max. riscaldamento 1 ¹	dB(A)	54	54	54
Livello di potenza sonora di funzionamento silenzioso 2 ¹	dB(A)	54	54	54
Livello di potenza sonora di funzionamento silenzioso 2 ¹	dB(A)	50	50	50
Typo di compressore		Compressore scroll completamente ermetico		
Refrigerante		R32	R32	R32
Quantità refrigerante	kg	3.25	3.25	3.25
Regolatore		Valvola di espansione elettronica		
Sbrinamento		Inversione del processo		
Dati elettrici				
Frequenza	Hz	50	50	50
Tensione	V	400	400	400
Campo di tensione	V	Tensione ± 10%	Tensione ± 10%	Tensione ± 10%
Corrente d'esercizio max.	A	13,5	13,5	13,5
Protezione consigliata	A	16	16	16

Dati tecnici unità interna HPSU HT-CU monobloc 500 litri		HT-CU	HT-CU	HT-CU
Dati base		14	16	18
Dimensioni A/L/P	mm	1896 / 790 / 790	1896 / 790 / 790	1896 / 790 / 790
Peso	kg	94	94	94
Modalità d'esercizio sul lato acqua riscaldare	°C	Min. 15 / Max. 70	Min. 15 / Max. 70	Min. 15 / Max. 70
Modalità d'esercizio acqua sanitaria sul lato ambiente	°C	Min. -28 / Max. 35	Min. -28 / Max. 35	Min. -28 / Max. 35
Modalità d'esercizio acqua sanitaria sul lato acqua	°C	Min. 10 / Max. 75	Min. 10 / Max. 75	Min. 10 / Max. 75
Liv. di press. sonora ¹	dB(A)	45,6	45,6	45,6
Dati elettrici				
Frequenza	Hz	50	50	50
Tensione	V	230	230	230
Campo di tensione		Tensione ± 10%	Tensione ± 10%	Tensione ± 10%
Corrente d'esercizio max.	A	12,5	12,5	12,5
Protezione consigliata	A	16	16	16
Classe IP		IPX0A	IPX0A	IPX0A
Dati dell'accumulatore				
Capacità accumulatore	litri	477	477	477
Temp. max. ammessa acqua di accumulo	°C	85	85	85
Circuito idraulico				
Andata e ritorno riscaldamento	pollici	1"	1"	1"
Portata nominale	l/min.	15,8	20,1	22,9
Pompa ESP nominale	kPa	92	88	85
Scambiatore di carica termica				
Materiale		acciaio inox (1.4404)		
Superfici	m ²	3,35	3,35	3,35
Volume	litri	16,4	16,4	16,4
Scambiatore aqua calda sanitaria				
Superfici	m ²	5,80	5,80	5,80
Volume	litri	28,2	28,2	28,2
Pompe				
Typo		Grundfos UPMXL 20-125 CHBL PWM RT		
Potenza assorbita	W	180	180	180
Dati delle prestazioni termiche				
Quantità di acqua calda senza riscaldamento a 8 l/min. / 12 l/min. Tasso di prelievo (T _{AF} = 10 °C / T _{AC} = 40 °C / T _{ACU} = 50 °C) ³	litri	364/318	364/318	364/318
Quantità di acqua calda senza riscaldamento a 8 l/min. / 12 l/min. Tasso di prelievo (T _{AF} = 10 °C / T _{AC} = 40 °C / T _{ACU} = 60 °C) ³	litri	540/494	540/494	540/494
Quantità di acqua calda senza riscaldamento a 8 l/min. / 12 l/min. Tasso di prelievo (T _{AF} = 10 °C / T _{AC} = 40 °C / T _{ACU} = 65 °C) ³	litri	612/564	612/564	612/564

* Potenzialità calorica, COP nel funzionamento a pieno carico, conforme allo standard Eurovent 6/C/003-2006

A Temperatura esterna °C

W Temperatura di mandata °C

¹ Misura ad una distanza di riferimento di 1 m

T_A Temperatura esterna

Misurato ad una temperatura di 35 °C secondo EN 14511

Dati tecnici unità interna HPSU HT-BU bibloc monobloc		HT-BU	HT-BU	HT-BU
Dati base		14	16	18
Dimensioni A/L/P	mm	840 / 440 / 390	840 / 440 / 390	840 / 440 / 390
Peso	kg	38	38	38
Campo di funzionamento (riscaldamento)	°C	Min. 10 / Max. 70	Min. 10 / Max. 70	Min. 10 / Max. 70
Campo di funzionamento (rinfrescamento)	°C	Min. 7 / Max. 22	Min. 7 / Max. 22	Min. 7 / Max. 22
Circuito idraulico				
Andata e ritorno riscaldamento	pollici	1"IG	1"IG	1"IG
Portata nominale	l/min.	15,8	20,1	22,9
Pompa ESP nominale	kPa	92	88	85
Potenza assorbita della pompa	W	179	179	179
Dati elettrici				
Frequenza	Hz	50	50	50
Tensione	V	400	400	400
Campo di tensione	V	Tensione ± 10%	Tensione ± 10%	Tensione ± 10%
Corrente d'esercizio max.	A	13	13	13
Protezione consigliata	A	16	16	16
Classe IP		IP X0B	IP X0B	IP X0B
Dati tecnici unità esterna HPSU HT-CU/HT-BU 14-18				
Dati base		14	16	18
Potenzialità calorica A2/W35 *	kW	9,91	11,33	12,74
Potenzialità calorica A-7/W35 *	kW	9,74	11,13	12,52
Potenzialità calorica A2/W55 *	kW	10,64	12,17	12,73
Potenzialità calorica A7/W70 *	kW	8,68	9,76	10,84
COP A-7/W35		3,21	3,13	3,05
COP A2/W35		4,09	4,09	4,09
COP A7/W35		4,79	5,00	5,00
Dimensioni A/L/P	mm	1005 / 1270 / 535	1005 / 1270 / 535	1005 / 1270 / 535
Peso	kg	151	151	151
Campo di funzionamento riscaldamento	°C (aria esterna)	Min. -28 / Max. 35	Min. -28 / Max. 35	Min. -28 / Max. 35
Campo di funzionamento riscaldamento acqua calda	°C (aria esterna)	Min. -28 / Max. 35	Min. -28 / Max. 35	Min. -28 / Max. 35
Campo di funzionamento raffreddamento	°C (aria esterna)	Min. 10 / Max. 43	Min. 10 / Max. 43	Min. 10 / Max. 43
Livello di potenza sonora max. riscaldamento	1 ¹ dB(A)	60	60	60
Livello di potenza sonora di funzionamento silenzioso	2 ¹ dB(A)	54	54	54
Livello di potenza sonora di funzionamento silenzioso	2 ¹ dB(A)	50	50	50
Typo di compressore		Compressore scroll completamente ermetico		
Refrigerante		R32	R32	R32
Quantità refrigerante	kg	4,2	4,2	4,2
Regolatore		Valvola di espansione elettronica		
Sbrinamento		Inversione del processo		
Dati elettrici				
Frequenza	Hz	50	50	50
Tensione	V	400	400	400
Campo di tensione	V	Spannung ± 10%	Spannung ± 10%	Spannung ± 10%
Corrente d'esercizio max.	A	13,5	13,5	13,5
Protezione consigliata	A	16	16	16

Hinweis:

- Tutte le pompe di calore HPSU BU/CU a e HT sono disponibili con integrazione solare termica. Per ulteriori informazioni, consultare l'opuscolo 8.1 Solaris.

HPSU CU 300 litri 04-08 split unità interna

Peso: 76 kg

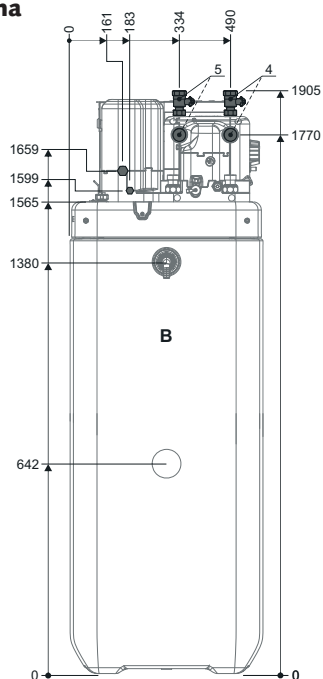

Veduta frontale

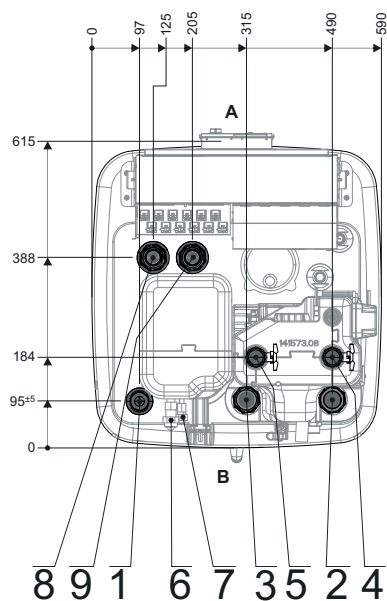

Proiezione orizzontale

Distanza dai muri

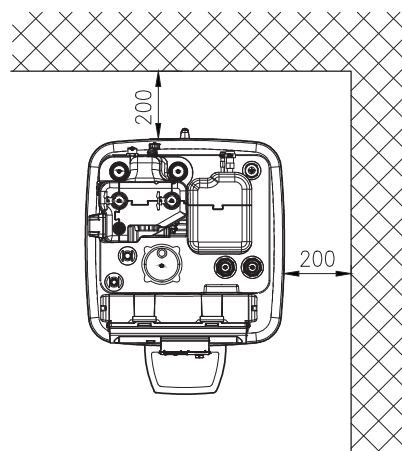
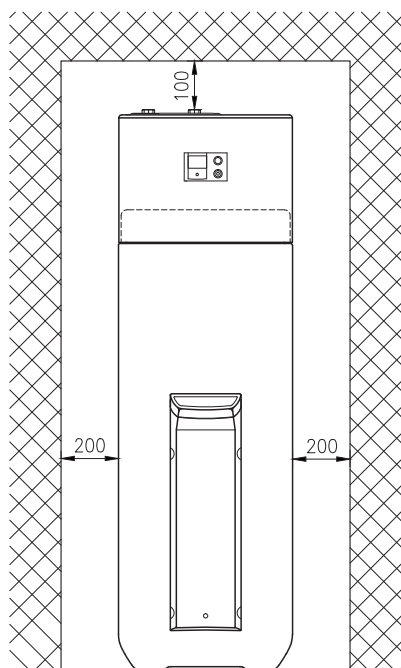

- 1 Andata Solaris (1" UM)
- 2 Acqua fredda (1" FM)
- 3 Acqua calda (1" FM)
- 4 Andata riscaldamento (1" FM) – Rubinetto a sfera (1" FF) (in dotazione)
- 5 Ritorno riscaldamento (1" FM) – Rubinetto a sfera (1" FF) (in dotazione)
- 6 Raccordo refrigerante tubo del gas (Ø 5/8" CU)
- 7 Raccordo refrigerante tubo del liquido (Ø 1/4" CU)
- 8 Adata Solaris
- 9 Solaris ritorno

HPSU CU 04-08 unità esterna

Peso: 54 kg

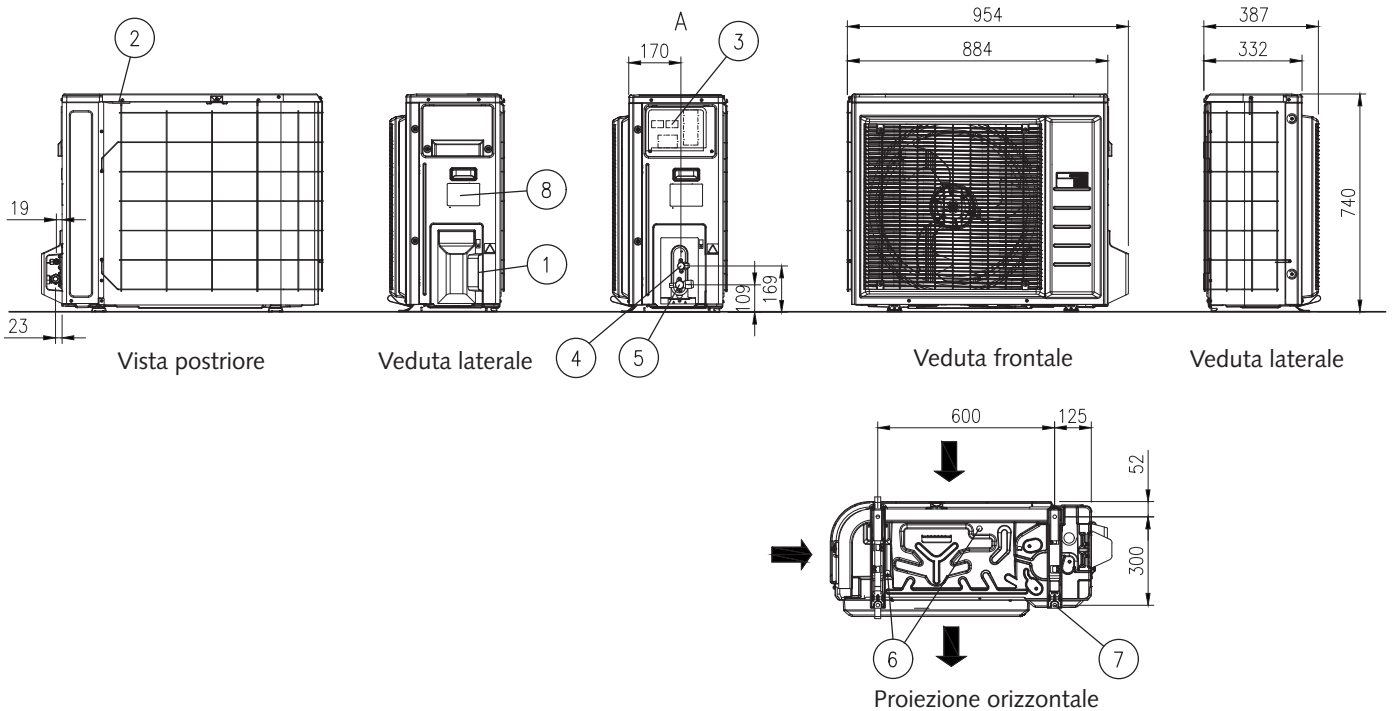

Posa all'esterno distanze dai muri

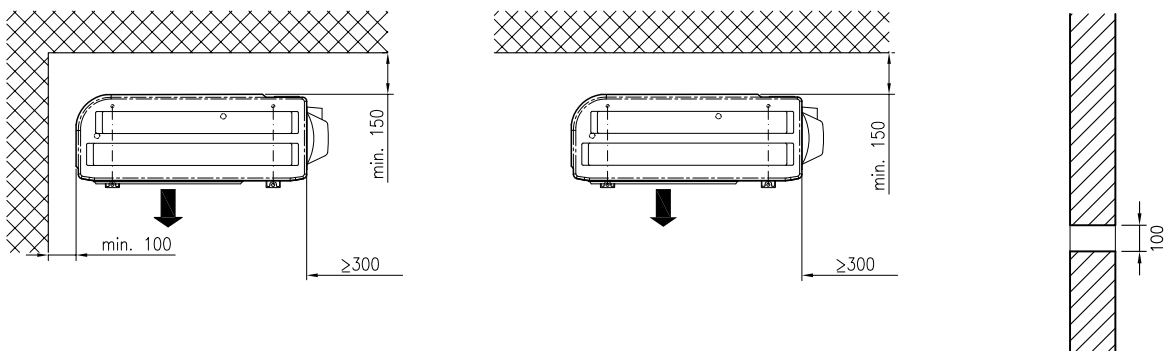

Lato manutenzione

Lato manutenzione

**Foratura con
carotatrice
Ø 100 mm
per il tubo del
refrigerante**

- 1 Raccordi per tubo del refrigerante e introduzione del cavo
- 2 Sonda temperatura esterna
- 3 Morsettiera con morsetto a terra
- 4 Raccordo tubo del liquido (Ø 1/4" CU)
- 5 Raccordo tubo del gas caldo (Ø 5/8" CU)
- 6 Scarico condensa
- 7 4 x fori per viti di fissaggio (M8 opp. M10)
- 8 Targhetta
- A Veduta senza coperchio della valvola di chiusura

HPSU CU 500 litri 04-08 split unità interna

Peso: 99 kg

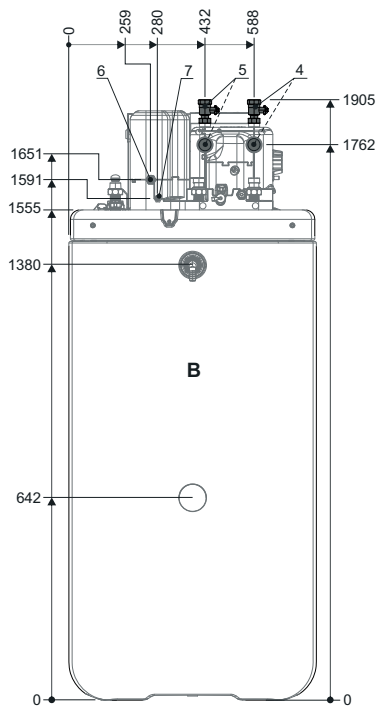

Veduta frontale

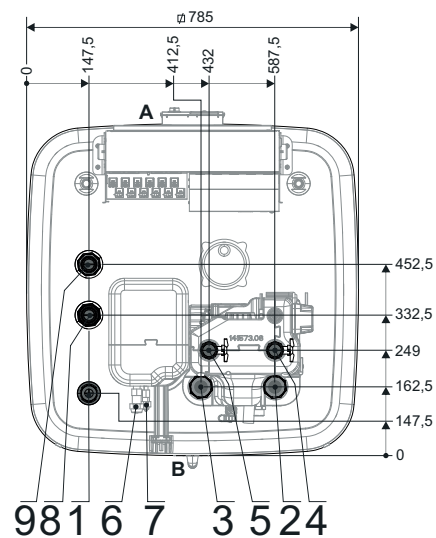

Proiezione orizzontale

Distanza dai muri

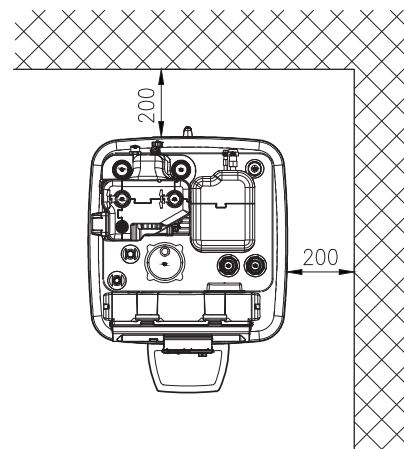
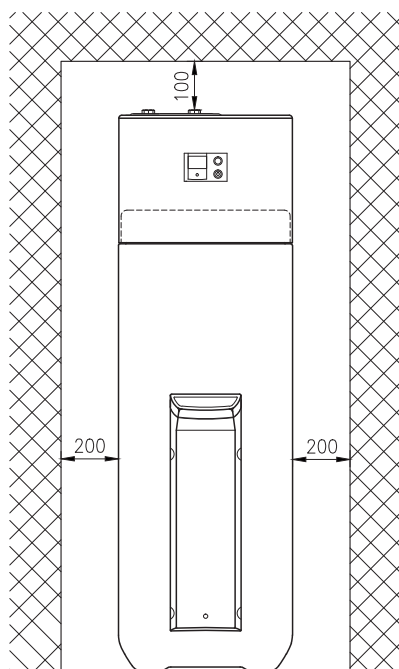

- 1 Andata Solaris (1" UM)
- 2 Acqua fredda (1" FM)
- 3 Acqua calda (1" FM)
- 4 Andata riscaldamento (1" FM) – Rubinetto a sfera (1" FF) (in dotazione)
- 5 Ritorno riscaldamento (1" FM) – Rubinetto a sfera (1" FF) (in dotazione)
- 6 Raccordo refrigerante tubo del gas (Ø 5/8" CU)
- 7 Raccordo refrigerante tubo del liquido (Ø 1/4" CU)
- 8 Andata Solaris
- 9 Solaris ritorno

HPSU CU 04-08 unità esterna

Peso: 56 kg

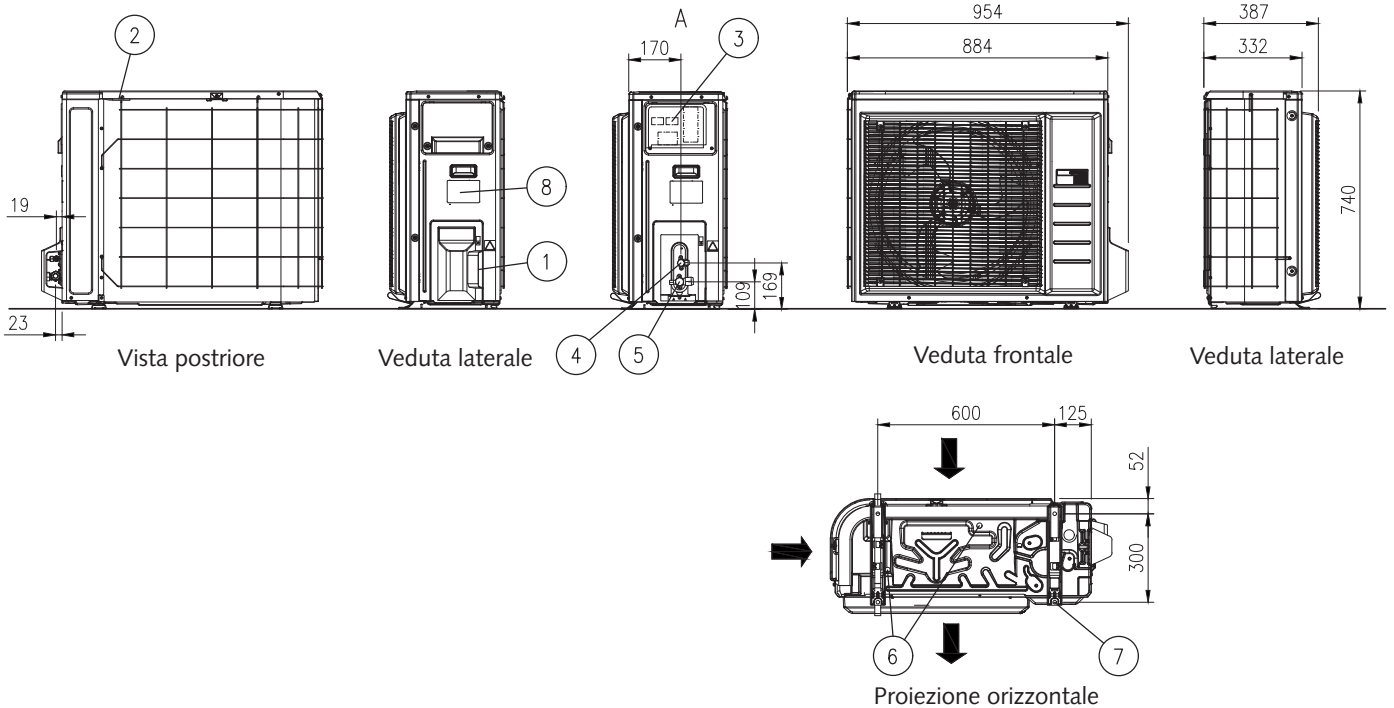

Posa all'esterno distanze dai muri

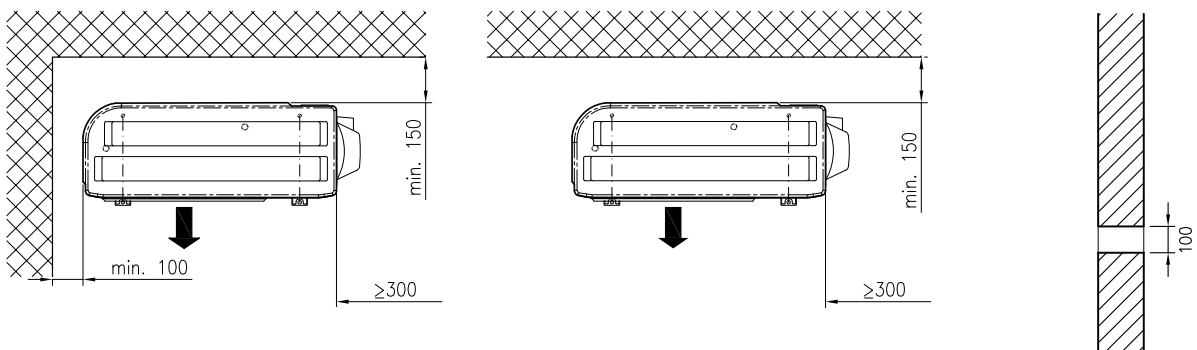

Lato manutenzione

Lato manutenzione

**Foratura con
carotatrice
Ø 100 mm
per il tubo del
refrigerante**

- 1 Raccordi per tubo del refrigerante e introduzione del cavo
- 2 Sonda temperatura esterna
- 3 Morsettiera con morsetto a terra
- 4 Raccordo tubo del liquido (Ø 1/4" CU)
- 5 Raccordo tubo del gas caldo (Ø 5/8" CU)
- 6 Scarico condensa
- 7 4 x fori per viti di fissaggio (M8 opp. M10)
- 8 Targhetta
- A Veduta senza coperchio della valvola di chiusura

HPSU BU 04-08 bibloc split unità interna

Peso: 42 kg

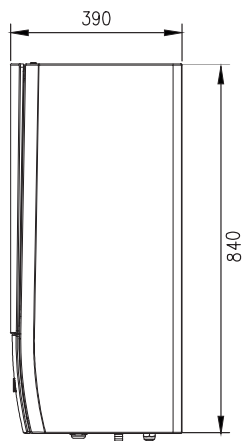

Veduta laterale

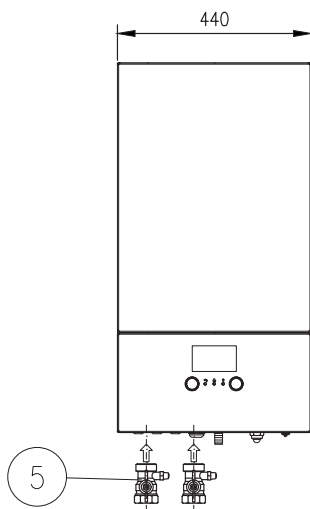

Veduta frontale

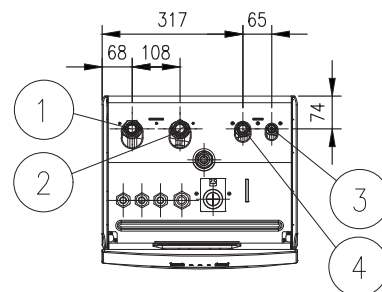

Proiezione orizzontale

Reticolo foro

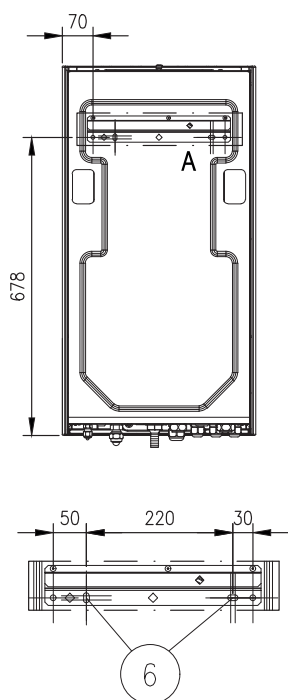

Distanza dai muri

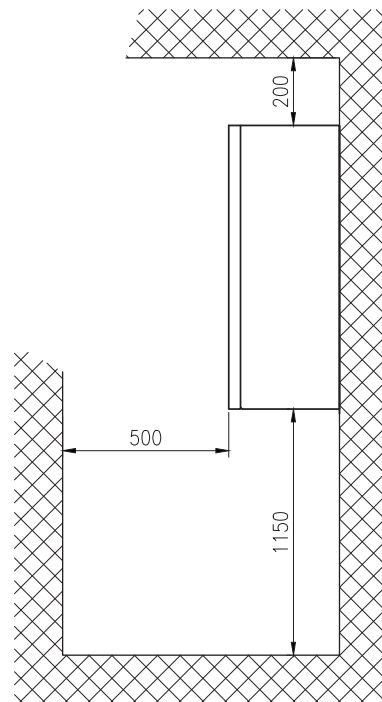
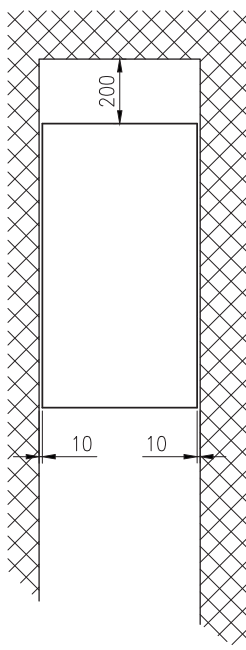

- 1 Andata riscaldamento (1" FF)
- 2 Ritorno riscaldamento (1" FF)
- 3 Raccordo refrigerante tubo del liquido (Ø 1/4" Cu)
- 4 Tubo del gas caldo (Ø 5/8" Cu)
- 5 2x valvola di chiusura con deviazione/Valvola di riempimento (1¼" FF) (in dotazione)
- 6 Aperture (Ø 12 mm) per il fissaggio al muro

HPSU BU 04-08 unità esterna

Peso: 04 = 54 kg / 06-08 = 58,5 kg

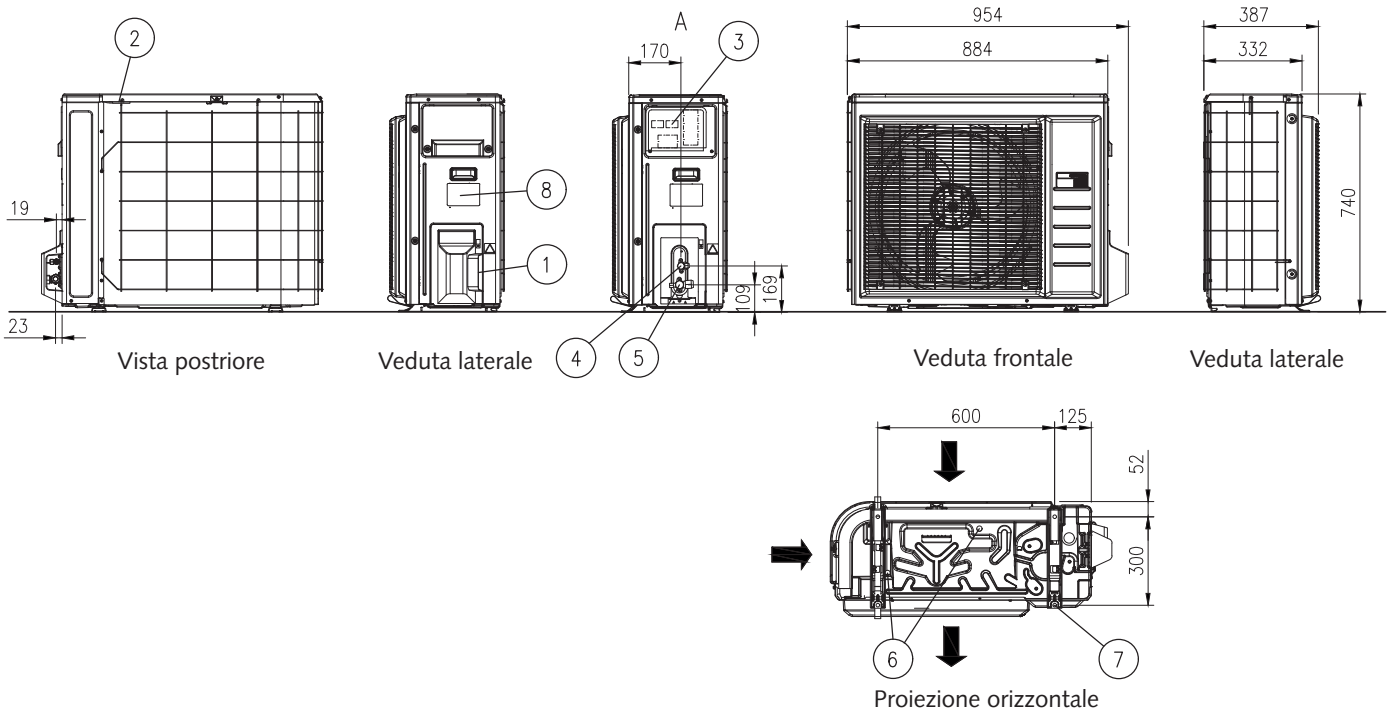

Posa all'esterno distanze dai muri

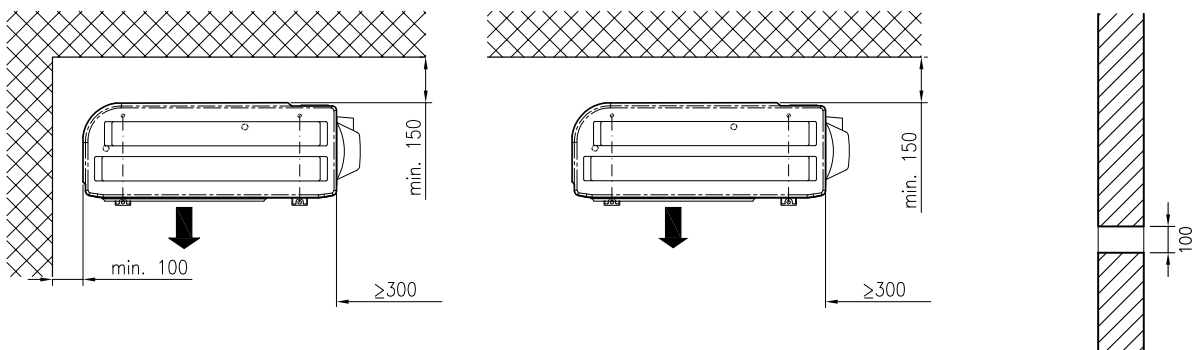

Lato manutenzione

Lato manutenzione

**Foratura con
carotatrice
Ø 100 mm
per il tubo del
refrigerante**

- 1 Raccordi per tubo del refrigerante e introduzione del cavo
- 2 Sonda temperatura esterna
- 3 Morsettiera con morsetto a terra
- 4 Raccordo tubo del liquido (Ø 1/4" Cu)
- 5 Raccordo tubo del gas caldo (Ø 5/8" Cu)
- 6 Scarico condensa
- 7 4 x fori per viti di fissaggio (M8 opp. M10)
- 8 Targhetta
- A Veduta senza coperchio della valvola di chiusura

HPSU MT-CU 300 litri 8-12 monobloc unità interna

Peso: 87 kg

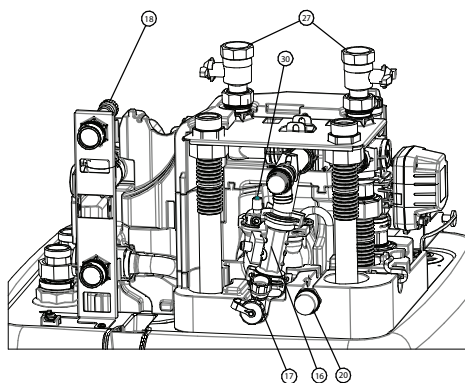

Veduta frontale

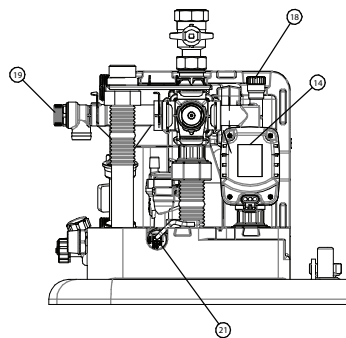

Veduta laterale

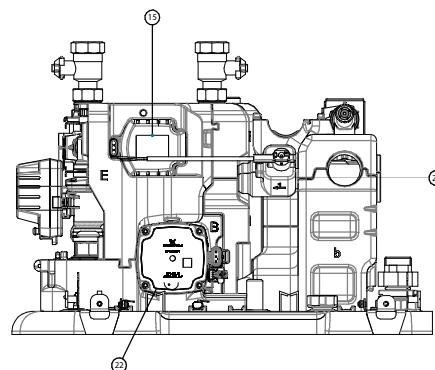

Vista posteriore

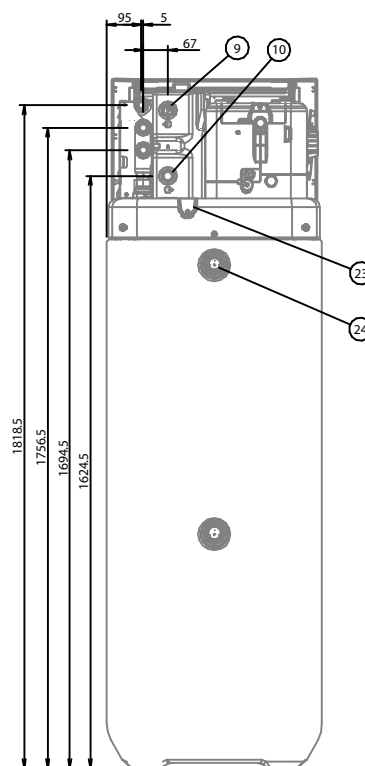
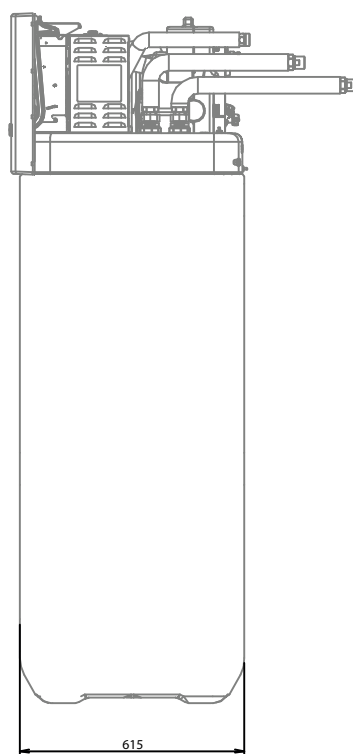
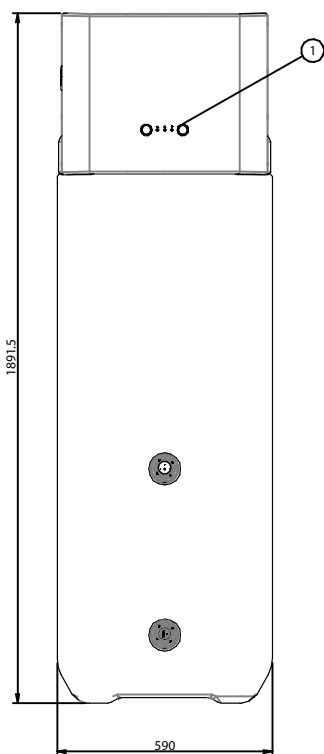

- | | | | |
|----|--|----|--|
| 1 | Interfaccia utente | 15 | Valvola bypass |
| 2 | Riscaldamento/raffrescamento di ambienti - Ingresso (1") | 16 | Sonda di portata |
| 3 | Riscaldamento/raffrescamento di ambienti - Uscita (1") | 17 | Circuito acqua valvola di riempimento e di scarico |
| 4 | Acqua calda sanitaria: acqua fredda - ingresso (1") | 18 | Spurgo dell'aria manuale |
| 5 | Acqua calda sanitaria: acqua calda - uscita (1") | 19 | Valvola di sicurezza |
| 6 | Acqua BIV: acqua calda - ingresso (1") | 20 | Attacco vaso di espansione (3/4") |
| 7 | Acqua BIV: acqua fredda - uscita (1") | 21 | Sensore pressione acqua riscaldamento ambiente |
| 8 | Collegamento unità esterna | 22 | Pompa |
| 9 | Ingresso acqua unità esterna (1") | 23 | Vaschetta di scarico condensa |
| 10 | Uscita acqua unità esterna (1") | 24 | Attacco di traboccamento |
| 11 | Attacco Drain-back (1") | 27 | Valvole di intercettazione |
| 12 | Sensore di temperatura del serbatoio | 28 | Quadro principale |
| 13 | Indicatore di livello | 29 | Flussostato |
| 14 | Valvola serbatoio | 30 | Spurgo aria automatico |
| | | * | Distanza minima dalla parete, vedere pagina 20 |

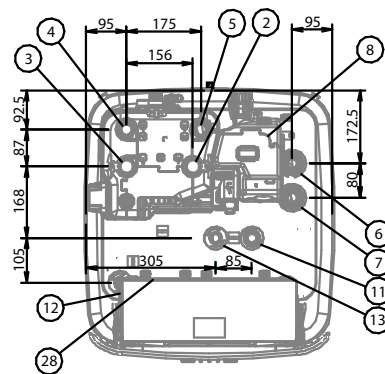

Proiezione orizzontale

HPSU MT-CU 8-12 unità esterna

Peso: 151 kg

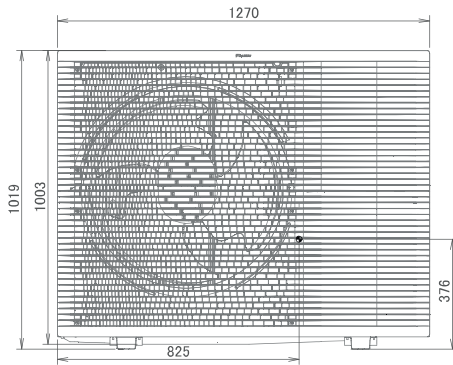

Veduta frontale

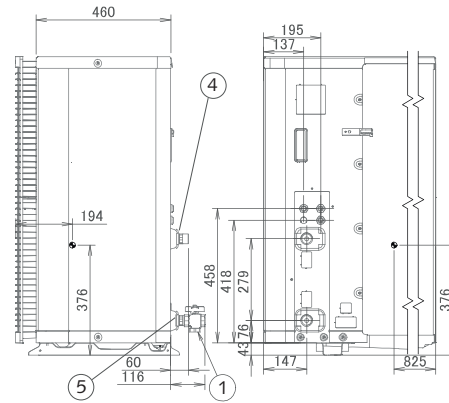

Veduta laterale

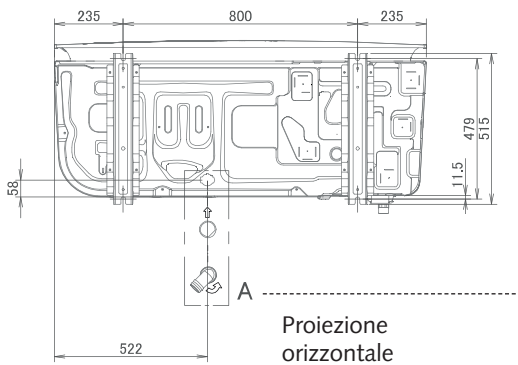

Proiezione orizzontale

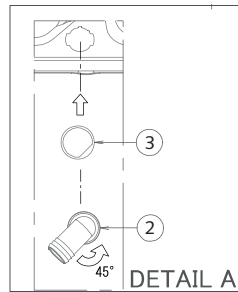
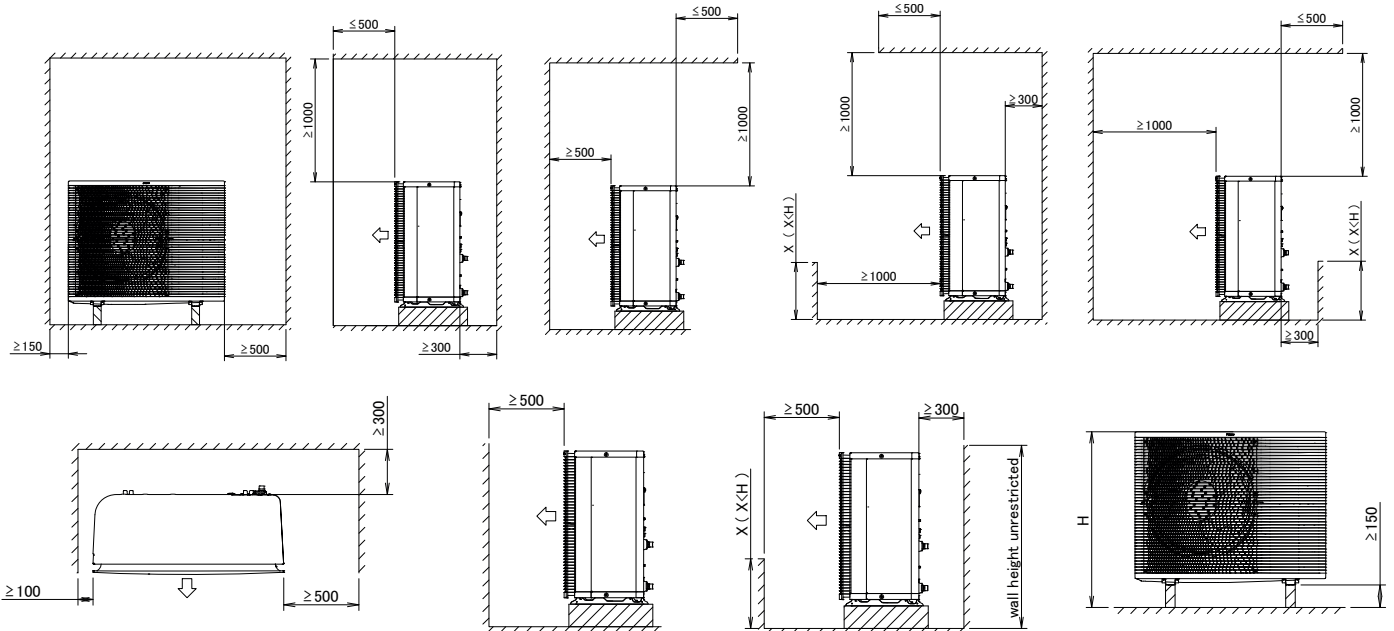
**Distanza dai muri**

- 1 Valvola a sfera con filtro (1" IT)
- 2 Gomiti di drenaggio a 45° (40 mm)
- 3 Tappi di chiusura
- 4 Mandata (1" AG)
- 5 Ritorno (1" AG)

HPSU MT-CU 500 litri 8-12 monobloc unità interna

Peso: 94 kg

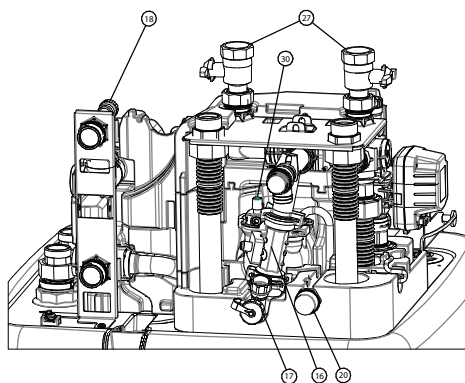

Veduta frontale

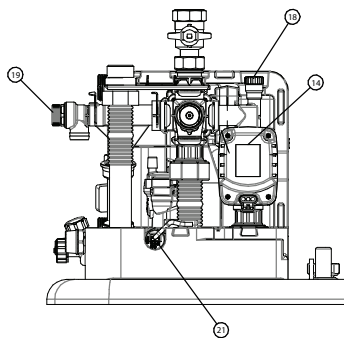

Veduta laterale

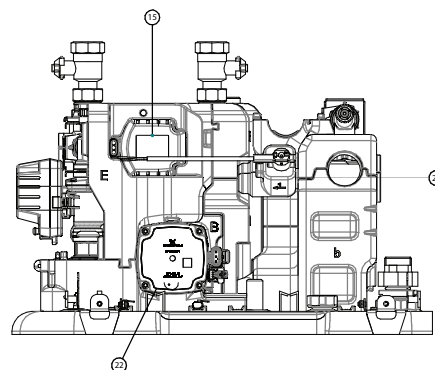

Vista posteriore

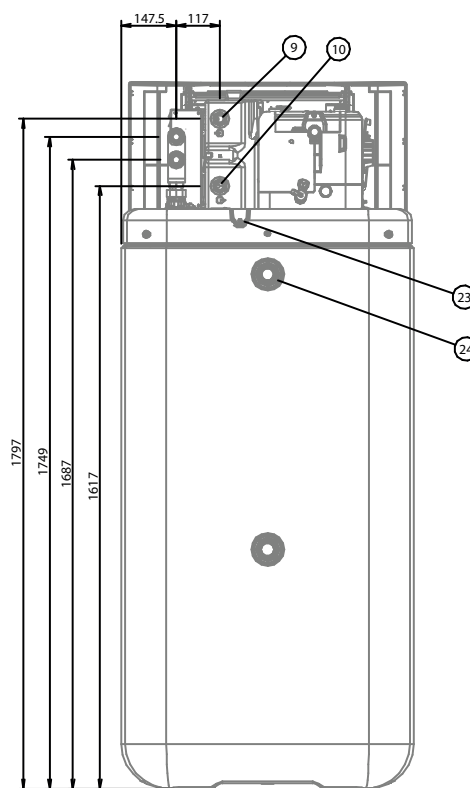
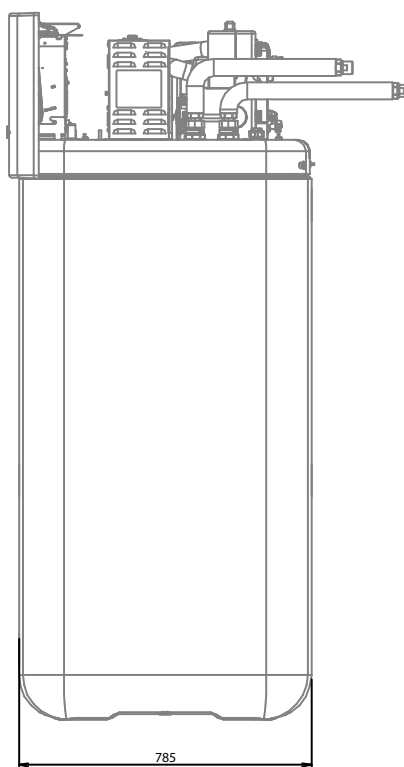
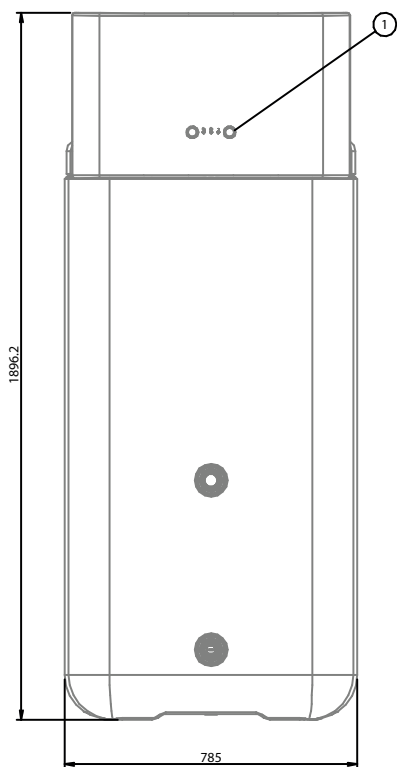

- 1 Interfaccia utente
- 2 Riscaldamento/raffrescamento di ambienti - Ingresso (1")
- 3 Riscaldamento/raffrescamento di ambienti - Uscita (1")
- 4 Acqua calda sanitaria: acqua fredda - ingresso (1")
- 5 Acqua calda sanitaria: acqua calda - uscita (1")
- 6 Acqua BIV: acqua calda - ingresso (1")
- 7 Acqua BIV: acqua fredda - uscita (1")
- 8 Collegamento unità esterna
- 9 Ingresso acqua unità esterna (1")
- 10 Uscita acqua unità esterna (1")
- 11 Attacco Drain-back (1")
- 12 Sensore di temperatura del serbatoio
- 13 Indicatore di livello
- 14 Valvola serbatoio

- 15 Valvola bypass
- 16 Sonda di portata
- 17 Circuito acqua valvola di riempimento e di scarico
- 18 Spurgo dell'aria manuale
- 19 Valvola di sicurezza
- 20 Attacco vaso di espansione (3/4")
- 21 Sensore pressione acqua riscaldamento ambiente
- 22 Pompa
- 23 Vaschetta di scarico condensa
- 24 Attacco di traboccamento
- 27 Valvole di intercettazione
- 28 Quadro principale
- 29 Flussostato
- 30 Spurgo aria automatico
- * Distanza minima dalla parete, vedere pagina 20

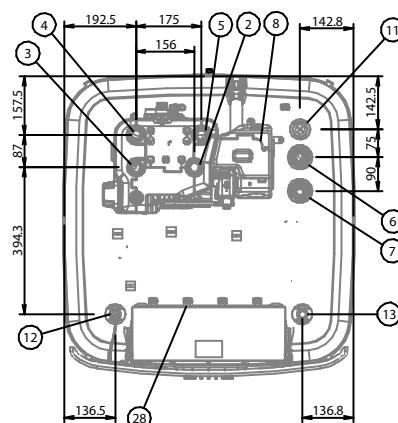

Proiezione orizzontale

HPSU MT-CU 8-12 unità esterna

Peso: 151 kg

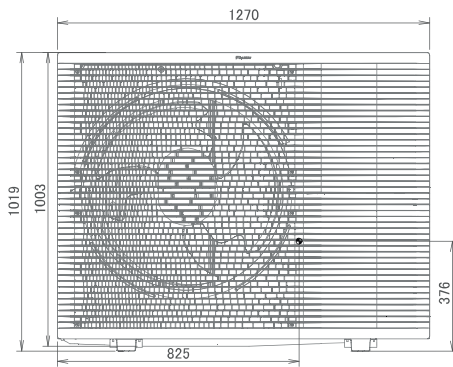

Veduta frontale

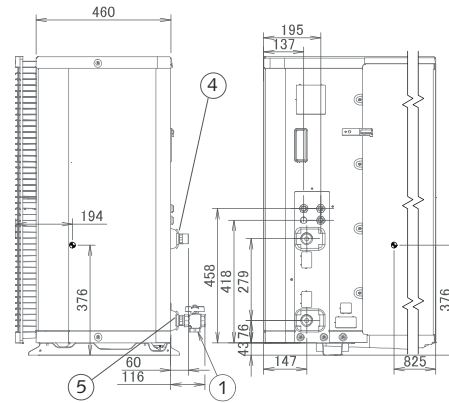

Veduta laterale

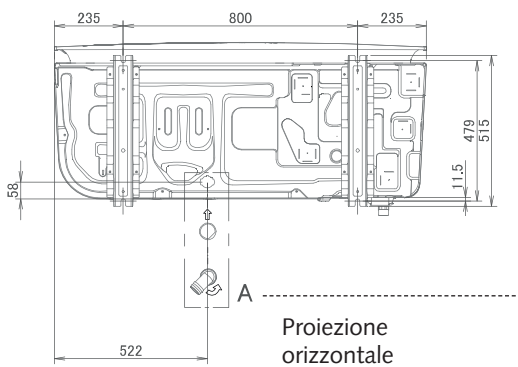
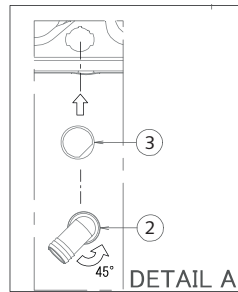
Proiezione
orizzontale

Distanza dai muri

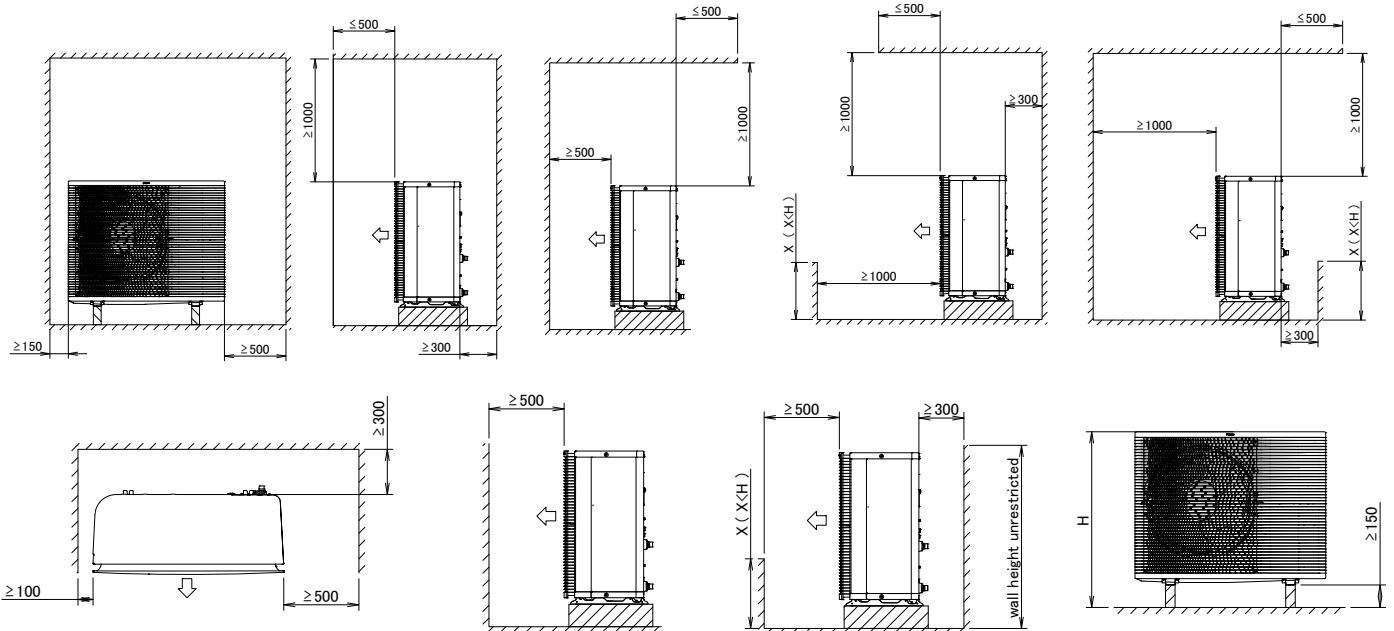

- 1 Valvola a sfera con filtro (1" IT)
- 2 Gomiti di drenaggio a 45° (40 mm)
- 3 Tappi di chiusura
- 4 Mandata (1" AG)
- 5 Ritorno (1" AG)

HPSU HT-CU 500 litri 14-18 monobloc unità interna

Peso: 94 kg

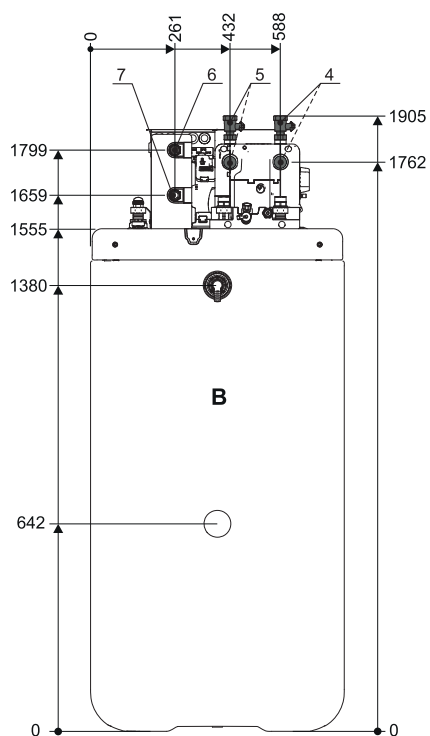

Veduta frontale

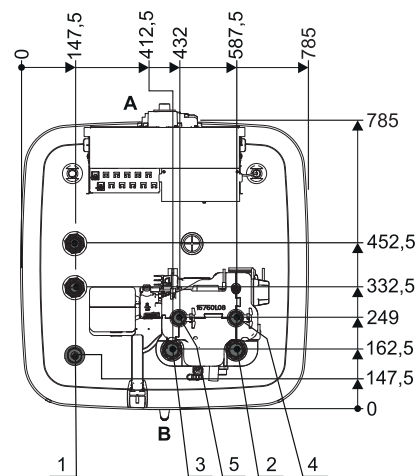

Proiezione orizzontale

Distanza dai muri

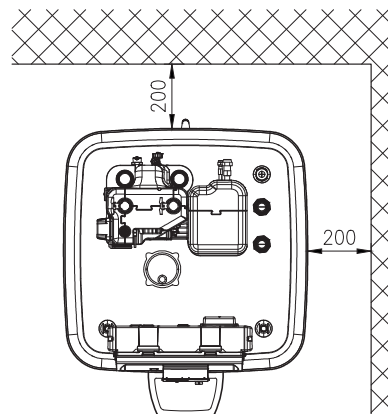
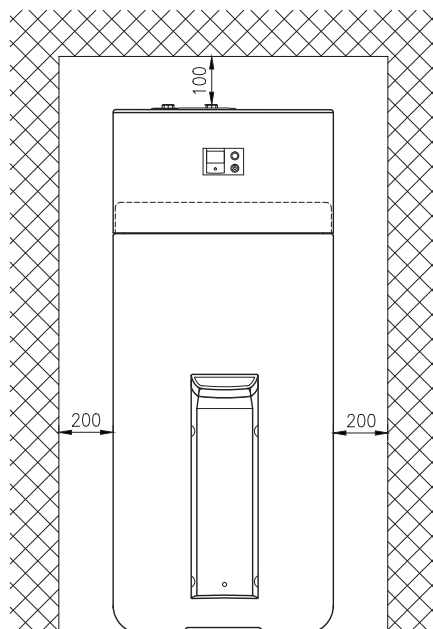

- 1 Mandata solare
- 2 Acqua fredda
- 3 Acqua calda
- 4 Mandata riscaldamento (1" IG)
- 5 Ritorno riscaldamento (1" IG)
- 6 Attacco ritorno dell'unità esterna (n. 5, pagina 29) (1" AG)
- 7 Attacco mandata dell'unità esterna (n. 4, pagina 29) (1" AG)
- A Di fronte
- B Al retro

HPSU HT-CU 14-18 unità esterna

Peso: 151 kg

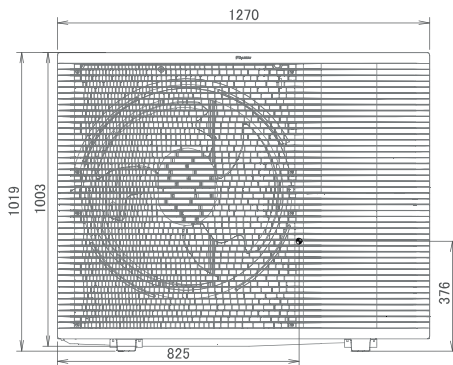

Veduta frontale

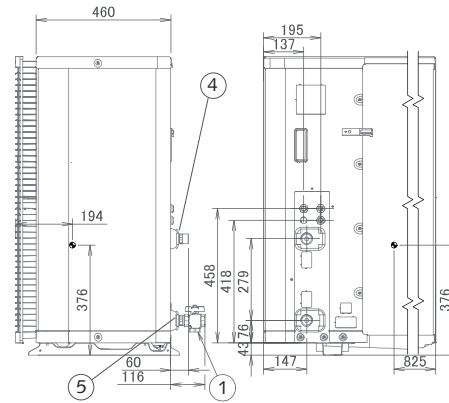

Veduta laterale

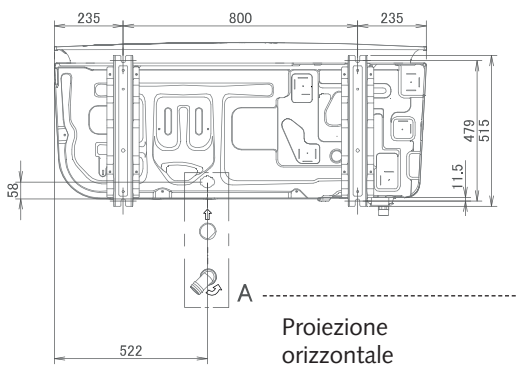
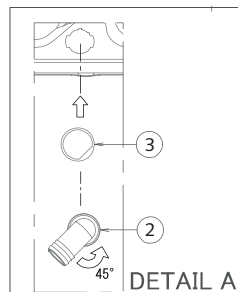
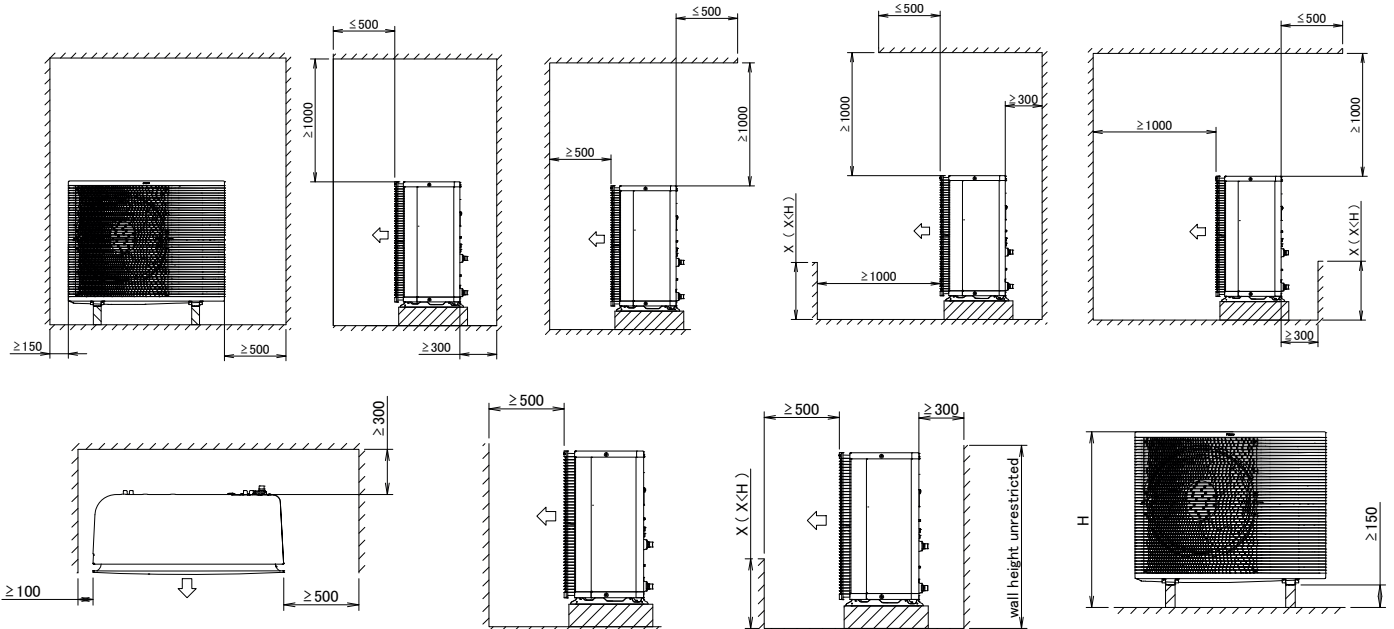
Proiezione
orizzontale**Distanza dai muri**

- 1 Valvola a sfera con filtro (1" IT)
- 2 Gomiti di drenaggio a 45° (40 mm)
- 3 Tappi di chiusura
- 4 Mandata (1" AG)
- 5 Ritorno (1" AG)

HPSU HT-BU 8-12 bibloc monobloc unità interna

Peso: 42 kg

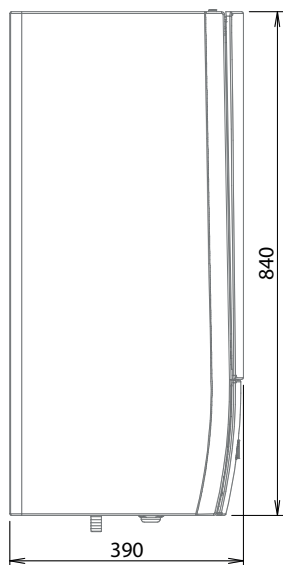

Veduta laterale

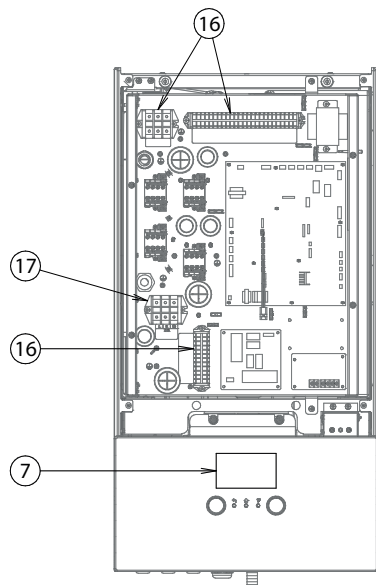

Veduta frontale

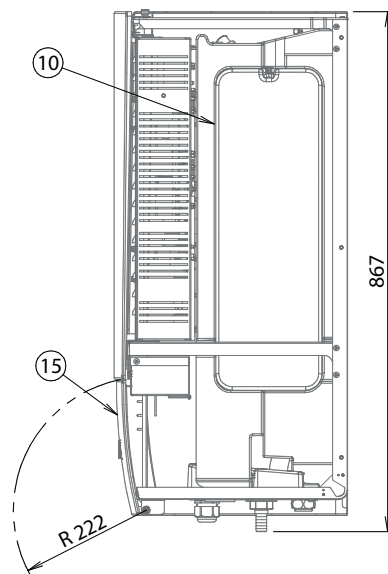

Veduta laterale

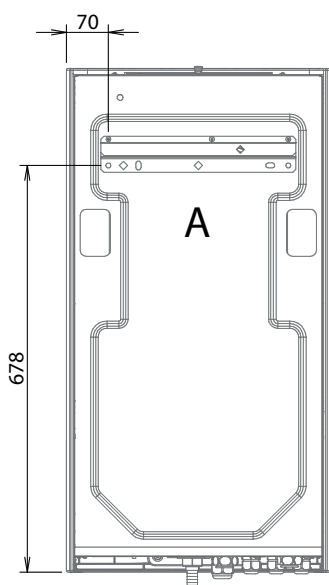

Vista posteriore

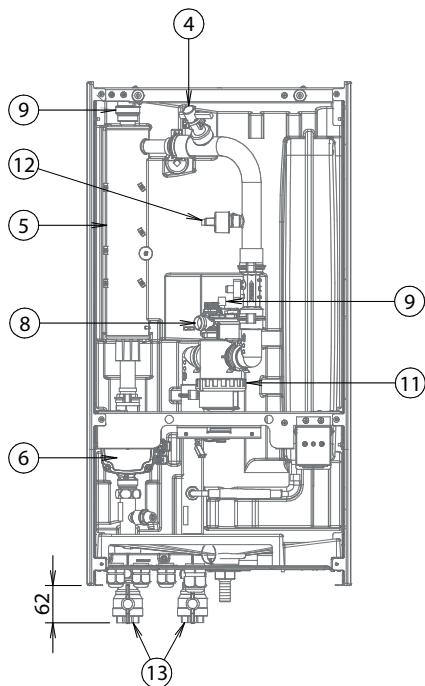

Veduta frontale

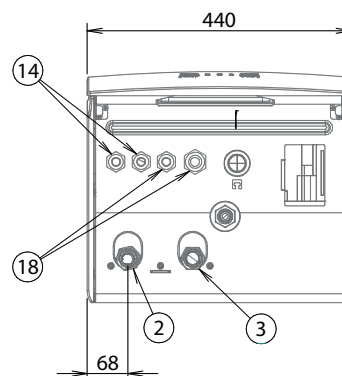

Proiezione orizzontale

- | | |
|--|---|
| <ul style="list-style-type: none"> 2. Connessione (1" F BSP) di uscita dell'acqua 3. Connessione (1" F BSP) di entrata dell'acqua 4. Interruttore flusso 5. Riscaldatore di riserva 6. Pompa 7. Interfaccia utente 8. Valvola di sicurezza 9. Pressione 10. Spurgo aria | <ul style="list-style-type: none"> 11. Vaso di espansione 12. Filtro magnetico / separatore di sporcizia 13. Sensore pressione acqua riscaldamento ambiente 14. Valvole di intercettazione 15. Ingresso cavi di alimentazione / cavi di comunicazione 15. Sportello di manutenzione 17. Morsetti del quadro elettrico 18. Morsetti del quadro elettrico per serbatoio acqua calda sanitaria (opzione) |
|--|---|

* Distanza minima dalla parete, vedere pagina 32

HPSU HT-BU 8-12 unità esterna

Peso: 151 kg

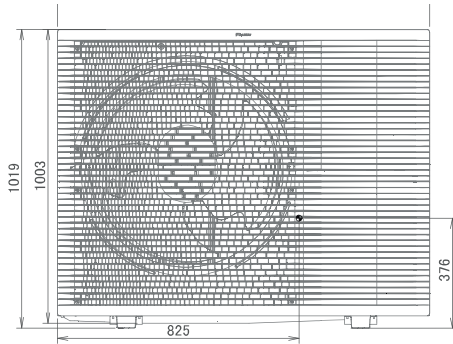

Veduta frontale

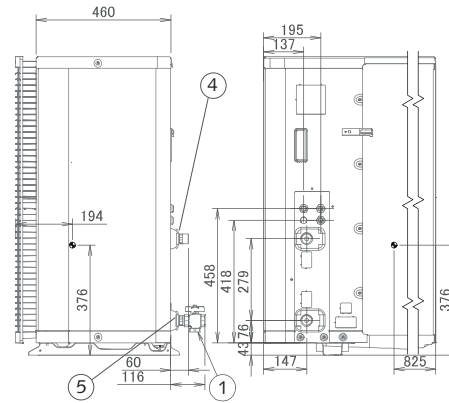

Veduta laterale

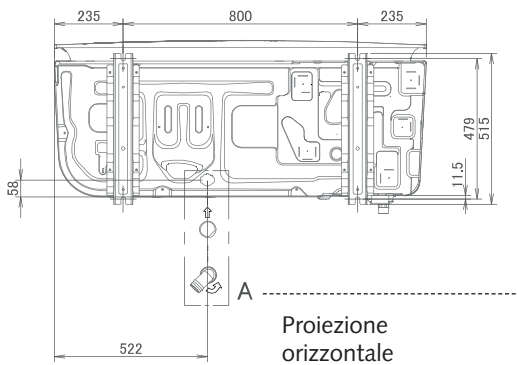
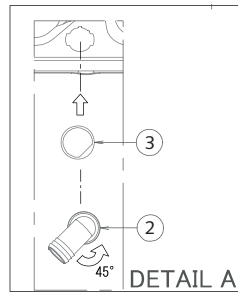
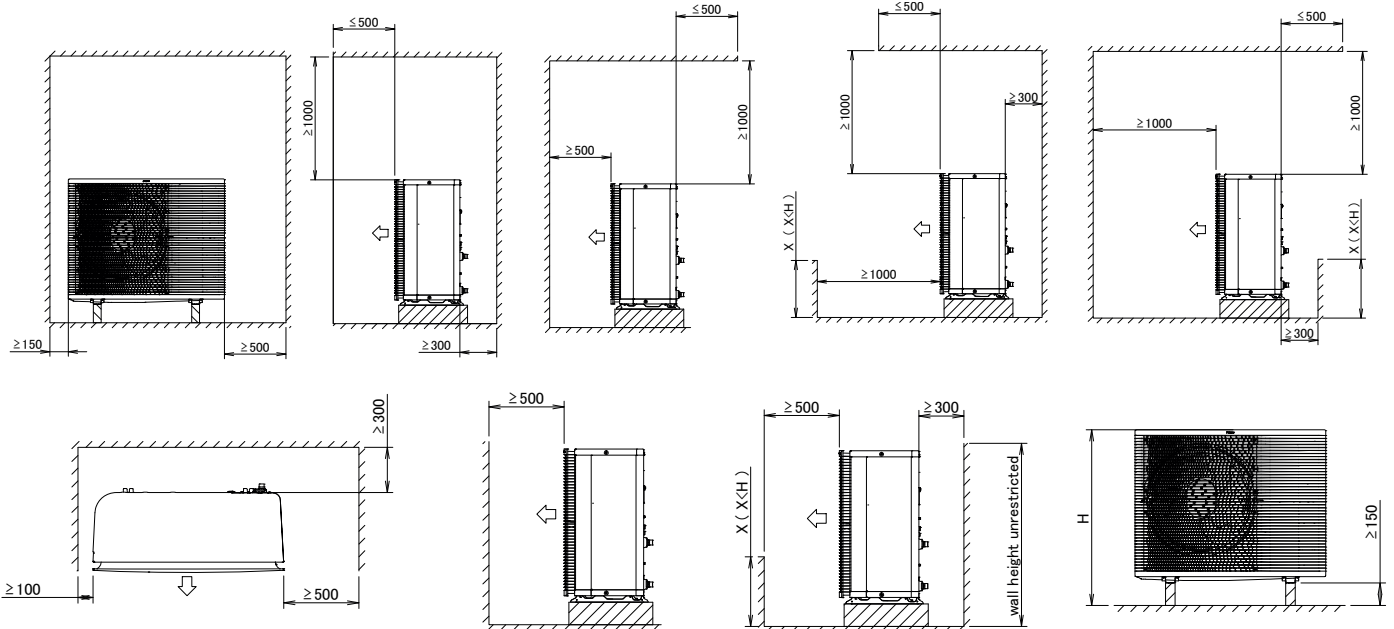
Proiezione
orizzontale**Distanza dai muri**

- 1 Valvola a sfera con filtro (1" IT)
- 2 Gomiti di drenaggio a 45° (40 mm)
- 3 Tappi di chiusura
- 4 Mandata (1" AG)
- 5 Ritorno (1" AG)

HPSU HT-BU 14-18 bibloc monobloc unità interna

Peso: 38 kg

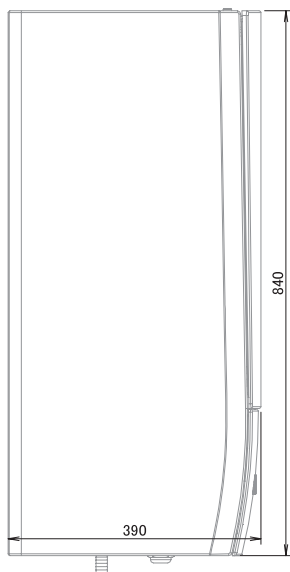

Veduta laterale

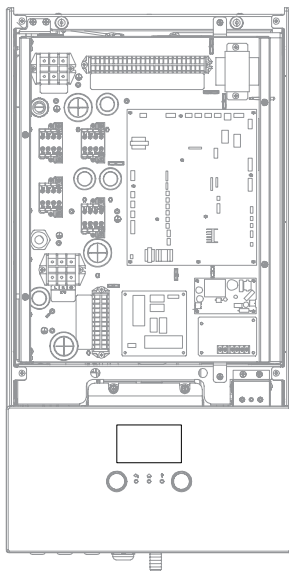

Veduta frontale

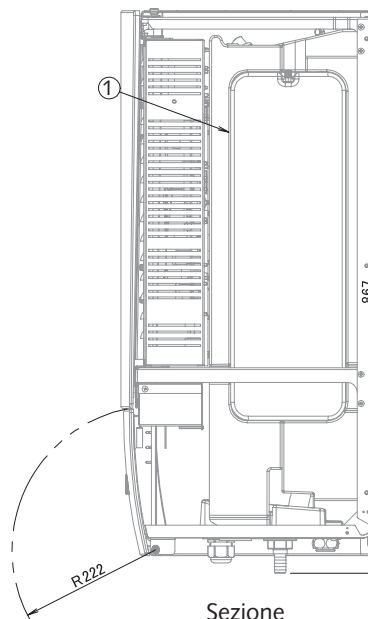

Sezione

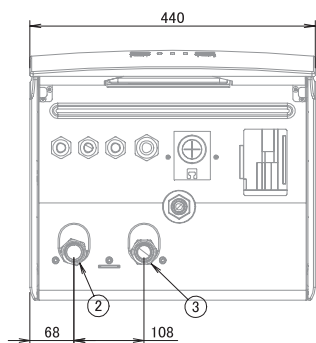
Proiezione
orizzontale

Distanza dai muri

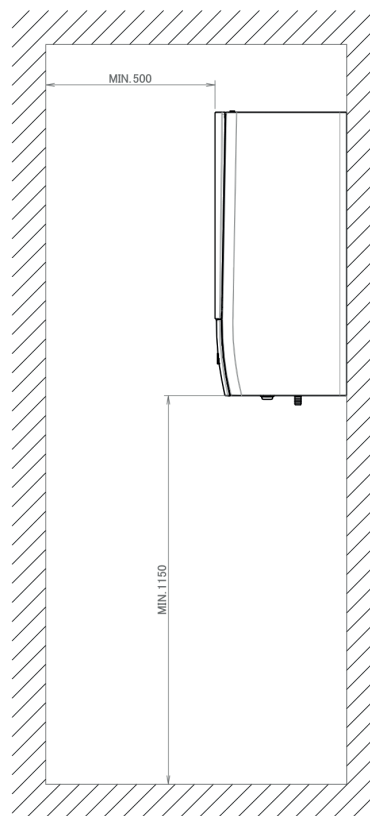
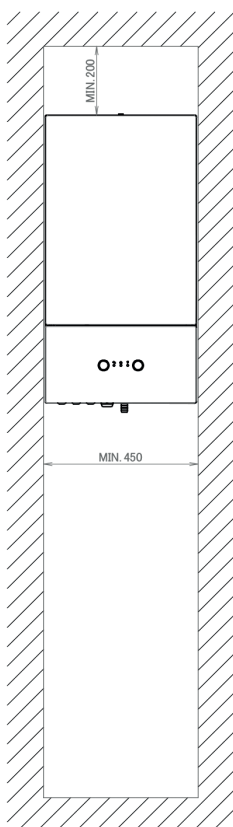

- 1 Caso di espansione
- 2 Mandata (unione a vite IG da 1")
- 3 Ritorno (unione a vite IG da 1")

HPSU HT-CU/HT-BU 14–18 unità esterna

Peso: 151 kg

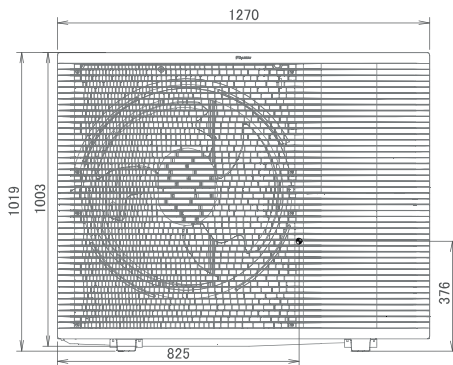

Veduta frontale

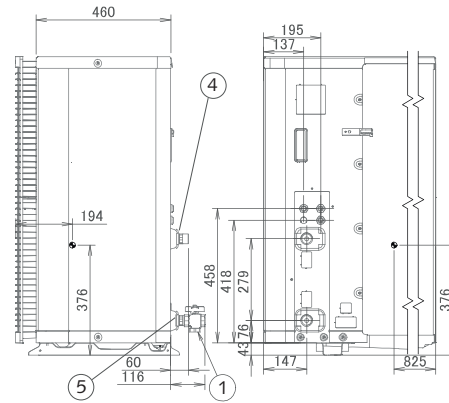

Veduta laterale

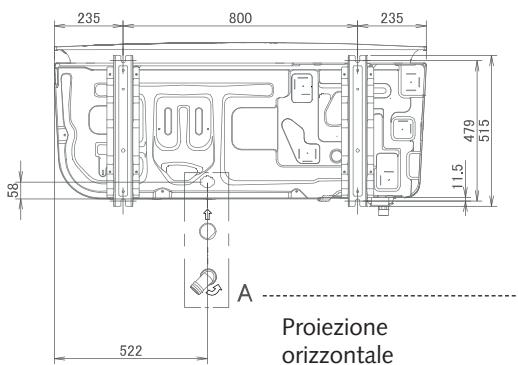
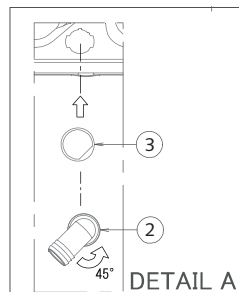
Proiezione
orizzontale

Distanza dai muri

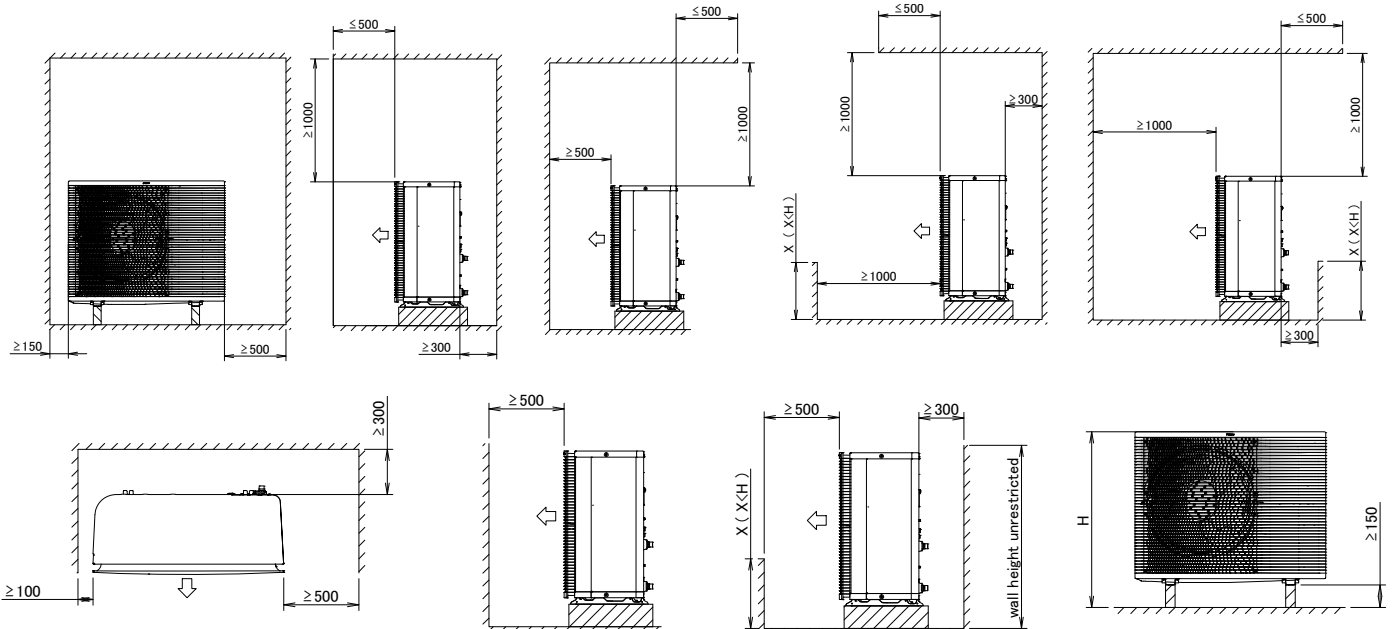

- 1 Valvola a sfera con filtro (1" IT)
- 2 Gomiti di drenaggio a 45° (40 mm)
- 3 Tappi di chiusura
- 4 Mandata (1" AG)
- 5 Ritorno (1" AG)

HPSU BC/BH 04–08 unità esterna Posa su fondo solido

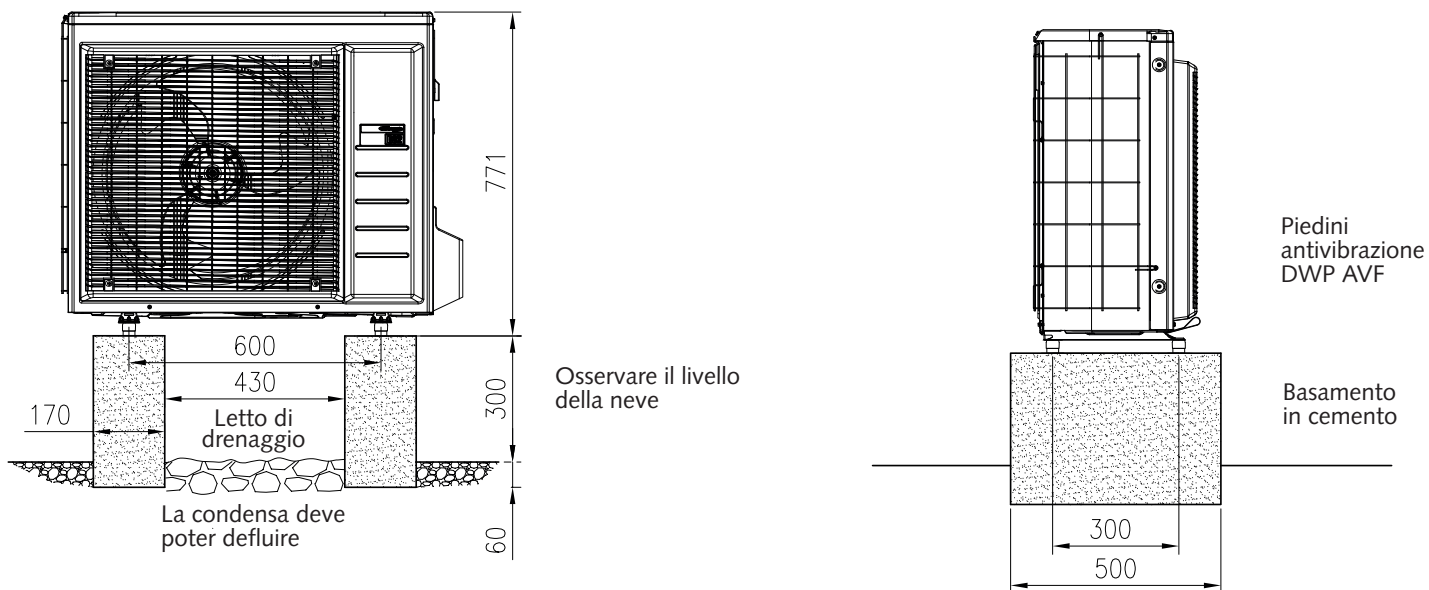

HPSU BC/BH 04–08 unità esterna Posa su fondo soffice

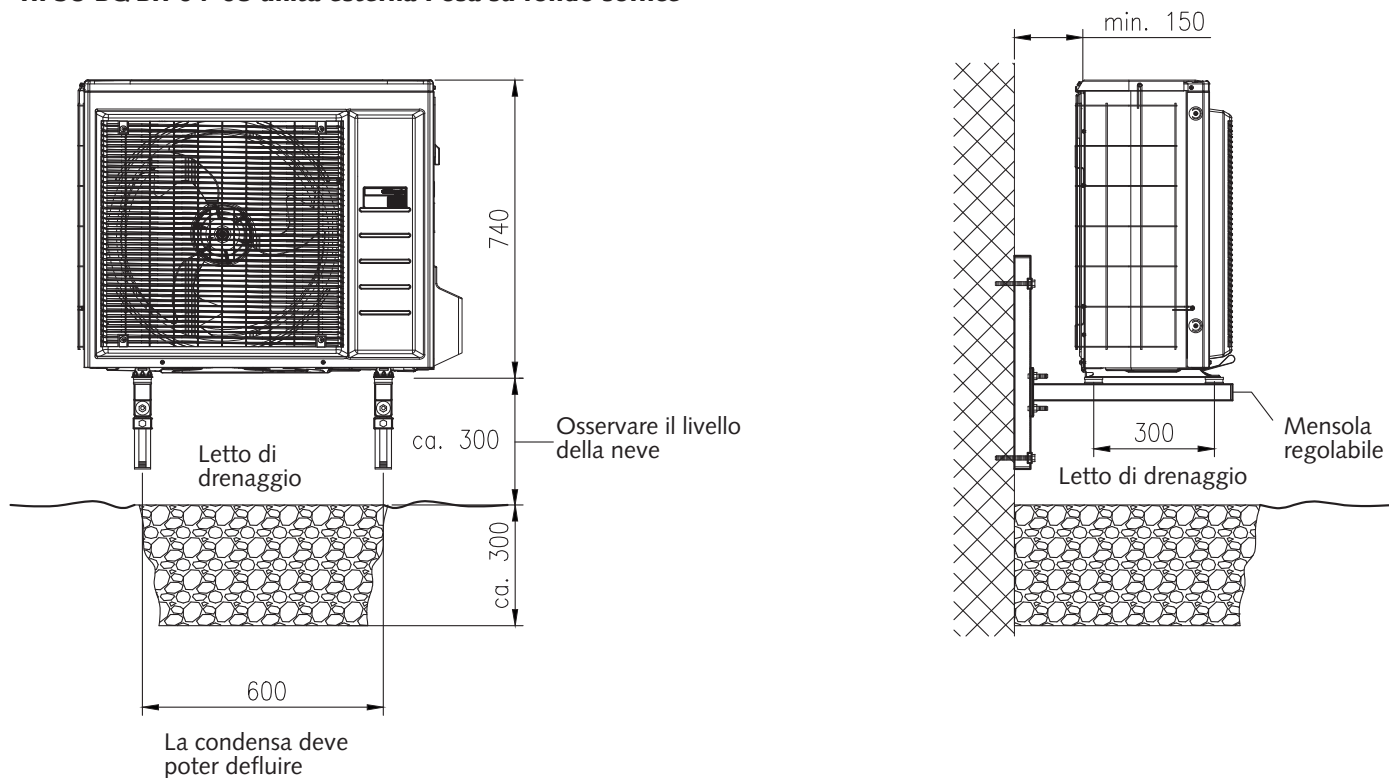

HPSU HT-CU/HT-BU unità esterna Posa su fondo solido

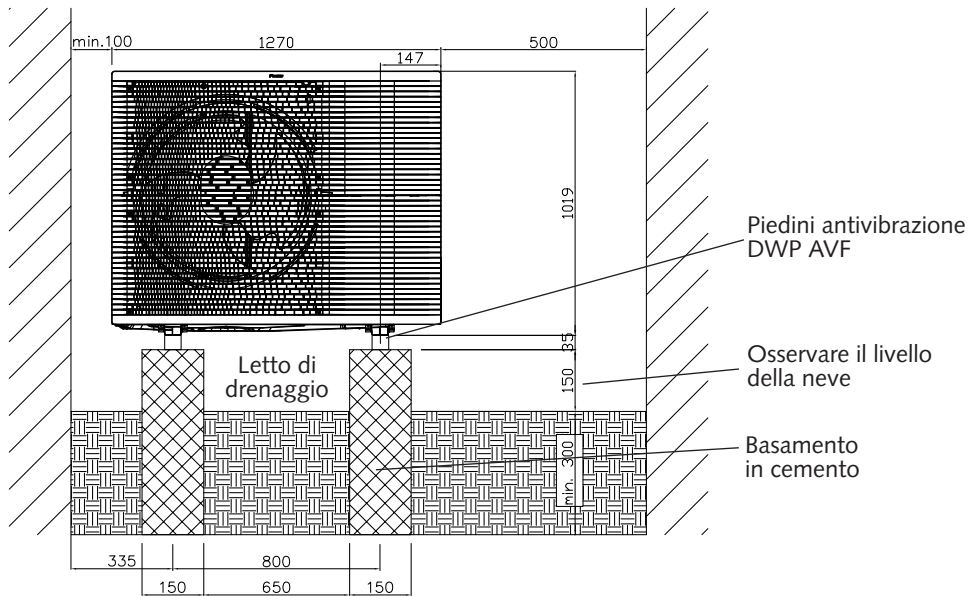

La condensa deve poter defluire

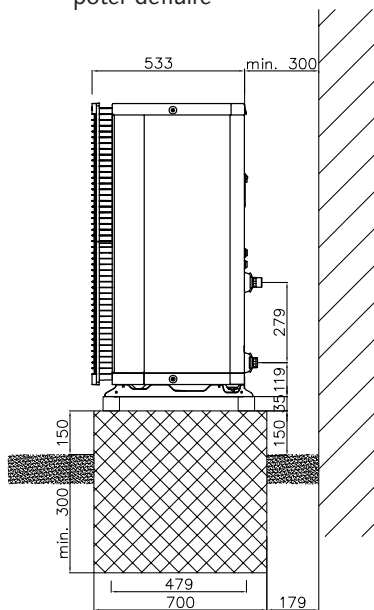

Schema idraulico per modulo di sistema pompe di calore

I nostri modelli HPSU CU/BU/HT-CU/HT-BU sono certificati e perciò danno diritto a incentivi nella maggior parte dei Cantoni. In caso di sostituzione di sistemi di riscaldamento fossili o elettrici con pompe di calore, questo certificato può essere utilizzato per richiedere un sussidio all'organizzazione myclimate (www.myclimate.org).

Die passenden Schemas finden Sie unter <https://domotec.ch/it/centro-di-download/categorie/schemi/>

Capacità di riscaldamento HPSU CU/BU

Massima capacità di riscaldamento - con perchita di sprinamento													
	LWC [°C]	30		35		40		45		50		55	
	T _{amb} [°C]	HC [kW]	PI [kW]	HC [kW]	PI [kW]	HC [kW]	PI [kW]	HC [kW]	PI [kW]	HC [kW]	PI [kW]	HC [kW]	PI [kW]
HPSU CU/BU 08	-20	6,22	3,21	6,14	3,43	6,06	3,66	5,98	3,89	5,89	4,11		
	-15	6,62	2,88	6,58	3,16	6,53	3,44	6,48	3,72	6,33	4,02	6,33	4,27
	-7	7,27	2,37	7,28	2,73	7,29	3,08	7,30	3,44	7,02	3,86	6,74	4,28
	-2	7,23	2,11	7,24	2,41	7,26	2,72	7,27	3,02	7,05	3,37	6,83	3,72
	2	7,20	1,90	7,22	2,16	7,23	2,42	7,25	2,68	7,07	2,97	6,90	3,27
	7	9,63	1,84	9,37	2,08	9,12	2,31	8,86	2,55	8,74	3,00	8,61	3,45
	12	9,52	1,49	9,21	1,71	8,91	1,93	8,60	2,14	8,42	2,42	8,25	2,71
	15	9,22	1,30	8,82	1,50	8,42	1,70	8,02	1,90	7,79	2,16	7,55	2,42
20	8,71	0,97	8,16	1,14	7,60	1,32	7,04	1,49	6,72	1,71	6,40	1,93	
HPSU CU/BU 06	-20	5,19	2,65	5,13	2,82	5,08	3,00	5,02	3,17	5,00	3,44		
	-15	5,59	2,38	5,56	2,60	5,53	2,83	5,50	3,05	5,22	3,35	4,91	3,54
	-7	6,24	1,95	6,25	2,25	6,25	2,56	6,26	2,86	5,58	3,21	4,91	3,54
	-2	6,22	1,72	6,20	1,97	6,19	2,22	6,17	2,48	5,74	2,75	5,32	3,03
	2	6,20	1,53	6,17	1,74	6,13	1,95	6,10	2,17	5,87	2,39	5,65	2,61
	7	7,92	1,45	7,74	1,63	7,57	1,82	7,40	2,01	7,22	2,26	7,03	2,51
	12	7,79	1,06	7,52	1,27	7,26	1,47	6,99	1,68	6,76	1,92	6,54	2,16
	15	7,60	0,95	7,25	1,13	6,89	1,30	6,54	1,48	6,17	1,70	5,81	1,92
20	7,29	0,77	6,79	0,89	6,29	1,02	5,78	1,14	5,19	1,33	4,60	1,51	
HPSU CU/BU 04	-20	4,38	2,43	4,29	2,45	4,21	2,47	4,13	2,48	3,99	2,82		
	-15	4,78	2,14	4,71	2,24	4,64	2,35	4,58	2,45	4,25	2,78	3,94	2,98
	-7	5,43	1,66	5,38	1,91	5,34	2,16	5,30	2,40	4,65	2,72	4,00	3,04
	-2	5,49	1,48	5,43	1,68	5,36	1,87	5,30	2,07	4,85	2,33	4,40	2,59
	2	5,60	1,40	5,46	1,49	5,38	1,64	5,30	1,80	5,01	2,02	4,73	2,23
	7	6,65	1,11	6,41	1,30	6,25	1,48	6,08	1,65	5,91	1,84	5,73	2,03
	12	6,32	0,86	6,07	1,01	5,76	1,15	5,46	1,29	5,23	1,48	4,99	1,67
	15	6,04	0,73	5,72	0,86	5,40	1,00	5,08	1,13	4,62	1,28	4,17	1,42
20	5,49	0,50	5,15	0,63	4,80	0,75	4,45	0,87	3,62	0,94	2,80	1,01	

Massima capacità di riscaldamento - con valori di picco													
	LWC [°C]	30		35		40		45		50		55	
	T _{amb} [°C]	HC [kW]	PI [kW]	HC [kW]	PI [kW]	HC [kW]	PI [kW]	HC [kW]	PI [kW]	HC [kW]	PI [kW]	HC [kW]	PI [kW]
HPSU CU/BU 08	-20	6,87	3,40	6,75	3,60	6,62	3,81	6,50	4,01	6,37	4,22		
	-15	7,52	3,11	7,36	3,35	7,20	3,60	7,04	3,85	6,78	4,11		
	-7	8,55	2,64	8,33	2,95	8,12	3,27	7,90	3,58	7,44	3,94	6,98	4,30
	-2	9,06	2,31	8,82	2,62	8,58	2,93	8,34	3,25	7,99	3,58	7,64	3,91
	2	9,46	2,05	9,20	2,36	8,94	2,67	8,69	2,98	8,43	3,28	8,17	3,59
	7	9,63	1,84	9,37	2,08	9,12	2,31	8,86	2,55	8,74	3,00	8,61	3,45
	12	9,52	1,49	9,21	1,71	8,91	1,93	8,60	2,14	8,42	2,42	8,25	2,71
	15	9,22	1,30	8,82	1,50	8,42	1,70	8,02	1,90	7,79	2,16	7,55	2,42
20	8,71	0,97	8,16	1,14	7,60	1,32	7,04	1,49	6,72	1,71	6,40	1,93	
HPSU CU/BU 06	-20	5,93	2,80	5,83	2,94	5,72	3,07	5,62	3,21	5,40	3,44		
	-15	6,54	2,54	6,37	2,73	6,20	2,91	6,03	3,10	5,68	3,39		
	-7	7,50	2,12	7,23	2,39	6,96	2,66	6,69	2,92	6,12	3,31	5,55	3,69
	-2	7,64	1,88	7,40	2,12	7,17	2,36	6,93	2,60	6,49	2,91	6,06	3,21
	2	7,75	1,70	7,54	1,91	7,33	2,13	7,12	2,35	6,79	2,59	6,46	2,83
	7	7,92	1,45	7,74	1,63	7,57	1,82	7,40	2,01	7,22	2,26	7,03	2,51
	12	7,75	1,08	7,49	1,28	7,24	1,48	6,99	1,68	6,76	1,92	6,54	2,16
	15	7,58	0,96	7,23	1,13	6,88	1,31	6,54	1,48	6,17	1,70	5,81	1,92
20	7,29	0,77	6,79	0,89	6,29	1,02	5,78	1,14	5,19	1,33	4,60	1,51	
HPSU CU/BU 04	-20	4,71	2,50	4,67	2,50	4,64	2,50	4,61	2,62	4,23	2,86		
	-15	5,19	2,20	5,11	2,32	5,03	2,45	4,95	2,57	4,53	2,86		
	-7	5,95	1,82	5,80	2,04	5,65	2,26	5,50	2,48	4,98	2,86	4,45	3,23
	-2	6,29	1,59	6,13	1,78	5,96	1,98	5,79	2,18	5,37	2,47	4,94	2,75
	2	6,57	1,40	6,39	1,58	6,21	1,76	6,03	1,94	5,68	2,15	5,33	2,37
	7	6,65	1,11	6,41	1,30	6,25	1,48	6,08	1,65	5,91	1,84	5,73	2,03
	12	6,32	0,86	6,07	1,01	5,76	1,15	5,46	1,29	5,23	1,48	4,99	1,67
	15	6,04	0,73	5,72	0,86	5,40	1,00	5,08	1,13	4,62	1,28	4,17	1,42
20	5,49	0,50	5,15	0,63	4,80	0,75	4,45	0,87	3,62	0,94	2,80	1,01	

HC = Potenza di riscaldamento alla massima frequenza di funzionamento, misurata secondo la norma EN 14511
 PI = Il consumo di energia elettrica è pari alla somma della potenza delle unità interne ed esterne e della pompa di circolazione secondo la norma EN 14511

Capacità di riscaldamento HPSU MT-CU/MT-BU

Massima capacità di riscaldamento - con perchita di sprinamento

LWC [°C]	25		30		35		40		45		50		55		60		65	
	HC [kW]	PI [kW]	HC [kW]	PI [kW]	HC [kW]	PI [kW]	HC [kW]	PI [kW]	HC [kW]	PI [kW]	HC [kW]	PI [kW]	HC [kW]	PI [kW]	HC [kW]	PI [kW]	HC [kW]	PI [kW]
-25	4.88	1.99	4.83	2.14	4.91	2.33	4.99	2.53	5.05	2.80	5.12	3.08	4.96	3.37	4.80	3.63		
-20	5.79	2.00	5.68	2.17	5.67	2.38	5.72	2.62	5.77	2.89	5.82	3.17	5.26	3.11	5.59	3.79		
-15	6.70	2.02	6.54	2.25	6.43	2.42	6.46	2.71	6.49	2.99	6.52	3.28	6.54	3.56	6.39	3.89	6.24	4.29
-7	8.15	2.05	7.90	2.26	7.49	2.39	7.51	2.68	7.52	2.96	7.54	3.25	7.55	3.54	7.75	3.75	8.00	4.20
-2	7.93	1.94	7.97	2.18	7.95	2.42	8.72	2.79	8.75	3.03	8.29	3.12	8.71	3.54	8.93	4.06	8.68	4.33
2	7.51	1.49	7.62	1.72	7.75	1.81	7.61	2.01	7.46	2.16	8.17	2.69	8.87	3.22	8.79	3.58	8.71	3.95
7	8.58	1.36	8.26	1.50	7.95	1.63	7.88	1.84	7.82	2.06	8.89	2.57	9.12	2.91	8.72	3.13	8.31	3.35
12	9.21	1.27	9.04	1.42	9.02	1.55	8.95	1.79	8.89	2.03	8.82	2.27	9.17	2.61	9.51	2.95	8.58	2.88
15	8.84	1.11	8.68	1.26	8.56	1.35	8.88	1.59	8.55	1.76	8.22	1.93	8.69	2.35	9.16	2.78	8.45	2.80
20	10.23	1.10	9.21	1.18	8.98	1.24	8.76	1.41	8.81	1.71	8.86	2.02	8.91	2.32	8.57	2.50	8.23	2.68
-25	5.64	2.32	5.59	2.50	5.68	2.73	5.76	2.95	5.84	3.27	5.92	3.58	5.34	3.71	5.17	4.00		
-20	6.69	2.34	6.57	2.54	6.56	2.78	6.62	3.06	6.67	3.38	6.73	3.70	6.08	3.63	6.03	4.17		
-15	7.20	2.26	7.56	2.63	7.44	2.83	7.47	3.17	7.50	3.49	7.53	3.82	7.57	4.16	7.39	4.54	6.73	4.70
-7	8.48	2.25	8.24	2.49	8.84	2.89	8.93	3.19	9.01	3.48	9.06	3.76	9.10	4.03	9.75	4.77	9.25	4.90
-2	8.80	2.22	8.85	2.50	8.80	2.78	8.97	3.06	9.15	3.34	8.80	3.45	9.38	3.94	9.76	4.53	10.03	5.08
2	8.48	1.79	8.15	1.97	8.05	2.08	8.04	2.32	8.00	2.51	8.89	3.14	9.81	3.77	10.28	4.38	10.19	4.83
7	9.99	1.66	9.62	1.82	9.25	1.98	9.17	2.24	9.10	2.50	10.34	3.12	10.61	3.53	10.14	3.79	9.68	4.05
12	10.66	1.47	10.49	1.64	10.43	1.86	10.36	2.15	10.28	2.44	10.21	2.73	10.60	3.14	11.00	3.55	9.93	3.46
15	10.35	1.30	10.16	1.47	10.02	1.66	10.39	1.94	10.00	2.15	9.62	2.35	10.47	2.87	10.71	3.40	9.89	3.42
20	11.04	1.18	10.78	1.38	10.51	1.52	10.25	1.73	10.31	2.09	10.37	2.46	10.13	2.83	10.03	3.05	9.64	3.27
-25	6.56	2.75	6.49	2.96	6.60	3.24	6.70	3.51	6.79	3.89	6.88	4.28	5.34	3.71	5.17	4.00		
-20	7.78	2.77	7.64	3.01	7.62	3.29	7.69	3.63	7.75	4.02	7.82	4.41	7.07	4.33	6.03	4.17		
-15	8.05	2.62	8.78	3.12	8.64	3.35	8.68	3.75	8.72	4.15	8.76	4.55	8.79	4.95	8.59	5.41	6.73	4.70
-7	9.31	2.58	9.06	2.86	10.28	3.42	10.37	3.78	10.47	4.14	10.52	4.47	10.58	4.80	11.33	5.67	10.75	5.83
-2	8.88	2.34	8.94	2.63	8.84	2.92	9.10	3.23	9.36	3.55	9.09	3.67	10.77	4.19	10.25	4.84	10.85	5.56
2	8.56	1.94	8.41	2.11	8.09	2.23	8.15	2.49	8.19	2.71	9.19	3.40	10.22	4.09	10.37	4.59	10.93	5.34
7	10.77	1.87	10.37	2.04	9.97	2.21	9.89	2.50	9.81	2.79	11.15	3.48	11.44	3.93	10.93	4.22	10.43	4.50
12	11.56	1.59	11.39	1.77	11.31	2.10	11.23	2.42	11.15	2.74	11.07	3.06	11.50	3.53	11.93	3.99	10.77	3.89
15	11.10	1.39	10.90	1.58	10.75	1.85	11.14	2.15	10.73	2.37	10.32	2.60	10.91	3.18	11.49	3.76	10.61	3.79
20	11.84	1.27	11.56	1.48	11.28	1.70	11.00	1.92	11.06	2.32	11.13	2.73	11.19	3.13	10.76	3.38	10.34	3.63

Capacità di riscaldamento HPSU HT-CU

Ta [°C]	35			45			50			55			65			70		
	HC [kW]	PI [kW]	COP	HC [kW]	PI [kW]	COP	HC [kW]	PI [kW]	COP	HC [kW]	PI [kW]	COP	HC [kW]	PI [kW]	COP	HC [kW]	PI [kW]	COP
HPSU HT-CU 14																		
-25	8,66	4,21	2,06	8,74	4,99	1,75	8,78	5,51	1,59	9,06	6,25	1,45	9,15	6,73	1,36	-	-	-
-20	8,94	4,02	2,22	9,14	4,86	1,88	9,27	5,35	1,73	9,49	6,17	1,54	9,42	6,55	1,44	-	-	-
-15	10,44	4,26	2,45	10,87	5,07	2,14	11,08	5,47	2,02	11,61	6,04	1,92	10,78	6,67	1,62	9,76	6,57	1,48
-7	11,79	3,89	3,03	11,79	4,26	2,77	11,98	4,78	2,51	12,50	5,45	2,29	11,33	6,26	1,81	11,10	6,28	1,77
-2	9,60	3,03	3,17	10,37	3,62	2,87	11,11	4,37	2,54	11,82	5,04	2,34	11,67	6,01	1,94	10,87	5,83	1,87
2	9,16	2,75	3,33	9,52	3,39	2,81	10,08	3,92	2,57	10,86	4,54	2,39	11,07	5,51	2,01	10,69	5,46	1,96
7	10,44	2,32	4,50	10,85	3,05	3,56	11,01	3,35	3,29	11,42	3,73	3,06	10,87	4,78	2,27	9,90	4,74	2,09
12	10,01	1,86	5,38	9,69	2,40	4,05	9,54	2,66	3,58	9,35	2,93	3,19	8,57	3,35	2,56	-	-	-
15	9,74	1,63	5,96	9,39	2,08	4,52	9,29	2,38	3,90	9,30	2,71	3,44	8,91	3,25	2,74	-	-	-
20	10,64	1,48	7,20	10,75	1,96	5,49	10,48	2,22	4,73	10,44	2,53	4,13	9,48	3,09	3,07	-	-	-
HPSU HT-CU 16																		
-25	9,31	4,52	2,06	9,40	5,36	1,75	9,44	5,92	1,59	9,49	6,54	1,45	9,57	7,04	1,36	-	-	-
-20	9,61	4,32	2,22	9,83	5,23	1,88	9,97	5,75	1,73	9,93	6,46	1,54	9,86	6,86	1,44	-	-	-
-15	11,23	4,58	2,45	11,69	5,45	2,14	11,92	5,89	2,02	12,15	6,32	1,92	11,28	6,98	1,62	10,84	7,31	1,48
-7	12,67	4,19	3,03	12,67	4,58	2,77	12,88	5,14	2,51	13,08	5,70	2,29	11,85	6,55	1,81	12,33	6,98	1,77
-2	10,32	3,26	3,17	11,15	3,89	2,87	11,94	4,70	2,54	12,37	5,28	2,34	12,21	6,29	1,94	12,08	6,47	1,87
2	10,17	3,06	3,33	10,58	3,77	2,81	11,19	4,35	2,57	11,81	4,93	2,39	12,03	5,99	2,01	11,88	6,07	1,96
7	11,60	2,58	4,50	12,05	3,39	3,56	12,23	3,72	3,29	12,41	4,06	3,06	11,82	5,20	2,27	11,00	5,26	2,09
12	11,12	2,07	5,38	10,77	2,66	4,05	10,60	2,96	3,58	10,17	3,19	3,19	9,31	3,64	2,56	-	-	-
15	10,82	1,81	5,96	10,44	2,31	4,52	10,33	2,65	3,90	10,11	2,94	3,44	9,68	3,53	2,74	-	-	-
20	11,83	1,64	7,20	11,94	2,17	5,49	11,65	2,46	4,73	11,35	2,75	4,13	10,31	3,36	3,07	-	-	-
HPSU HT-CU 18																		

Massima capacità di riscaldamento - con perchita di sprinamento

Convettore di riscaldamento/raffreddamento DWP HPC**Dati tecnici**

	Unità	DWP HPC 400	DWP HPC 600	DWP HPC 800
Dimensioni e pesi				
Dimensioni (lu. x la. x alt.)	mm	601 x 999 x 135	601 x 1199 x 135	601 x 1399 x 135
Peso a vuoto	kg	20	23	26
Raccordo acqua	pollice	3/4" AG	3/4" AG	3/4" AG

Campo di funzionamento

Riscaldamento temperatura min. di mandata	°C	30	30	30
Riscaldamento temperatura max. di mandata	°C	85	85	85
Raffreddamento temperatura min. di mandata	°C	5	5	5
Raffreddamento temperatura max. di mandata	°C	20	20	20

Livello sonoro

Pressione sonora modalità silenziosa	dB(A)	20	22	23
Pressione sonora min.	dB(A)	25	26	26
Pressione sonora max.	dB(A)	42	44	45

Dati di potenza

Potenza termica 35/30 °C	kW	1,14	1,73	2,15
Potenza termica 45/40 °C	kW	2,18	3,11	3,88
Potenza frigorifera 7/12 °C	kW	1,77	2,89	3,20
Potenza frigorifera	kW	1,33	2,10	1,78
Potenza del ventilatore min.	m ³ /h	118	180	246
Potenza del ventilatore max.	m ³ /h	294	438	566

Dati elettrici

Tensione	V	230	230	230
Potenza massima assorbita	W	35,2	39,6	57,2
Corrente d'esercizio max.	A	0,16	0,18	0,26
Protezione consigliata	A	13	13	13

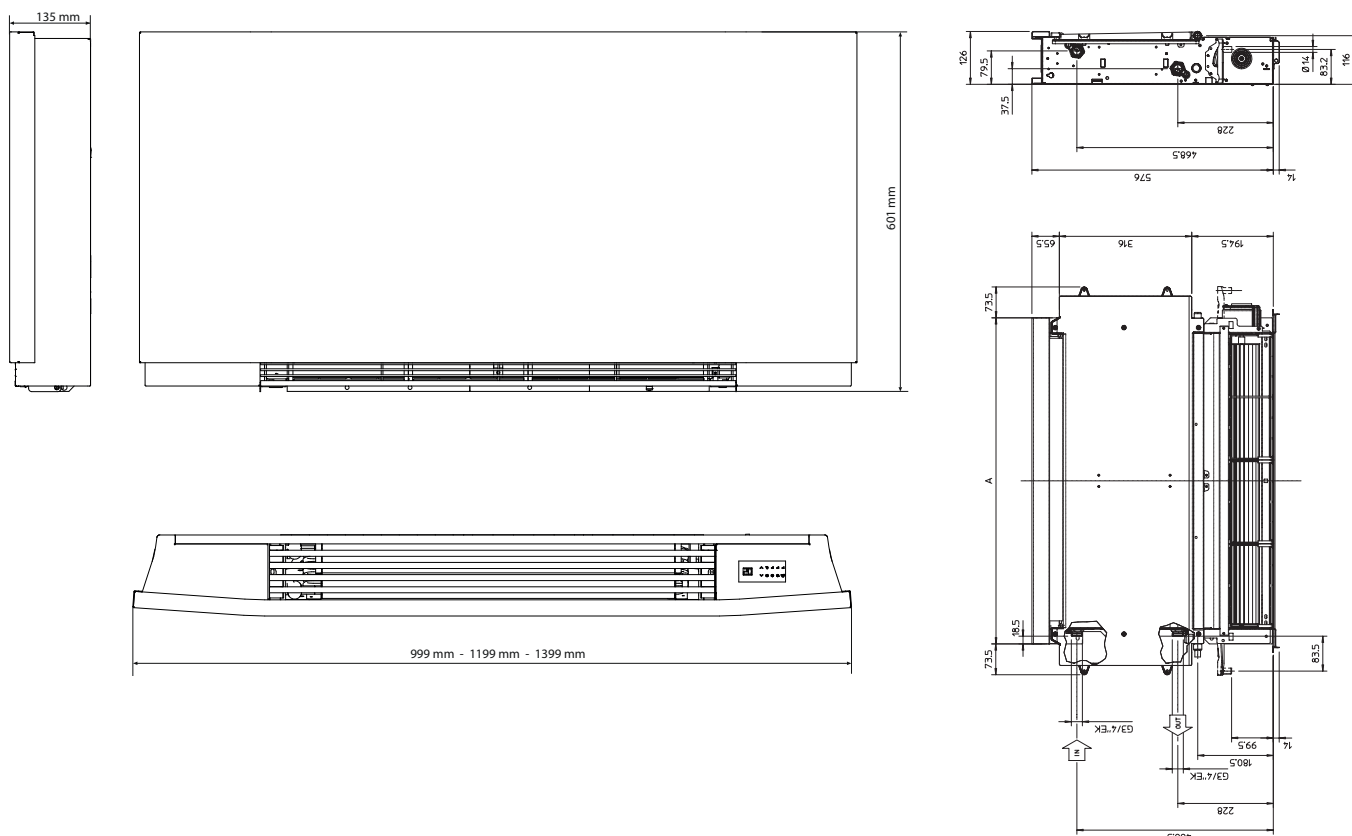

Domotec AG

Haustechnik
T 062 787 87 87

Lindengutstrasse 16
4663 Aarburg

Domotec SA

Technique domestique
T 021 635 13 23

Route de la Z. I. du Verney 4
1070 Puidoux

Fax 0800 805 815**Domotec su Internet**

www.domotec.ch

info@domotec.ch



In magazzino oltre 4000 bollitori in più di 300 esecuzioni nonché cavi riscaldanti autoregolanti, tecnica di allacciamento e di regolazione inclusa.



Innovative e con prestazioni di servizio efficaci negli ambiti pompe di calore aria-acqua, calore da sonde geotermiche, collettori geotermici e da acqua freatica.