

**Chauffe-eau pompe  
à chaleur NUOS  
(sur pieds) 200, 240, 250,  
400 litres et 270 litres Split  
Mural 110, 150 litres et  
110 et 150 litres Split**



**domotec**

<b>Table des matières</b>	<b>Page</b>
Exécution et fonction	3
Données de base modèles monoblocs	4
Dessins modèles monoblocs	5
Données de base modèl économique	6
Dessins modèl économique	7
Données de base pour grandes installations	8
Dessins modèl pour grandes installations	9
Données de base modèles split	10
Dessins modèles Split	11-12
Modes de fonctionnement	13
Possibilités de montage	14-15

## Exécutions

	Type	Capacité litres	Désignation	Poids kg	Référence
<b>Appareils sur pieds</b>					
<b>A+</b>	NUOS III S 200	200	Monobloc	90	806250
<b>A+</b>	NUOS III S 250	250	Monobloc	95	806251
<b>A+</b>	NUOS III S 250 W1	250	Monobloc avec échangeur thermique	115	806255
<b>A+</b>	NUOS III S 250 W2	250	Monobloc avec 2 échangeurs thermiques	130	806256
<b>A+</b>	NUOS II S 270 S	270	Split inverter avec unité extérieure	76 + 32	806260
<b>Appareils muraux</b>					
<b>A+</b>	NUOS W 110	110	Monobloc	55	806252
<b>A+</b>	NUOS W 150	150	Monobloc	61	806253
<b>A</b>	NUOS W 110 S	110	Split avec unité extérieure	38 + 27	806261
<b>A+</b>	NUOS II W 150 S	150	Split inverter avec unité extérieure	60 + 32	806262
<b>Modell économique</b>					
<b>A</b>	NUOS P S	240	Monobloc	92	806320
<b>A</b>	NUOS P S 240W	240	Monobloc avec échangeur thermique	135	806325
<b>Modell pour grandes installations</b>					
<b>A</b>	NUOS 400	395	Monobloc	136	806327
<b>A</b>	NUOS 400 W1	373	Monobloc avec échangeur thermique	149	806328

Nos appareils de type NUOS III S 200/250/250W1/250W2 et NUOS II S 270 S ont été approuvés par le Groupement professionnel suisse pour les pompes à chaleur comme «Chauffe-eau pompe à chaleur avec certificat GSP».

**Fonctionnement de la pompe à chaleur**

Le chauffe-eau pompe à chaleur utilise la chaleur de l'air ambiant dans les remises, locaux de bricolage ou locaux techniques pour réchauffer l'eau sanitaire. Il convient particulièrement bien pour les locaux où se trouvent des appareils tels que réfrigérateurs, congélateurs, appareils pour sécher le linge, chaudières etc. dégageant de la chaleur qui, autrement, serait transmise à l'air extérieur sans être exploitée. L'air ambiant disponible (également et en particulier l'air extérieur – par exemple par une fenêtre) est aspiré par un ventilateur, et la chaleur qu'il contient en est extraite quand il est conduit à travers l'échangeur de chaleur à air (évaporateur). Dans l'évaporateur, un liquide frigorigène à basse pression (agent actif dans le circuit du froid, comme pour un réfrigérateur) absorbe la chaleur extraite de l'air et est ainsi porté à évaporation. Le réfrigérant à l'état gazeux est aspiré par un compresseur et amené à un niveau de pression plus élevé, ce qui a pour effet d'augmenter sa température. Dans un deuxième échangeur de chaleur (condenseur) la chaleur portée à un niveau de température plus élevé est exploitée et transmise à l'eau sanitaire, tandis que le frigorigène, actuellement sous forme de vapeur, se refroidit et revient à l'état liquide. Le frigorigène en phase liquide subit une réduction de pression (détente) au moyen d'une soupape d'expansion et se retrouve ainsi en mesure d'absorber à nouveau de la chaleur.

Le chauffe-eau pompe à chaleur fonctionne dans une plage de températures allant de -10 °C à +42 °C. C'est un appareil prêt au raccordement, destiné à réchauffer l'eau potable, resp. l'eau sanitaire. Il est constitué pour l'essentiel d'un accumulateur d'eau et de composants tels que les circuits du frigorigène, d'air et hydraulique de même que de tous les dispositifs de commande, de régulation et de surveillance nécessaires à un fonctionnement automatique. Par le biais d'un apport d'énergie électrique pour le compresseur et le ventilateur, le chauffe-eau pompe à chaleur utilise la chaleur contenue dans l'air aspiré pour produire de l'eau chaude. Tous les modèles sont équipés, de série, d'un chauffage d'appoint additionnel, constitué de cartouches chauffantes électriques intégrées (1,5 kW/1,0 kW/muraux 110/150 litres 1,2 kW) servant à satisfaire aux exigences pour une température plus élevée de l'eau chaude ou bien à suppléer à une éventuelle panne survenant dans les circuits d'air ou du réfrigérant de la pompe à chaleur. La pompe à chaleur est en service jusqu'au réchauffement intégral de l'accumulateur.

Un local d'au moins 25 m<sup>3</sup> devra être disponible pour l'installation de l'appareil. Les températures de l'air ambiant (respectivement de l'air extérieur aspiré) ne devront pas être inférieures à -10 °C et ne pas dépasser +42 °C. Mettez à profit les locaux existants où se trouvent des séchoirs à linge, des réfrigérateurs, des congélateurs etc. L'air doit être relativement propre, c'est-à-dire peu contaminé par la poussière. Un écoulement pour l'eau de condensation doit être disponible.

**Données de base Monobloc**

Description	Unité de mesure	S 200	S 250	S 250W1	S 250W2	W 110	W 150
Volume nominal de stockage	l	200	250	250	250	110	147
Épaisseur de l'isolation	(mm)	50	50	50	50	41	41
Protection intérieure de l'accumulateur		Émail					
Protection anticorrosive		anode à revêtement en titane + anode en magnésium					
Max. Pression de service	bar/kPa	6	6	6	6	6	6
Ø Raccordements eau	pouces	R 3/4	R 3/4	R 3/4	R 3/4	R 1/2	R 1/2
Ø Conduite d'évacuation du condensat	pouces	R 1/2	R 1/2	R 1/2	R 1/2	R 1/2	R 1/2
Ø Conduites d'amenée / d'évacuation d'air	mm	150-160-200				125	125
Poids à vide	kg	90	95	115	130	50	59
Surface d'échange de l'échangeur supplémentaire	m <sup>2</sup>	-	-	0,65	0,65 (2x)	-	-
<b>Pompe à chaleur (PAC)</b>							
Consommation moyenne d'énergie	W	700	700	700	700	280	280
Max. Consommation d'énergie	W	900	900	900	900	350	350
Coefficient de performance A 20/W 10-55 (EN 16147)	COP	3,7	3,9	3,9	3,9	3,2	3,3
Temps de réchauffage A 20/W 10-55	h:min	3:18	4:13	4:13	4:13	5:32	6:12
Quantité d'eau chaude max. à 40 °C temp. d'accumulation 55 °C lors d'un tirage	l	262	343	343	343	136	185
Température max. de l'eau produite par la pompe à chaleur seule (réglage d'usine 55 °C)	°C	62	62	62	62	60	60
Quantité de frigorigène R134a	kg	1,30	1,30	1,30	1,30	-	-
Quantité de frigorigène R290	kg	-	-	-	-	0,15	0,15
Pression max. du circuit à basse pression	MPa	1,0	1,0	1,0	1,0	1,2	1,2
Pression max. du circuit à haute pression	MPa	2,7	2,7	2,7	2,7	3,1	3,1
<b>Chauffage d'appoint intégré</b>							
Consommation d'énergie du chauffage d'appoint	W	1000/1500			1200	1200	
Température max. de l'eau produite par le chauffage d'appoint (réglage d'usine 65 °C)	°C	75	75	75	75	75	75
Courant absorbé max.	A	11,36	11,36	11,36	11,36	6,3	6,3
<b>Alimentation électrique</b>							
Câble avec fiche type 23		Câble 3G 1.5mm <sup>2</sup> protection 13A				-	-
Câble avec fiche type 12		-	-	-	-	Câble 3G 1.5mm <sup>2</sup> protection 10A	
Tension / max. Consommation	V / W monophasé	230 / 2500			230 / 1550	230 / 1550	
Fréquence	Hz	50	50	50	50	50	50
Classe de protection		IPX4	IPX4	IPX4	IPX4	IPX24	IPX24
<b>Air/ aération</b>							
Flux d'air standard (comm. modul. automatique)	m <sup>3</sup> /h	650	650	650	650	100/200	100/200
Pression statique disponible	Pa	110	110	110	110	65	65
Niveau de puissance acoustique selon la norme EN 12102 EN 9614-2	dB(A)	63	63	63	63	45	45
Espace min. requis pour l'installation (*)	m <sup>3</sup>	25	25	25	25	20	20
Hauteur sous plafond min. au lieu d'installation	m	1,83	2,09	2,09	2,09	2,00	2,25
Temp. min. à l'emplacement de l'installation	°C	1	1	1	1	1	1
Temp. max. à l'emplacement de l'installation	°C	35	35	35	35	35	35
Temp. min. de l'air (à 90% d'humidité relative (**))	°C	-10	-10	-10	-10	-10	-10
Temp. max. de l'air (à 90% d'humidité relative (**))	°C	42	42	42	42	42	42
Volume min. d'eau chaude à 40 °C entre 6.00 et 22.00 h (uniquement avec la PAC)	l	720	1050	1050	1050	300	409

(\*) En cas de raccordement sans conduites d'aération.

(\*\*) En cas d'utilisation se situant hors de la plage de fonctionnement de la pompe à chaleur, la production d'eau chaude est assurée par la cartouche chauffante intégrée.

## NUOS III S 200/250/250 W1/250 W2

Poids 90 / 95 / 115 / 130 kg



Cote de basculement 184 = 200 L / 209 = 250 L

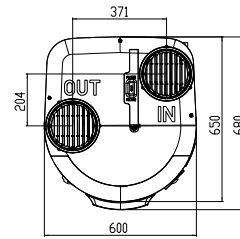
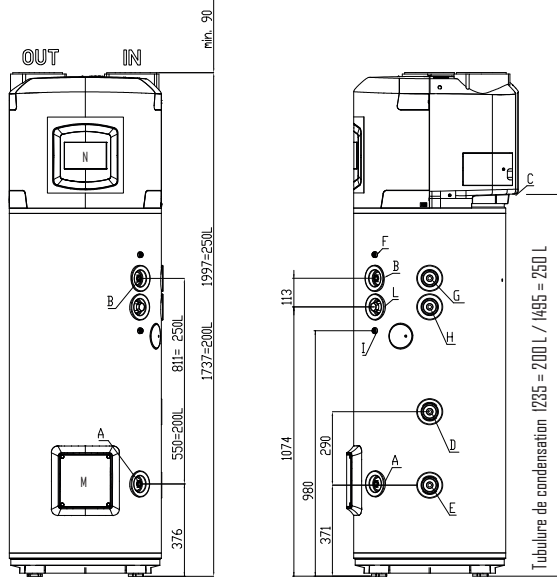

Vue en plan

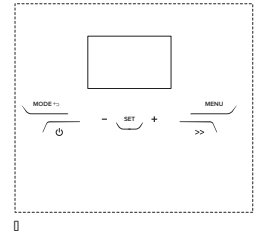

Display

Vue de face

Raccordements

- |  |   |
|--|---|
| A Eau froide R 3/4"  | H Retour de l'échangeur thermique addit. R 3/4"                 |
| B Eau chaude R 3/4"  | – uniquement NUOS III S 250 W2                                  |
| C Conduite de condensat R 1/2"   | I Doigt de gant de la sonde inférieure de l'échangeur thermique |
| D Entrée d'échangeur supplémentaire R 3/4" – uniquement NUOS III S 250 W1                      | – uniquement NUOS III S 250 W1                                  |
| E Sortie d'échangeur supplémentaire R 3/4" – uniquement NUOS III S 250 W1                      | L Recirculation R 3/4" – uniquement NUOS III S 250 W1/W2        |
| F Doigt de gant de la sonde supérieure de l'échangeur thermique – uniquement NUOS III S 250 W2 | M Doigt de gant de la sonde inférieure                          |
| G Départ de l'échangeur thermique addit. R 3/4" – uniquement NUOS III S 250 W2                 | N Display   |
|  | O Touch-Screen  |

## NUOS W 110 / W 150

Poids à vide 50 / 59 kg

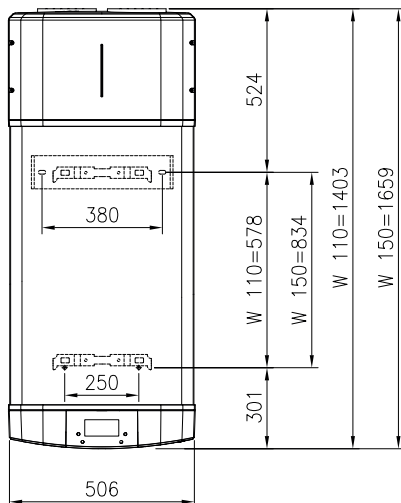

Vue de face

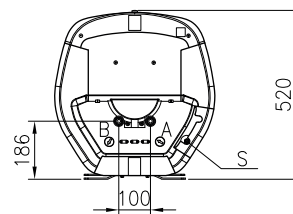

Vue de dessous

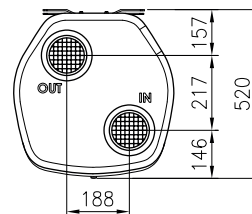

Vue en plan

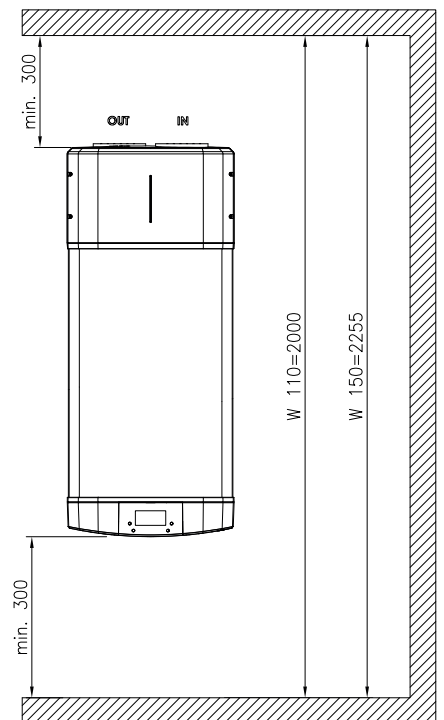

Distance minimum du mur

- |   |
|---|
| A Eau froide G 1/2"   |
| B Eau chaude G 1/2"   |
| S Conduite de condensat ø 14 mm                                 |
| * économie possible de 125 mm avec le tube de gaine plate d'air |

**Données de base Monobloc**

Description	Unité de mesure	240
Volume nominal de stockage	l	244
Épaisseur de l'isolation	(mm)	35
Protection intérieure de l'accumulateur		Émail
Protection anticorrosive		anode à revêtement en titane + anode en magnésium
Max. Pression de service	bar/kPa	6/600
Ø Raccordements eau	pouces	R 3/4
Ø Conduite d'évacuation du condensat	mm	14
Ø Conduites d'amenée / d'évacuation d'air	mm	150-160-200
Poids à vide	kg	92
Surface d'échange de l'échangeur supplémentaire	m <sup>2</sup>	

**Pompe à chaleur (PAC)**

Consommation moyenne d'énergie	W	500
Max. Consommation d'énergie	W	750
Coefficient de performance A 20/W 10-55 (EN 16147)	COP	3,15
Temps de réchauffage A 20/W 10-55	h:min	6:49
Quantité d'eau chaude max. à 40 °C		
temp. d'accumulation 55 °C	l	323
Température max. de l'eau produite par la pompe à chaleur seule (réglage d'usine 55 °C)	°C	55
Quantité de frigorigène R134a	kg	0,9
Pression max. du circuit à basse pression	MPa	1,0
Pression max. du circuit à haute pression	MPa	2,7

**Chauffage d'appoint intégré**

Consommation d'énergie du chauffage d'appoint	W	2000
Température max. de l'eau produite par le chauffage d'appoint (réglage d'usine 65 °C)	°C	75
Courant absorbé max.	A	8,7

**Alimentation électrique**

Câble avec fiche type 12		Câble 3G 1.5mm <sup>2</sup>
Tension / max. Consommation	V / W	220-230/2750
Fréquence	Hz	50
Classe de protection		IPX4 / 13 A

**Air/ aération**

Flux d'air standard (comm. modul. automatique)	m <sup>3</sup> /h	400
Pression statique disponible	Pa	55
Niveau de puissance acoustique selon la norme avec / sans tubes de canalisation d'air	dB(A)	53/63
Espace min. requis pour l'installation (*)	m <sup>3</sup>	20
Hauteur sous plafond min. au lieu d'installation	m	2,28
Temp. min. à l'emplacement de l'installation	°C	1
Temp. max. à l'emplacement de l'installation	°C	42
Temp. min. de l'air (à 60% d'humidité relative (**)) °C		-5
Temp. max. de l'air (à 60% d'humidité relative (**)) °C		42
Volume max. d'eau chaude à 40 °C entre 6.00 et 22.00 h (uniquement avec la PAC)	°C	570

(\*) En cas de raccordement sans conduites d'aération

(\*\*) En cas d'utilisation se situant hors de la plage de fonctionnement de la pompe à chaleur, la production d'eau chaude est assurée par la cartouche chauffante intégrée.

**NUOS P**

Poids 92 kg

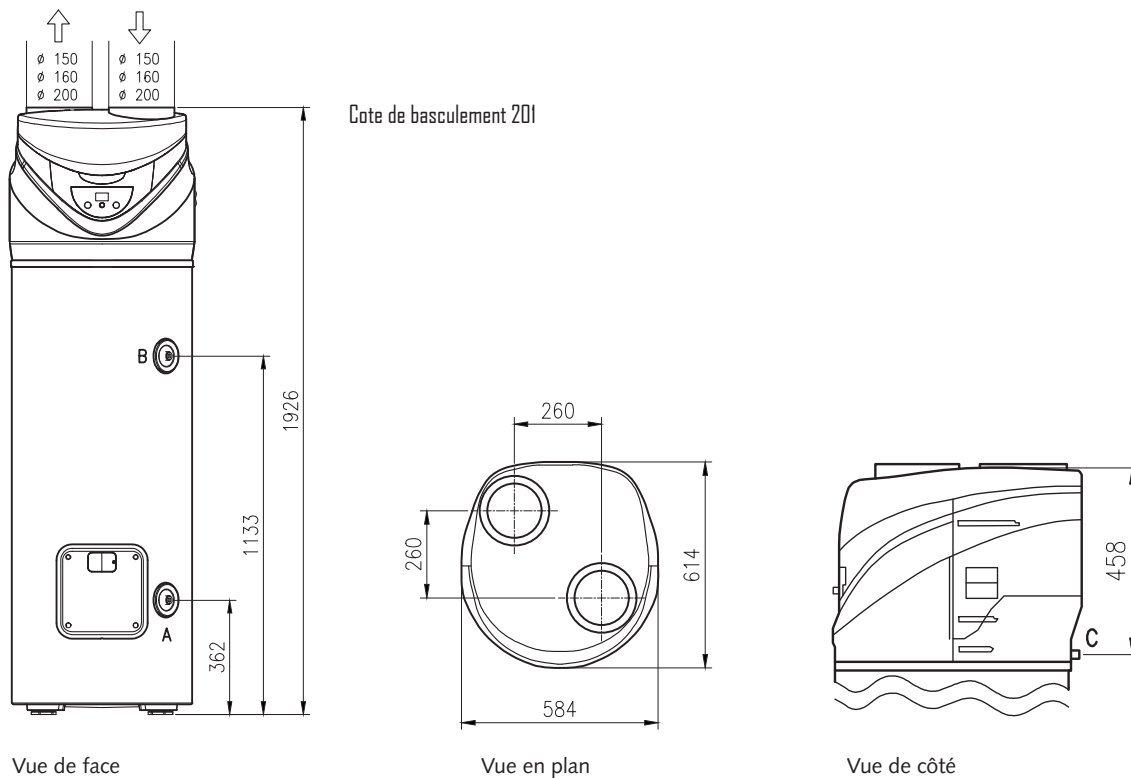

Vue de face

Vue en plan

Vue de côté

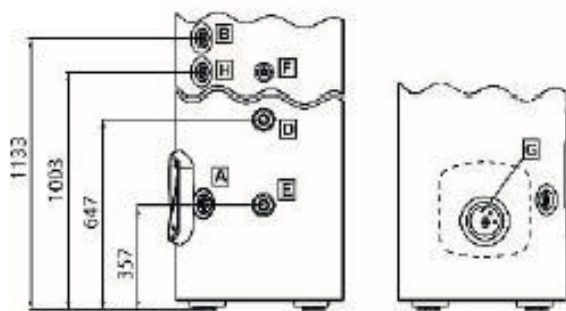

Raccordements NUOS P S 240 W1

- A Eau froide R 3/4"
- B Eau chaude R 3/4"
- C Conduite de condensat R 1/2"
- D Entrée d'échangeur supplémentaire R 3/4" – uniquement NUOS P S 240 W1
- E Sortie d'échangeur supplémentaire R 3/4" – uniquement NUOS P S 240 W1
- F Doigt de gant de la sonde supérieure de l'échangeur thermique – uniquement NUOS P S 240 W1
- G Doigt de gant de la sonde inférieure de l'échangeur thermique – uniquement NUOS P S 240 W1
- H Recirculation R 3/4" – uniquement NUOS P S 240 W1

**Données de base Monobloc**

Description	Unité de masse	NUOS 400	NUOS 400W1
<b>Coefficients de performance</b>			
(A20/E10-55) -air ambient	COP	3,15	3,15
Soutirage		XXL	XXL
Classe énergétique (zone climatique moyenne)		A	A
Coefficient de rendement énergétique	%	127	127
Pes - puissance en mode veille	W	30	30
Production ECS	L	1400 / 24h	1400 / 24h
Pression acoustique **	dB (A)	64	64
<b>Pompe à chaleur (PAC)</b>			
Puissance thermique compresseur **	W	2640	2640
Puissance thermique maximale **	W	4140	4140
Débit d'air min/max	m3/h	min. 200m3/h - max. 300m3/h	
Réfrigérant		R 134a	R 134a
GWP	kg	1,4	1,4
CO2-Equivalent		2,002 T/CO2 -Equivalent	
<b>Paramètres de service</b>			
Plage de réglage de la température ECS	°C	5 jusqu'à +62	5 jusqu'à +62
Température ECS maximale	°C	65 °C	65 °C
Plage de température d'alimentation	°C	-10 jusqu'à +35	-10 jusqu'à +35
Plage de fonctionnement (entrée d'air)	°C	+1/-3°C	+1/-3°C
<b>Dimensions</b>			
Hauteur	mm	1916	1916
Diamètre	mm	707	707
Poids à vide	kg	136	149
Anode à signal	RG"	Magnésium 5/4	Magnésium 5/4
<b>Caractéristiques électriques</b>			
Tension/fréquence	Hz	230V / 50Hz	230V / 50Hz
Fusible		13A	13A
Indice de protection	IP	21	21
Puissance absorbée (compresseur)	W	707	707
Puissance d'appoint électrique	W	1500	1500
<b>Réservoir d'ECS</b>			
Matière		Email	Email
Volume	L	395	373
Pression de test/service	bar	13 / 10	13 / 10
Surface de l'échangeur intégré	m2	-	1,6
Volume de l'échangeur intégré	L	-	9,6

\*\* D' après ASHRAE



### NUOS 400

Poids 136 kg

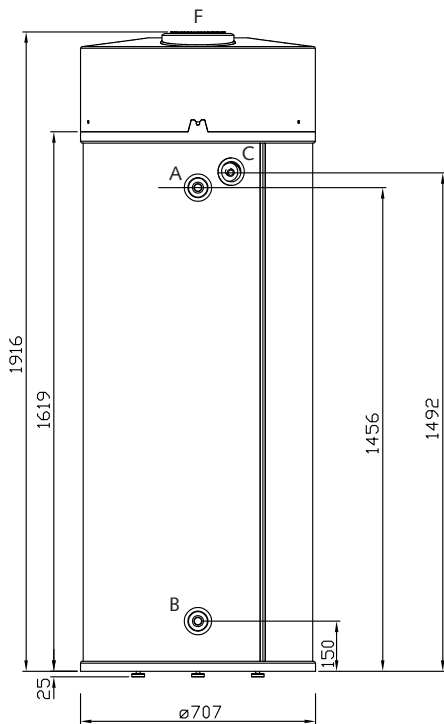

Vue de face

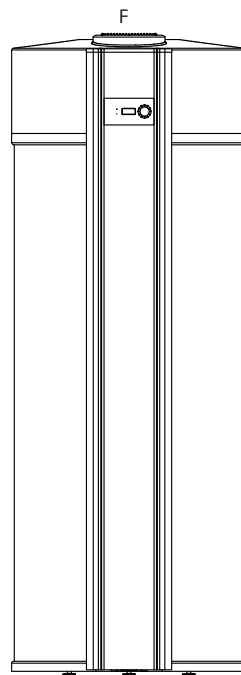

Vue en plan

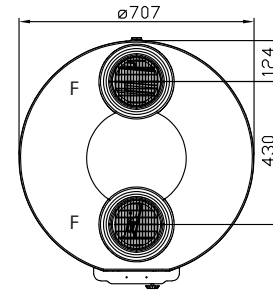

Vue de côté

### NUOS 400 W1

Poids 149 kg

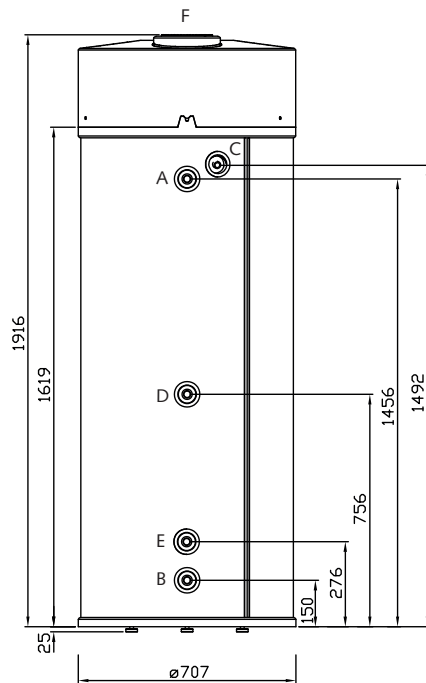

Vue de face

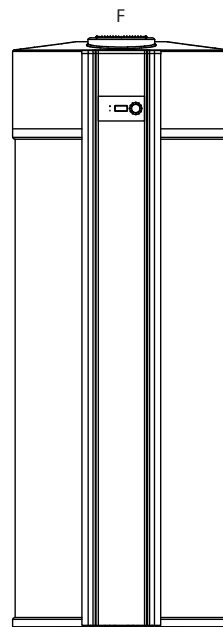

Vue en plan

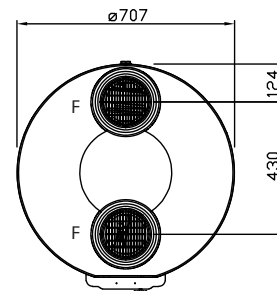

Vue de côté

- A Eau Froide R 1"\*
- B Eau chaude R 1"\*
- C Raccord de condensat R 1/2"\*

- D Entrée d'échangeur supplémentaire R 1" – NUOS 400 W1\*
- E Sortie d'échangeur supplémentaire R 1" – NUOS 400 W1\*
- F Gainage (entrée et sortie d'air)  $\varnothing$ 160 mm

(\*) Tube-manchon fileté

**Données de base Split**

Description Split	Unité de mesure	270	110 mural	150 mural
<b>Unité intérieure</b>				
Volume nominal de stockage	l	270	110	150
Épaisseur de l'isolation	(mm)	50	41	55
Protection intérieure de l'accumulateur			Émail	
Protection anticorrosive		anode à revêtement en titane + anode en magnésium		
Max. Pression de service	bar	6	6	6
Ø Raccordements eau	Pouce	R 3/4	R 1/2	R 3/4
Ø Conduites de frigorigène	Pouce	1/4 & 3/8	1/4 & 3/8	1/4 & 3/8
Poids à vide	kg	76	38	60
Chauffage d'appoint intégré	W	1500/1000	1200	1500/1000
Classe de protection		IPX 2	IPX 4	IPX 2
Température minimum à l'emplacement de l'installation	°C	1	1	1
<b>Unité extérieure</b>				
Consommation moyenne d'énergie	W	700	510	700
Max. Consommation d'énergie	W	1100	750	1100
Ø Conduites de réfrigérant	Pouce	1/4 & 3/8	1/4 & 3/8	1/4 & 3/8
Poids à vide	kg	32	27	32
Débit d'air	m <sup>3</sup> /h	1300	1100	1300
Puissance sonore	db (A)	56	55	56
Pression max. du circuit à basse pression	MPa	1,2	1,2	1,2
Pression max. du circuit à haute pression	MPa	2,7	2,7	2,7
Classe de protection		IPX4 / IPX24	IPX24	IPX4 / IPX24
Temp. min. de l'air (à 90% d'humidité relative)	°C	-10	-5	-10
Temp. max. de l'air (à 90% d'humidité relative)	°C	42	42	42
Longueur max. des conduites de frigorigène	m	20*	8	20*
Longueur minimale des conduites frigorigène	m	2	-	2
Dénivellation max. des conduites de frigorigène	m	10/10**	3	10/10**
Quantité de frigorigène R134a	kg	1,1	0,7	1,1
<b>Puissance</b>				
Coefficient de performance L 7/W 10–53 (EN 16147)	COP	3,53	2,9	3,25
Temps de réchauffage L 7/W 10–53	h:min	7:38	4:28	4:40
Quantité d'eau chaude max. à 40 °C				
Température d'accumulation 55 °C	l	355	136	185
Temp. max. de l'eau produite par la pompe à chaleur	°C	62	62	62
			(53 Réglage d'usine)	
Temp. max. de l'eau avec chauffage d'appoint intégré	°C	75	75	75
			(65 Réglage d'usine)	
<b>Alimentation électrique</b>				
Tension / max. Consommation	V / W monophasé	230 / 2500	230 / 1950	230 / 2500
Fréquence	Hz	50	50	50
Absorption max. de courant	A	10,8	8,5	10,8
Protection	A	13	10	13
Alimentation électrique (par le client) Unité intérieure		3 x 1,5 mm <sup>2</sup>	3 x 1,5 mm <sup>2</sup>	3 x 1,5 mm <sup>2</sup>
Alimentation électrique (par le client) Unité extérieure		4 x 1,5 mm <sup>2</sup>	4 x 1,5 mm <sup>2</sup>	4 x 1,5 mm <sup>2</sup>

\* avec complément de réfrigérant (25 g/m) pour une longueur de plus de 12 m

\*\* Si l'unité extérieure est inférieure ou supérieure à l'unité intérieure

**NUOS II S 270 S**

Poids 76 + 32 kg

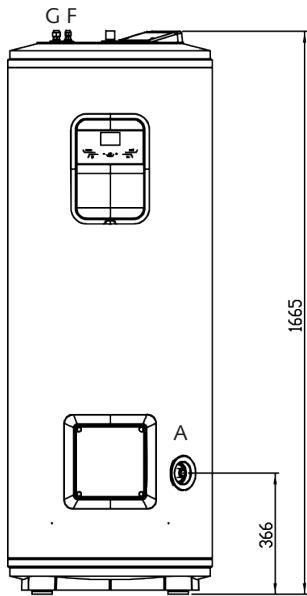

Vue de face

Cote de basculement 173

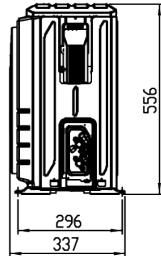

Vue latérale unité extérieure

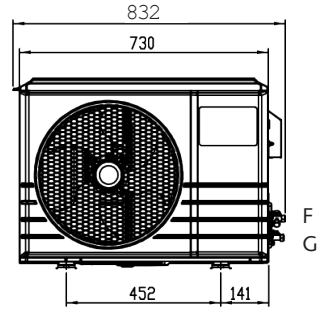

Vue de face unité extérieure

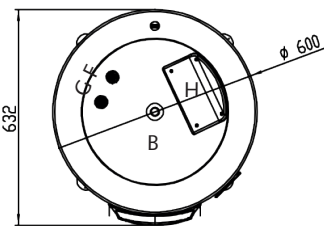

Vue en plan

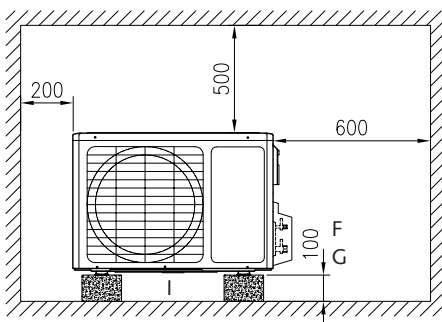
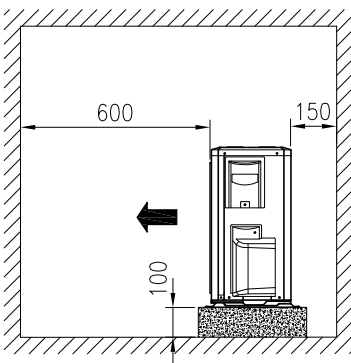

Distance minimum du mur

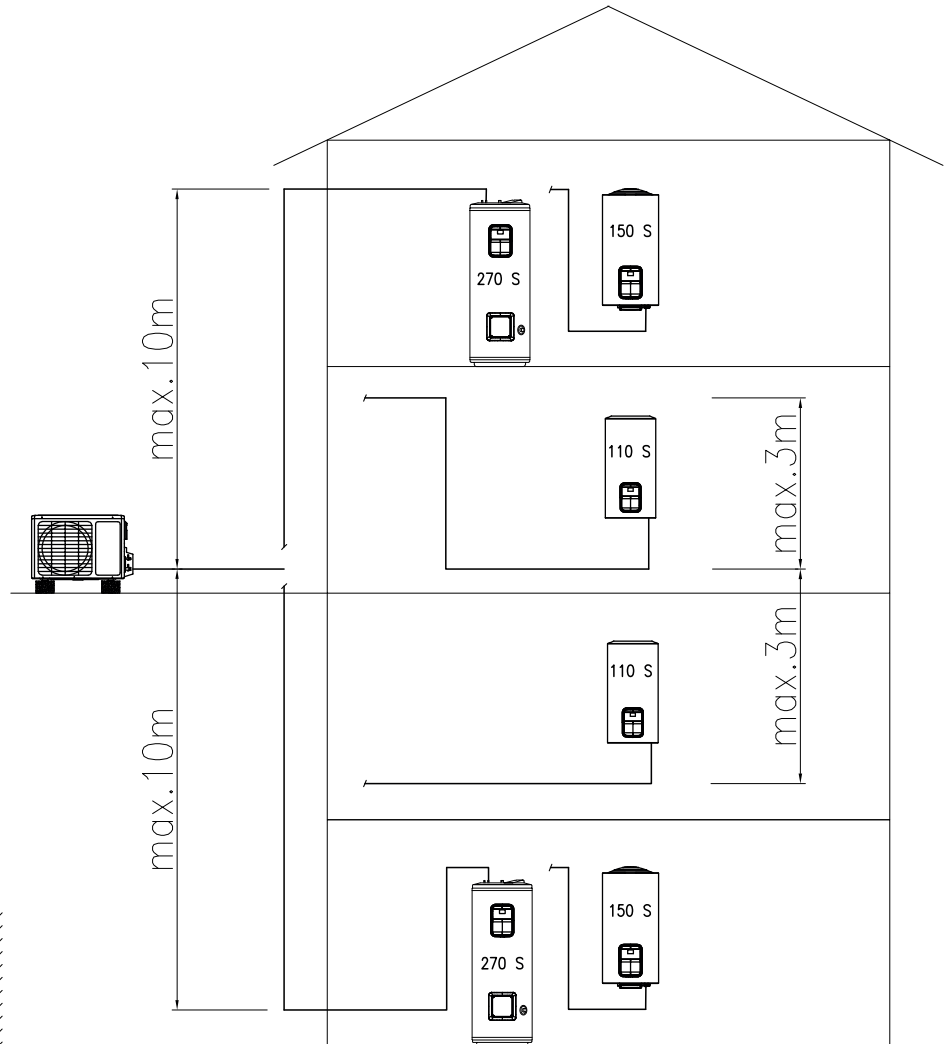

- A Eau froide R 3/4"
- B Eau chaude R 3/4"
- F Raccordement du réfrigérant  $\varnothing$  1/4"
- G Raccordement du réfrigérant  $\varnothing$  3/8"
- H Raccordement électrique (par le client)
- I Écoulement du condensat

Différence de hauteur maximale

## NUOS W 110 S

Poids 38 + 27 kg

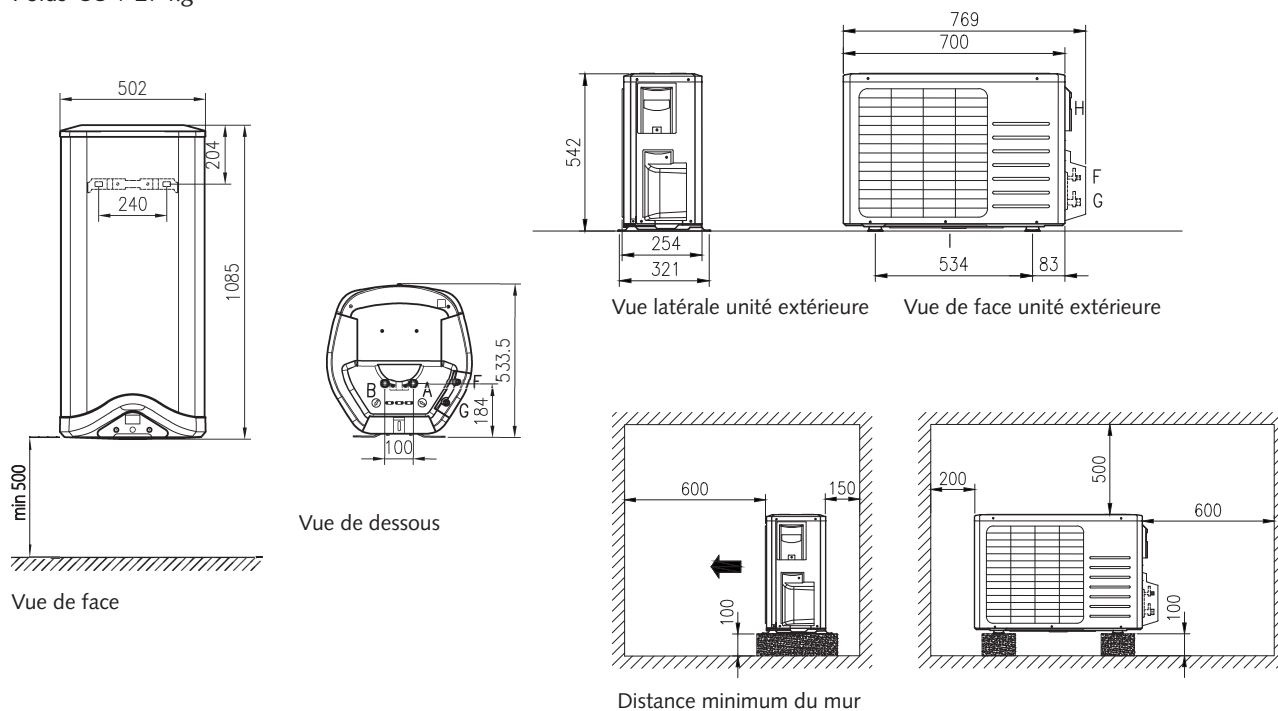

## NUOS II W 150 S

Poids 60 + 32 kg

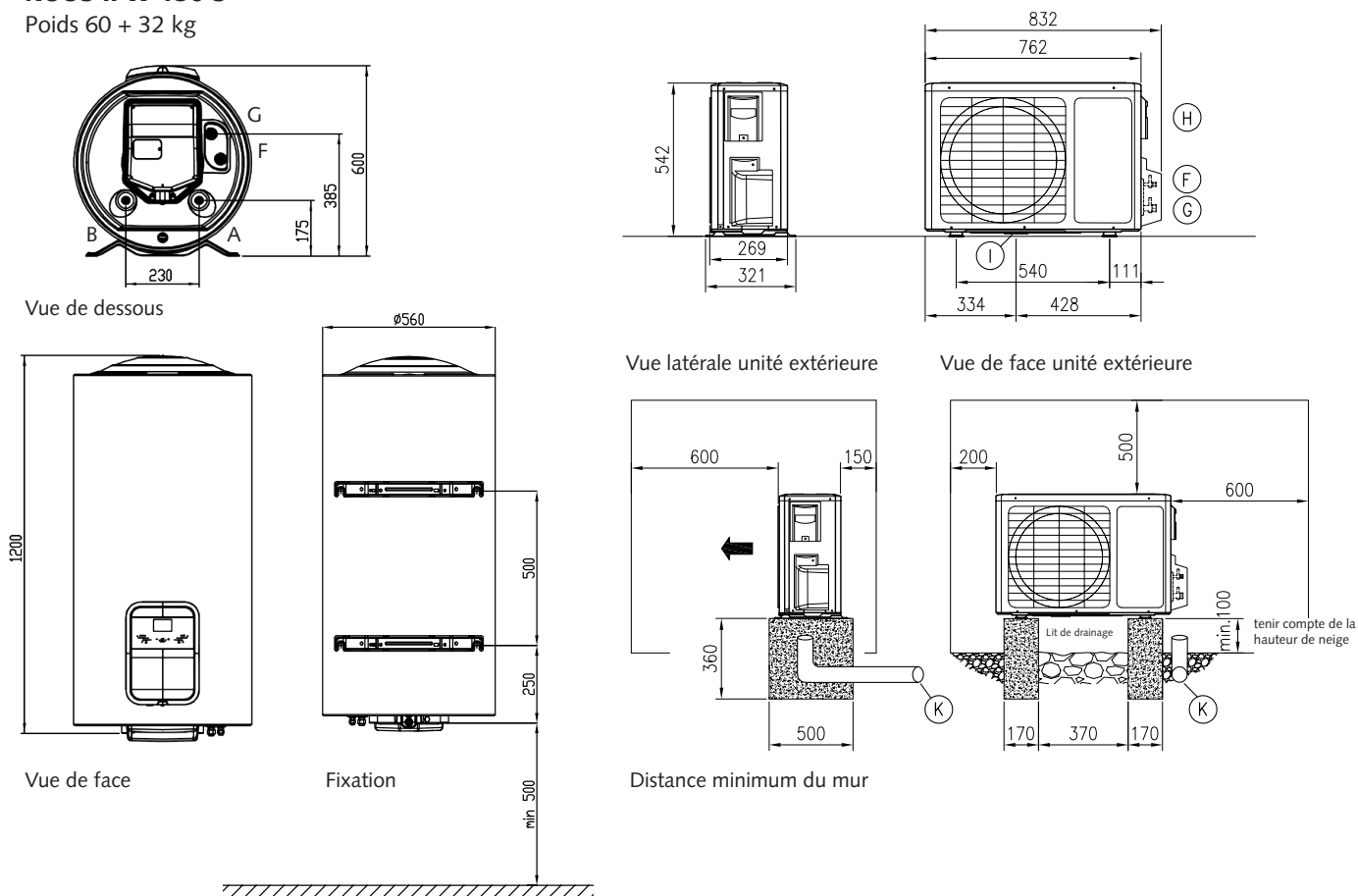

A Eau froide G 1/2"  
 B Eau chaude G 1/2"  
 F Raccordement du réfrigérant ø 1/4"

G Raccordement du réfrigérant ø 3/8"  
 H Raccordement électrique (par le client)  
 I Écoulement du condensat

K Tube de formation pour câble électrique et frigorifique

#### Modes de fonctionnement

**GREEN** (préconfiguré pour les modèles split et monobloc) : seule la pompe à chaleur fonctionne, la priorité est donnée à l'économie d'énergie. La température maximale pouvant être atteinte est de 62°C. Le thermoplongeur ne se met en marche qu'en cas de : erreur (fonctionnement de secours), température de l'air hors de la plage de fonctionnement, dégivrage, activation du programme anti-légionellose ou lorsqu'une température d'ECS supérieure à 62°C est nécessaire.

**COMFORT** (uniquement Split150 et 270) **AUTO** (Monobloc et Split 110) : le chauffe-eau atteint la température paramétrée avec l'utilisation rationnelle de la pompe à chaleur et, uniquement en cas de besoin, de l'élément chauffant. La priorité est donnée au confort. Quand le produit fonctionne en mode confort, il est possible que le niveau sonore augmente.

**FAST** (Split150 et 270) **BOOST 2** (Monobloc et split 110) : mode boost permanent, le chauffe-eau utilise à la fois la pompe à chaleur et l'élément chauffant pour atteindre la température paramétrée. La priorité est donnée au temps de chauffe.

**I-MEMORY** (uniquement pour Split150 et 270) : le mode conçu pour optimiser la consommation d'énergie et le confort en surveillant les besoins en eau chaude de l'utilisateur et l'usage optimisé de la pompe à chaleur/de l'élément chauffant. L'algorithme garantit le besoin quotidien en proposant la moyenne des profils détectés au cours des 4 semaines précédentes. Durant la première semaine d'acquisition, le point de consigne saisi par l'utilisateur reste constant ; à partir de la deuxième semaine, l'algorithme ajuste automatiquement le point de consigne de la température pour garantir les besoins quotidiens. Pour réinitialiser le profil de I-Memory, utilisez U9. (Le mode I-Memory est visible quand U1: PROGRAMME est sur « ARRÊT »)

**HC-HP** (Split et Monobloc) : le mode de chauffage est réalisé par la détection du signal HC-HP afin de chauffer en période d'énergie à bas tarif. La température ciblée dépend du mode HC-HP sélectionné:

- HC-HP: quand le signal EDF est détecté, l'appareil peut fonctionner en HP et HE (la priorité est donnée à HP). La protection antigèle est garantie toute la journée.
- HC-HP\_40: Quand le signal EDF est détecté, l'appareil fonctionne en HC-HP, sinon la température est
- HC-HP24h: Quand le signal EDF est détecté, l'appareil fonctionne en HC-HP, sinon la température paramétrée est obtenue uniquement en HP (mini/maxi 40/62°C)

(À activer par le menu de l'installateur et visible quand U1 : PROGRAMME est sur « ARRÊT »)

**BOOST** (Split150 et 270) : la pompe à chaleur et l'élément chauffant sont utilisés tous les deux pour atteindre la température configurée dans le délai le plus bref possible. Une fois la température configurée atteinte, le mode de fonctionnement précédent est réactivé.

**HOLIDAY** (Split150 et 270) : mode à utiliser pendant une période d'absence. Une fois la période choisie, le mode Vacances est désactivé et le produit démarre automatiquement en fonction du mode précédent. Le mode Vacances est configuré au menu utilisateur. Dans ce mode il n'y a pas de chauffage, la protection antigèle et le cycle antibactérien sont garantis.

#### Intégration avec différentes sources de chaleur et d'énergies extérieures

Tous les Nuos II peuvent être connectés à des installations photovoltaïques ou au réseau électrique « Smart Grid ». Le modèle Nuos II S 250 W1 peut également intégrer différentes sources de chaleur extérieures.

(\* Split 110 et Monobloc W 110/150 exclus)

#### Variantes de mise en place pour les modèles à fixation murale



#### Utilisation de l'air extérieur

Le chauffe-eau pompe à chaleur aspire l'air extérieur pour s'en alimenter, puis le rejette à nouveau vers l'extérieur. La capacité de fonctionnement de la pompe à chaleur est garantie avec une température extérieure de jusqu'à  $-10^{\circ}\text{C}$ . Avantage : Pas de refroidissement du local où se trouve l'installation, pas de dimensionnement minimum requis pour le lieu d'installation

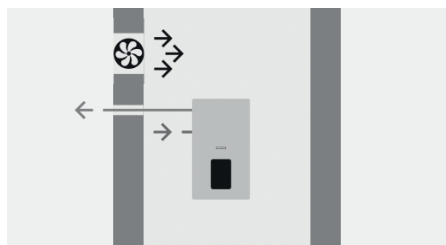

#### Utilisation de l'air du local

Le chauffe-eau pompe à chaleur emploie l'air ambiant intérieur pour s'en alimenter, puis le rejette vers l'extérieur. Dans cette configuration, il est nécessaire d'amener de l'air depuis un local annexe ou depuis l'extérieur pour éviter de créer une sous-pression dans le local d'installation. Avantage : Refroidissement modéré du local, pas de dimensionnement minimum requis pour le lieu d'installation.

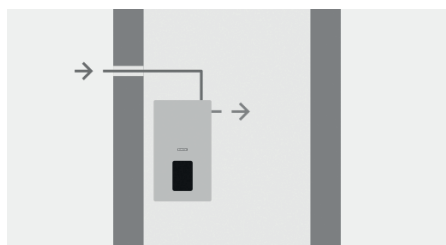

#### Utilisation de l'air extérieur pour climatiser les locaux

Le chauffe-eau pompe à chaleur emploie l'air extérieur pour s'en alimenter, puis le rejette dans le local d'installation. L'effet refroidissant qui en résulte est mis à profit de façon ciblée à des fins de rafraîchissement et de déshumidification. La capacité de fonctionnement de la pompe à chaleur est garantie avec une température extérieure de jusqu'à  $-10^{\circ}\text{C}$ . Avantage : Rafraîchissement ciblé du local ; pas de dimensionnement minimum requis pour le lieu d'installation.

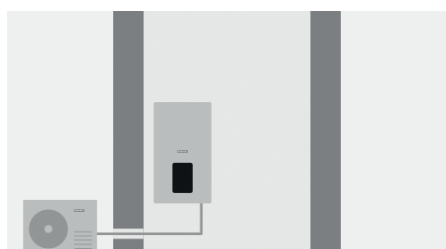

#### Utilisation du système 'split'

Les chauffe-eau pompes à chaleur NUOS Split W 150 et 110 sont conçus selon le système split, comprenant deux unités : l'une placée à l'intérieur, l'autre à l'extérieur. Il est nécessaire d'aménager une ouverture dans une paroi pour y faire passer les conduites de connexion entre les deux unités.

La capacité de fonctionnement des pompes à chaleur est garantie avec une température extérieure de jusqu'à  $-10^{\circ}\text{C}$  (NUOS Split W 150) ou  $-5^{\circ}\text{C}$  (NUOS Split W 110). Avantage : Aucune émission sonore à l'intérieur des locaux, pas de refroidissement de l'air ambiant, pas de dimensionnement minimal requis du local dans lequel est installé l'unité intérieure.

#### Variantes de mise en place pour les modèles sur pieds

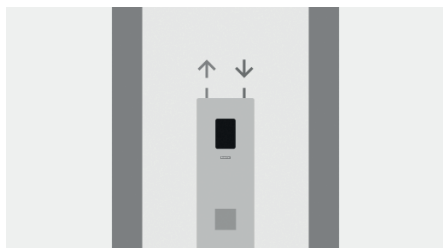

#### Récupération et utilisation des rejets thermiques

Le chauffe-eau pompe à chaleur utilise l'air ambiant du local d'installation. Les rejets thermiques présents dans le local sont utilisés de façon optimale, ce qui contribue à augmenter l'efficacité de l'appareil. Le local d'installation doit avoir un volume minimum de 25 m<sup>3</sup>. Avantage : Augmentation possible de l'efficacité, idéal pour le séchage du linge, utilisation de la chaleur résiduelle existante.

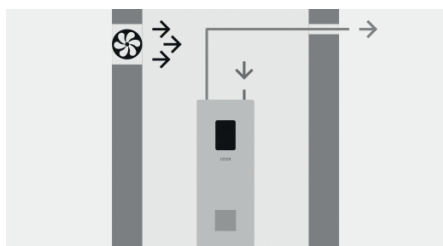

#### Utilisation de l'air du local

Le chauffe-eau pompe à chaleur emploie l'air ambiant intérieur pour s'en alimenter, puis le rejette vers l'extérieur. Dans cette configuration, il est nécessaire d'amener de l'air depuis un local annexe ou depuis l'extérieur pour éviter de créer une sous-pression dans le local d'installation. Avantage : Refroidissement modéré du local, pas de dimensionnement minimum requis pour le lieu d'installation.

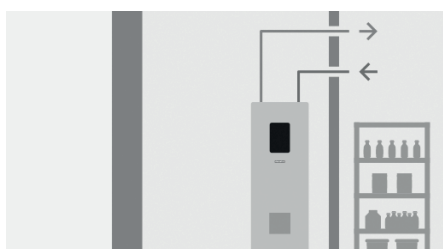

#### Mise à profit d'un local annexe

Le chauffe-eau pompe à chaleur utilise l'air ambiant d'un local avoisinant pour s'en alimenter, puis l'y rejette à nouveau. L'effet refroidissant agissant sur l'air ambiant peut être mis à profit pour rafraîchir ou déshumidifier un local annexe, par exemple un entrepôt ou un cellier. Celui-ci doit avoir un volume minimum de 25 m<sup>3</sup>. Avantage : Refroidissement et déshumidification ciblés de la pièce adjacente, aucune taille minimale de pièce requise, pas de refroidissement de la pièce où est installé l'appareil.



#### Utilisation de l'air extérieur

Le chauffe-eau pompe à chaleur aspire l'air extérieur pour s'en alimenter, puis le rejette à nouveau vers l'extérieur. La capacité de fonctionnement de la pompe à chaleur est garantie avec une température extérieure de jusqu'à -10°C. Avantage : Pas de refroidissement du local où se trouve l'installation, pas de dimensionnement minimum requis pour le lieu d'installation.

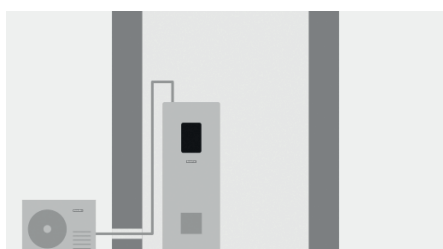

#### Utilisation du système 'split'

Le chauffe-eau pompe à chaleur NUOS Split 270 est conçu selon le système split, comprenant deux unités : l'une placée à l'intérieur, l'autre à l'extérieur. Il est nécessaire d'aménager une ouverture dans une paroi pour y faire passer les conduites de connexion entre les deux unités. La pompe à chaleur est en mesure de fonctionner avec une température extérieure de jusqu'à -10°C. Avantage : Aucune émission sonore à l'intérieur des locaux, pas de refroidissement de l'air ambiant, pas de dimensionnement minimal requis du local dans lequel est installé l'unité intérieure.

---

**Domotec AG**

Haustechnik  
T 062 787 87 87

Lindengutstrasse 16  
4663 Aarburg

---

**Domotec SA**

Technique domestique  
T 021 635 13 23

Route de la Z. I. du Verney 4  
1070 Puidoux

---

**Fax 0800 805 815****Domotec sur Internet**

[www.domotec.ch](http://www.domotec.ch)

[info@domotec.ch](mailto:info@domotec.ch)

---



Plus de 4000 chauffe-eau en plus de 300 exécutions en stock et rubans chauffants autorégulants avec leur technique de raccordement et de régulation.



Solutions modernes et des prestations de services dans les domaines de la pompe à chaleur air-eau, la chaleur obtenue au moyen de capteurs géothermiques verticaux, de collecteurs horizontaux enfouis ou de puits phréatiques.